



حکومەتی هەرێمی کوردستان - عێراق  
وەزارەتی پەرۆردە - بەرپۆڵەبەرایەتی گەشتی پرۆگرام و چاپمەنبەکان



بیرکاری بو هەمووان



پۆلی دووهمی بنه‌ره‌تی

کتیبي قوتابی

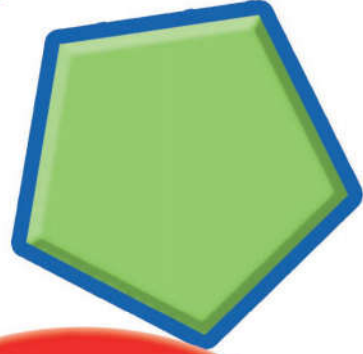

$$\begin{array}{r} 13 \\ 39 + \\ \hline 52 \end{array}$$



چاپی نۆیه م

٢٠١٦ ز ٢٧١٦ کوردی / ١٤٣٧ هـ

سه‌په‌رشتی هونه‌ری چاپ  
عوسمان پیرداود کواز  
خالد سلیم محمود

# ناوہ پوک



۱ چەند رېڭايەك بۆ كۆكردنەوہ وليدەر كىردن

۲ ژمارەكان تا ۹۹

۳ كۆكردنەوہى ژمارەى دوو رەنووسى

۴ ليدەر كىردنى ژمارەى دوو رەنووسى

۵ ئەنجامدانى كۆكردنەوہ و ليدەر كىردن

۶ ئەندازە و كەرتەكان

بەشى

بەشى

بەشى

بەشى

بەشى

بەشى



# ناوه پړوك



٧ بهشې كات و پيوانه

٨ بهشې ژماره كان تا ٩٩٩

٩ بهشې كوكردنه وهى ژماره كانى سى په نووسى

١٠ بهشې ليدهر كرنى ژماره كانى سى په نووسى

١١ بهشې ليكدان





## بەشى ۱

### چەند رېڭايەك بۇ كۆكردنەوۈە وليدەركردن

- |          |                                    |
|----------|------------------------------------|
| ۲ .....  | لاپەرەى كەسوكار                    |
| ۳ .....  | وانەى يەكەم                        |
| ۵ .....  | وانەى دووهم                        |
| ۷ .....  | وانەى سىيەم                        |
| ۹ .....  | وانەى چوارەم                       |
| ۱۱ ..... | وانەى پىنچەم                       |
| ۱۳ ..... | وانەى شەشەم                        |
| ۱۵ ..... | پىداچوونەوۈەى بەشى ۱               |
| ۱۶ ..... | ئامادەبوون بۇ تاقىكردنەوۈەى بەشى ۱ |



## بەشى ۲

### ژمارەكان تا ۹۹

- |          |                                    |
|----------|------------------------------------|
| ۱۸ ..... | لاپەرەى كەسوكار                    |
| ۱۹ ..... | وانەى يەكەم                        |
| ۲۱ ..... | وانەى دووهم                        |
| ۲۳ ..... | وانەى سىيەم                        |
| ۲۵ ..... | وانەى چوارەم                       |
| ۲۷ ..... | وانەى پىنچەم                       |
| ۲۹ ..... | وانەى شەشەم                        |
| ۳۱ ..... | پىداچوونەوۈەى بەشى ۲               |
| ۳۲ ..... | ئامادەبوون بۇ تاقىكردنەوۈەى بەشى ۲ |



## كۆكردنەۋەي ژمارەي دوو پەنۋوسى

### بەشى ۳

- ۳۴ ..... لاپەرەي كەسوكار  
 ۳۵ ..... كۆكردنەۋەي ھزرى بە ژماردن بەرەۋپېش وانەي يەكەم  
 ۳۷ ..... خرپكردنەۋەي دە وانەي دووھم  
 ۳۹ ..... كۆكردنەۋەي يەكان و دەيان وانەي سېيەم  
 ۴۱ ..... پرسيارىك شىكار دەكەم-نمۋنەيەك دروستدەكەم وانەي چوارەم  
 ۴۳ ..... كۆكردنەۋەي دوو ژمارەي دوو پەنۋوسى وانەي پېنچەم  
 ۴۵ ..... ئەنجامدانى كۆكردنەۋەي وانەي شەشەم  
 ۴۷ ..... پېداچوونەۋەي بەشى ۳  
 ۴۸ ..... ئامادەبوون بۇ تاقىكردنەۋەي بەشى ۳



## لېدەرکردنى ژمارەي دوو پەنۋوسى

### بەشى ۴

- ۵۰ ..... لاپەرەي كەسوكار  
 ۵۱ ..... لېدەرکردنى دەيان وانەي يەكەم  
 ۵۳ ..... پرسيارىك شىكار دەكەم (ھۆيەك ھەلدەبژىرم) وانەي دووھم  
 ۵۵ ..... خورديكردنەۋەي دە وانەي سېيەم  
 ۵۷ ..... لېدەرکردنى يەكان و دەيان وانەي چوارەم  
 ۵۹ ..... لېدەرکردنى دوو ژمارەي دوو پەنۋوسى وانەي پېنچەم  
 ۶۱ ..... ئەنجامدانى لېدەرکردن وانەي شەشەم  
 ۶۳ ..... دۇنيابوون لە راستى لېدەرکردن وانەي ھەوتەم  
 ۶۵ ..... پېداچوونەۋەي بەشى ۴  
 ۶۶ ..... ئامادەبوون بۇ تاقىكردنەۋەي بەشى ۴





## ئەنجامدانى كۆكردنەوۈ و لىدەر كىردن



## بەشى

- |          |                                  |
|----------|----------------------------------|
| ۶۸ ..... | لاپەرەى كەسوكار                  |
| ۶۹ ..... | وانەى يەكەم                      |
| ۷۱ ..... | وانەى دووهم                      |
| ۷۳ ..... | وانەى سىيەم                      |
| ۷۵ ..... | وانەى چوارەم                     |
| ۷۷ ..... | پىداچوونەوۈى بەشى ۵              |
| ۷۸ ..... | ئامادەبوون بۇ تاقىكرنەوۈى بەشى ۵ |



## ئەندازە و كەرتەكان



## بەشى

- |          |                                  |
|----------|----------------------------------|
| ۸۰ ..... | لاپەرەى كەسوكار                  |
| ۸۱ ..... | وانەى يەكەم                      |
| ۸۳ ..... | وانەى دووهم                      |
| ۸۵ ..... | وانەى سىيەم                      |
| ۸۷ ..... | وانەى چوارەم                     |
| ۸۹ ..... | وانەى پىنچەم                     |
| ۹۱ ..... | وانەى شەشەم                      |
| ۹۳ ..... | وانەى حەوتەم                     |
| ۹۵ ..... | پىداچوونەوۈى بەشى ۶              |
| ۹۶ ..... | ئامادەبوون بۇ تاقىكرنەوۈى بەشى ۶ |



## بەشى ۷ كات و پيوانە

۹۸ .....	لاپەرپەي كەسوكار
۹۹ .....	وانەي يەكەم
۱۰۱ .....	وانەي دووهم
۱۰۳ .....	وانەي سېيەم
۱۰۵ .....	وانەي چوارەم
۱۰۷ .....	وانەي پېنجەم
۱۰۹ .....	وانەي شەشەم
۱۱۱ .....	وانەي حەوتەم
۱۱۳ .....	وانەي ھەشتەم
۱۱۵ .....	پیداچوونەوہی بەشى ۷
۱۱۶ .....	ئامادەبوون بۆ تاقیکردنەوہی بەشى ۷

## بەشى ۸ ژمارەكان تا ۹۹۹

۱۱۸ .....	لاپەرپەي كەسوكار
۱۱۹ .....	وانەي يەكەم
۱۲۱ .....	وانەي دووهم
۱۲۳ .....	وانەي سېيەم
۱۲۵ .....	وانەي چوارەم
۱۲۷ .....	وانەي پېنجەم
۱۲۹ .....	وانەي شەشەم
۱۳۱ .....	وانەي حەوتەم
۱۳۳ .....	پیداچوونەوہی بەشى ۸
۱۳۴ .....	ئامادەبوون بۆ تاقیکردنەوہی بەشى ۸





## كۆكردنەۋەي ژمارەكانى سى رەنۋوسى

۹

بەشى

۱۳۶ .....	لاپەرەي كەسوكار
۱۳۷ .....	ۋانەي يەكەم
۱۳۹ .....	ۋانەي دوۋەم
۱۴۱ .....	ۋانەي سىيەم
۱۴۳ .....	ۋانەي چوارەم
۱۴۵ .....	ۋانەي پىنجەم
۱۴۷ .....	پىداچوونەۋەي بەشى ۹
۱۴۸ .....	ئامادەبوون بۇ تاقىكرنەۋەي بەشى ۹



## ليدەركرنى ژمارەكانى سى رەنۋوسى

۱۰

بەشى

۱۵۰ .....	لاپەرەي كەسوكار
۱۵۱ .....	ۋانەي يەكەم
۱۵۳ .....	ۋانەي دوۋەم
۱۵۵ .....	ۋانەي سىيەم
۱۵۷ .....	ۋانەي چوارەم
۱۵۹ .....	ۋانەي پىنجەم
۱۶۱ .....	ۋانەي شەشەم
۱۶۳ .....	پىداچوونەۋەي بەشى ۱۰
۱۶۴ .....	ئامادەبوون بۇ تاقىكرنەۋەي بەشى ۱۰



## بەشى ۱۱ لىكدان



- ۱۶۶..... لاپەرەى كەسوكار  
۱۶۷..... دۆزىنەوہى لىكدان ..... وانہى يەكەم  
۱۶۹..... لىكدان و كۆكردنەوہ ..... وانہى دووہم  
۱۷۱..... لىكدان لە ۲ ..... وانہى سىيەم  
۱۷۳..... لىكدان لە ۵ ..... وانہى چوارەم  
۱۷۵..... لىكدان لە ۱۰ ..... وانہى پىنجەم  
پرسىارىك شىكار دەكەم - دەرئەنجامى ژىربىژى ..... وانہى شەشەم  
۱۷۷..... بەكار دەھىنم .....  
۱۷۹..... پىداچوونەوہى بەشى ۱۱ .....  
۱۸۰..... ئامادەبوون بۆ تاقىكردنەوہى بەشى ۱۱ .....



# چەند رېڭايەك بۇ كۆكردنەوہ

## و ليدەركردن

رستەكانى كۆكردنەوہ

يان رستەكانى

ليدەركردن دەربارەى

ئەم ويئەيە دەنووسم



## نامەيەك بۆ كەسوكار

كەس و كارى بەرپۆز:

ئەمرو دەست بە بەشى ۱ دە كەين فېرى راستىيە كانى كۆ كۆردنەو و لىدەر كۆردن دىن تا ۲۰، ھەرۈھە فېرى رېگا كانى كۆ كۆردنەو و لىدەر كۆردن دەين كە يارمە تىمان دەدات بۆ شىكار كۆردنى پرسىيارە كان. ئەم لاپەرەيە ھەندىك زاراۋى بىر كارى نوئ و چالاكى بۆ مالەو ھە خۆ دە گرېت كە قوتايى و كەس و كار بەشدارى تېدا دە كات.

لە گەل رېزدا.

زاراۋە نوئىيە كان

سەر جەم

جىاۋازى

## چال اكي

۲۰ شتى بچووك ئامادە بكة و ھەندىكيان لە ناو تورەگەيەك دابنى، پاشان داوا لە مندالەكەت بكة ھەندىك لەو شتانەى ماو ھەناو ھەمان تورەگە دابنى. پاشان بە مندالەكەت بلى سەر جەمى ئەو شتانە بلىت كە لەناو تورەگەدان. ھەرۈھە بۆ ساغ كۆردنەو ھە ولام بە مندالەكەت بلى ئەو شتانە بژمىرېت كە لەناو تورەگە كەدا ھەيە. پاشان داۋاي لىبكە رستەى كۆ كۆردنەو ھەى گونجاو بنوسىت. ئەو چالاكيە دووبارە بكةو، ئەمجارەيان بە دەرھىنانى شتەكان لە تورەگەكە لە جىياتى ئەو ھەوانى دابنىت.

## زاراۋە كان

سەر جەم برىتتيە لە ئەنجامى كۆ كۆردنەو ھەى دوو ژمارە يان زىاتر.

جىاۋازى برىتتيە لە ئەنجامى لىدەر كۆردنى ژمارىيەك لە ژمارىەكى تر.

# چەند رېڭايەك بۇ كۆكردنەو

۱ وانەى

دەئىم ۸  
بەرەو پېش دەئىم ۳:  
۹، ۱۰، ۱۱ سەرجهم  
برېتتېيە لە ۱۱

دەئىم ۸  
بەرەو پېش دەئىم ۲:  
۹، ۱۰ سەرجهم  
برېتتېيە لە ۱۰

دەئىم ۸  
بەرەو پېش دەئىم ۱:  
۹ سەرجهم برېتتېيە  
لە ۹

دەست بە  
ژمارە گەورە كە دەكەم  
بەرەو پېش دەئىم  
بۇ دۆزىنەو  
سەرجهم

$$\begin{array}{r} ۸ \\ ۳ + \\ \hline ۱۱ \end{array}$$

$$\begin{array}{r} ۸ \\ ۲ + \\ \hline ۱۰ \end{array}$$

$$\begin{array}{r} ۸ \\ ۱ + \\ \hline ۹ \end{array}$$

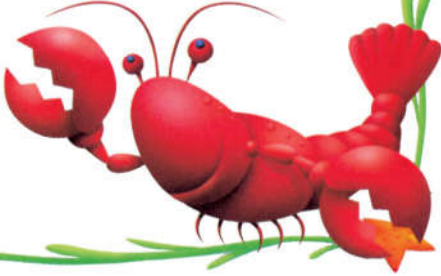



ژمارە گەورەكە دەورە دەدەم، بەرەو پېش دەئىم بۇ دۆزىنەو سەرجهم.

$\begin{array}{r} ۳ \\ ۹ + \\ \hline \end{array}$	$\begin{array}{r} ۲ \\ ۷ + \\ \hline \end{array}$	$\begin{array}{r} ۹ \\ ۳ + \\ \hline \end{array}$	$\begin{array}{r} ۹ \\ ۱ + \\ \hline \end{array}$ <span style="float: right; border: 1px solid blue; padding: 2px;">۱</span>
---	---	---	--

$\begin{array}{r} ۷ \\ ۰ + \\ \hline \end{array}$	$\begin{array}{r} ۲ \\ ۱۰ + \\ \hline \end{array}$	$\begin{array}{r} ۳ \\ ۵ + \\ \hline \end{array}$	$\begin{array}{r} ۲ \\ ۷ + \\ \hline \end{array}$ <span style="float: right; border: 1px solid blue; padding: 2px;">۲</span>
---	--	---	--

۳ سەرجهم دەدۆزىمەو.

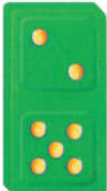
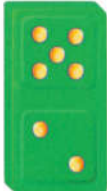
$\begin{array}{r} ۵ \\ ۰ + \\ \hline \end{array}$ 	$\begin{array}{r} ۰ \\ ۵ + \\ \hline \end{array}$ 	$\begin{array}{r} ۲ \\ ۵ + \\ \hline \end{array}$ 	$\begin{array}{r} ۵ \\ ۲ + \\ \hline \end{array}$ 
---	---	--	---

باسبەكە ■ رېئوئىنى

سەرجهم چى بەسەر دىت كاتىك رېزكردنى ژمارەكان ئالوگور دەكەم؟  
چى پوودەدات كاتىك ژمارىەك لەگەل سفر كۆبكەمەو؟

# راھبئان دەكەم

سەرجهم دەدۆزمەوہ.



$$12 = 9 + 3$$

\_\_\_\_\_ = 9 + 2

\_\_\_\_\_ = 2 + 9

\_\_\_\_\_ = 9 + 3

\_\_\_\_\_ = 4 + 1

\_\_\_\_\_ = 1 + 10

\_\_\_\_\_ = 2 + 7

\_\_\_\_\_ = 10 + 3

\_\_\_\_\_ = 4 + 3

\_\_\_\_\_ = 7 + 0

\_\_\_\_\_ = 0 + 6

\_\_\_\_\_ = 1 + 8

\_\_\_\_\_ = 8 + 1

## پرسيارىك شىكار دەكەم ■ ئەزمىر كىرنى ھزرى

سەرجهم دەدۆزمەوہ.

يوسف 3 جامانە (جەمەدانى) ھىيە  
و بايز 4 جامانەى لە يوسف زياترە،  
بايز چەند جەمانەى ھىيە؟

جامانە

نارين 7 كراسى ھىيە، ئەقین 3  
كراسى زياتر لە نارين ھىيە،  
ئەقین چەن كراسى ھىيە؟



كراس

چالاکى مالەوہ • ويئەيەك ئامادە بکە، داوا لە منداڵەكەت بکە چيرۆكىكى کوکوردنەوہى لەسەر بگيرتتەوہ.

دهتوانم سی ژماره به چند ریگایه‌کی جیاواز کۆیکه‌مه‌وه.



دوو ژماره هه‌لده‌بژێرم، یه‌که‌م جار کۆیان ده‌که‌مه‌وه، به‌دوای ئه‌و راستیانه‌دا ده‌گه‌رێم که ده‌یانزانم.

$$\begin{array}{|l} \underline{12} = 3 + 2 + 7 \\ \swarrow \quad \searrow \\ 12 = 2 + 10 \end{array} \quad \begin{array}{|l} \underline{12} = 3 + 2 + 7 \\ \swarrow \quad \searrow \\ 12 = 5 + 7 \end{array} \quad \begin{array}{|l} \underline{12} = 3 + 2 + 7 \\ \swarrow \quad \searrow \\ 12 = 3 + 9 \end{array}$$

یه‌که‌م جار ئه‌و دوو ژماره‌ی که کۆیان ده‌که‌مه‌وه ده‌وره ده‌ده‌م، سه‌رجه‌م ده‌نووسم.

2 + 7

3 + 6

1 + 8

9 = (1) + 2 + (6)

9 = (1) + (2) + 6

9 = 1 + (2) + (6)

1

\_\_ = 4 + 3 + 5

\_\_ = 4 + 3 + 5

\_\_ = 4 + 3 + 5

2

\_\_ = 7 + 2 + 4

\_\_ = 7 + 2 + 4

\_\_ = 7 + 2 + 4

3

\_\_ = 3 + 7 + 6

\_\_ = 3 + 7 + 6

\_\_ = 3 + 7 + 6

4

\_\_ = 5 + 5 + 4

\_\_ = 5 + 5 + 4

\_\_ = 5 + 5 + 4

5

باسبکه ■ رینوینی

چۆن ئه‌و دوو ژماره‌یه دیاری ده‌که‌م که یه‌که‌م جار کۆیان ده‌که‌مه‌وه؟

# راھینان دەكەم

سەرجهەم دەنووسم.

$\begin{array}{r} 10 \\ 8 + \\ \hline 18 \end{array}$	$\begin{array}{r} 15 \\ 2 + \\ \hline 17 \end{array}$	$\begin{array}{r} 11 \\ 7 + \\ \hline 18 \end{array}$
---	---	---

$\begin{array}{r} 2 \\ 8 \\ \hline 6 + \end{array}$	$\begin{array}{r} 9 \\ 1 \\ \hline 7 + \end{array}$	$\begin{array}{r} 5 \\ 4 \\ \hline 5 + \end{array}$
---	---	---

$\begin{array}{r} 5 \\ 2 \\ \hline 5 + \end{array}$	$\begin{array}{r} 4 \\ 5 \\ \hline 6 + \end{array}$	$\begin{array}{r} 2 \\ 7 \\ \hline 3 + \end{array}$
---	---	---

## پرسیاریك شیکار دەكەم ■ رینوینی

٤ له هەر سی دەفرەكە. وینەهی قەسپ (خورما) دەكیشم.

سالار قەسپی دەفری یەكەم و دووهمی خوارد، سروهی

خوشکی دەنكە خورماکانی دەفری سییەمی خوارد.

چەند قەسپیان پیکەوێ خواردوو؟ قەسپ

سالار قەسپەکانی دەفری یەكەمی خوارد، سروهی خوشکی

قەسپەکانی دوو دەفری دووهم و سی یەمی خوارد.

بەهەردووکیان چەند قەسپیان خواردوو؟ قەسپ

ئایا ئەم دوو وەلامە یەكسانن؟ بۆچی؟

٨ قەسپ



٤ قەسپ



٦ قەسپ



چالاکي مالهوه • داوا له منداڵهكەت بکه پرونی بکاتهوه چون ئهو دوو ژماره دیاردهکات که یهكهم جار

کۆیان دهکاتهوه؟



# چەند رېڭايەك بۆ ليدەركردن

۳ وانەى

$؟ = ۲ - ۶$

دەلیم ۲.۶ بەرەوپاش دەژمیرم: ۲  
۴.۵  
جیاوازی بریتیه له ۴

$۴ = ۲ - ۶$

$؟ = ۱ - ۹$

دەلیم ۹.۹ بەرەوپاش دەژمیرم: ۱  
۸  
جیاوازی بریتیه له ۸

$۸ = ۱ - ۹$

بۆ دۆزینەوهی جیاوازی بەرەوپاش دەژمیرم.

$_____ = ۷ - ۱۰$	$_____ = ۱ - ۱۲$	$_____ = ۲ - ۵$
$_____ = ۳ - ۳$	$_____ = ۳ - ۴$	$_____ = ۲ - ۱۱$
$_____ = ۰ - ۳$	$_____ = ۲ - ۱۰$	$_____ = ۰ - ۸$

## باسبکه ■ رینوینی

وہلام چیدەبیت ئەگەر سفر لە ژمارەیهکی دیاریکراو دەربکەم بۆچی؟  
وہلام چیدەبیت ئەگەر ژمارەیهك له خووی دەربکەم؟

# راھینان دەكەم

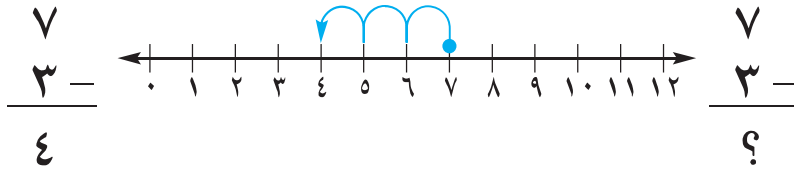

جیاوازی دەدۆزمەوه.

$$\begin{array}{r} 9 \\ 0 - \\ \hline \end{array}$$

$$\begin{array}{r} 4 \\ 4 - \\ \hline \end{array}$$

$$\begin{array}{r} 6 \\ 2 - \\ \hline \end{array}$$

$$\begin{array}{r} 9 \\ 6 - \\ \hline 3 \end{array}$$

1

$$\begin{array}{r} 11 \\ 3 - \\ \hline \end{array}$$

$$\begin{array}{r} 6 \\ 6 - \\ \hline \end{array}$$

$$\begin{array}{r} 8 \\ 3 - \\ \hline \end{array}$$

$$\begin{array}{r} 10 \\ 1 - \\ \hline \end{array}$$

2

$$\begin{array}{r} 8 \\ 8 - \\ \hline \end{array}$$

$$\begin{array}{r} 4 \\ 3 - \\ \hline \end{array}$$

$$\begin{array}{r} 11 \\ 6 - \\ \hline \end{array}$$

$$\begin{array}{r} 9 \\ 3 - \\ \hline \end{array}$$

3



جیاوازی دەدۆزمەوه.

4

$10 = 1 - 11$	$9 = 1 - 10$	$8 = 1 - 9$
$\underline{\quad} = 2 - 11$	$\underline{\quad} = 2 - 10$	$\underline{\quad} = 2 - 9$
$\underline{\quad} = 3 - 11$	$\underline{\quad} = 3 - 10$	$\underline{\quad} = 3 - 9$
$\underline{\quad} = 4 - 11$	$\underline{\quad} = 4 - 10$	$\underline{\quad} = 4 - 9$

چالاکی مائهوه • داوا له منداڵهكەت بکه بۆت باسبكات چون بهرهوپاش دهژمیڤیت بۆ شیکارکردنی

پرسیاری ۱۰-۳.

تەگەر لە ۱۲ شەشپالووم،  
۵ شەشپالووم ۋە رگرت، ۷  
شەشپالووم دەستدە كەوۋىت.

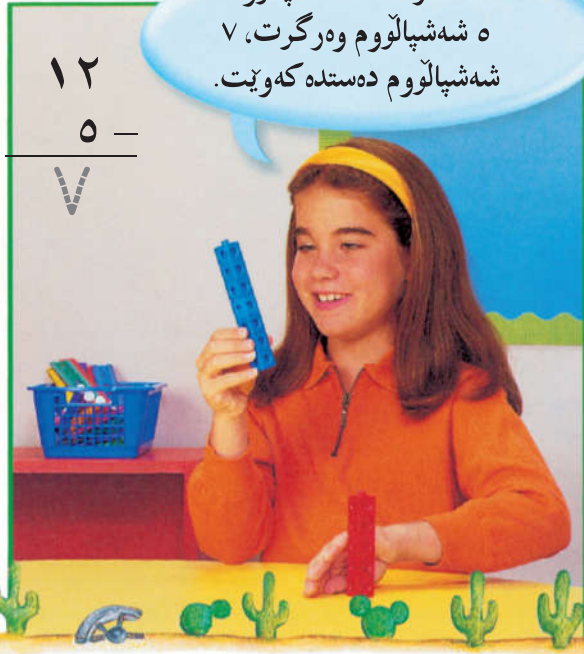

$$\begin{array}{r} 12 \\ - 5 \\ \hline 7 \end{array}$$

تەگەر ۵ شەشپالووم كۆ  
كردوۈ لەگەڭ ۷ شەشپالووم، ۱۲  
شەشپالووم دەستدە كەوۋىت.

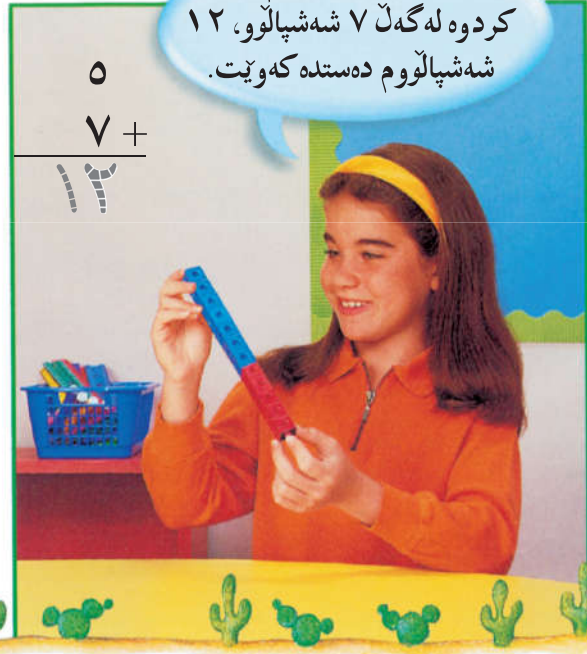

$$\begin{array}{r} 5 \\ + 7 \\ \hline 12 \end{array}$$

بەكار دىنم. كۆ دەكەمەوۈ ۋە يان لىدەردەكەم.

$$\begin{array}{r} 10 \\ - 7 \\ \hline \end{array}$$

$$\begin{array}{r} 3 \\ + 7 \\ \hline \end{array}$$

$$\begin{array}{r} 7 \\ - 3 \\ \hline \end{array}$$

$$\begin{array}{r} 4 \\ + 3 \\ \hline \end{array}$$

$$\begin{array}{r} 11 \\ - 5 \\ \hline \end{array}$$

$$\begin{array}{r} 6 \\ + 5 \\ \hline \end{array}$$

$$\begin{array}{r} 15 \\ - 7 \\ \hline \end{array}$$

$$\begin{array}{r} 8 \\ + 7 \\ \hline \end{array}$$

$$\begin{array}{r} 14 \\ - 8 \\ \hline \end{array}$$

$$\begin{array}{r} 6 \\ + 8 \\ \hline \end{array}$$

$$\begin{array}{r} 17 \\ - 8 \\ \hline \end{array}$$

$$\begin{array}{r} 9 \\ + 8 \\ \hline \end{array}$$

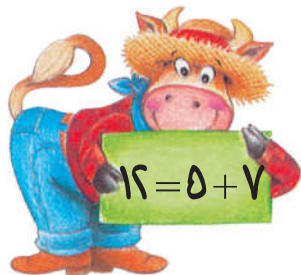

باسبەكە ■ رىنويىنى

چۆن رىستەى كۆكردنەوۈى  $12 = 5 + 7$  يارمەتيم دەدات بۆ  
ئەوۈى جىياوازى  $12 - 5$  بدۆزمەوۈ؟

# راھىنان دەكەم

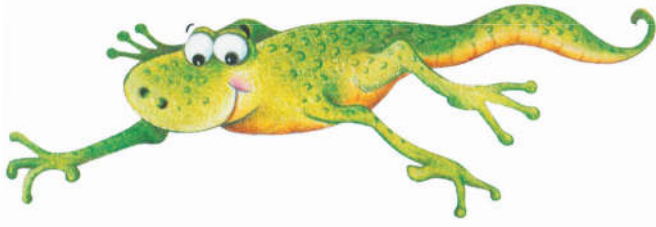

كۆكردنەۋە يان لىدەر كىردن دەكەم.



$$\underline{\quad} = 7 - 11$$

$$\underline{\quad} = 7 + 4$$

۱

$$\underline{\quad} = 5 - 12$$

$$\underline{\quad} = 5 + 7$$

۲

$$\underline{\quad} = 6 - 15$$

$$\underline{\quad} = 6 + 9$$

۳

$$\underline{\quad} = 4 - 10$$

$$\underline{\quad} = 4 + 6$$

۴



## پرسىارىك شىكار دەكەم ■ جىبەجىكرن

۵ ئافرەتېك ۸ مەتر قوماشى كرى دواتر ۹ مەترى تىرى كرى، چەند مەتر قوماشى كرىۋە؟

مەتر

۶ رەۋەند ۱۷ كۆترى ھەبوو ۸ كۆترى فروشت، چەند كۆترى لاماۋە؟

كۆتر

چالاقى مالىۋە • داۋالە مندالەكەت بىكە روونىبكاتەۋە چۆن رىستەى كۆكردنەۋەى  $11 = 7 + 5$  يارمەتتەدات بۇ دۆزىنەۋەى  $5 = 7 - 11$

$$\underline{\quad} = 7 - 15$$

$$15 = \underline{\quad} + 7$$

ده‌توانم لیدر کردن  
به‌کار به‌نیم بونه‌وه‌ی  
ژماره نادیاره‌که  
بدوژمه‌وه

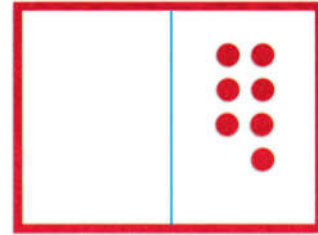

$$\underline{\quad} = 7 - 15$$

$$15 = \underline{\quad} + 7$$

ژماره‌ی نادیار ده‌نووسم.

$$\underline{\quad} = 6 - 10$$

$$10 = \underline{\quad} + 6$$

$$\underline{\quad} = 9 - 12$$

$$12 = 9 + \underline{\quad}$$

$$\underline{\quad} = 7 - 14$$

$$14 = \underline{\quad} + 7$$

$$\underline{\quad} = 5 - 11$$

$$11 = 5 + \underline{\quad}$$

$$\underline{\quad} = 8 - 16$$

$$16 = \underline{\quad} + 8$$

## باسبکه ■ رینوینی

هیوا ۱۵ هه‌لماتی لایه، هه‌ندیکی دا به‌هاورپیکه‌ی و ۹ هه‌لماتی لامایه‌وه،  
چهند هه‌لماتی دا به‌هاورپیکه‌ی؟ چونت زانی؟



## راهیان دهکهم

ژماره ناديارهکه دهنوسم.

$$\underline{\hspace{2cm}} = 4 - 12$$

$$12 = \underline{\hspace{1cm}} + 4 \quad \boxed{1}$$

$$\underline{\hspace{2cm}} = 7 - 10$$

$$10 = 7 + \underline{\hspace{1cm}} \quad \boxed{2}$$

$$\underline{\hspace{2cm}} = 9 - 16$$

$$16 = \underline{\hspace{1cm}} + 9 \quad \boxed{3}$$

$$\underline{\hspace{2cm}} = 4 - 11$$

$$11 = 4 + \underline{\hspace{1cm}} \quad \boxed{4}$$

$$\underline{\hspace{2cm}} = 9 - 18$$

$$18 = 9 + \underline{\hspace{1cm}} \quad \boxed{5}$$

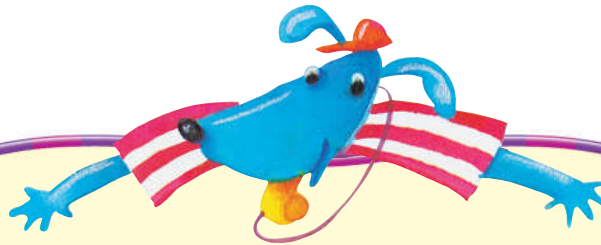

جابه

شیکار دهکهم.

$$9 = \blacksquare - 13 \quad \boxed{8}$$

$$12 = \blacksquare + 5 \quad \boxed{7}$$

$$8 = \blacksquare - 16 \quad \boxed{6}$$

$$\underline{\hspace{1cm}} = \blacksquare$$

$$\underline{\hspace{1cm}} = \blacksquare$$

$$\underline{\hspace{1cm}} = \blacksquare$$

چالاکي مالهوه • ۲۰ شتی بچووک بخهره ناو تورهگهیهک. داوا له مندالهکعت بکه ههنديکی ليدهر بهيني پاشان بيانژميړيت و ژماره ی نهو شتانهی له ناو تورهگهکهدا ماوتهوه بلی، نه م چالاکييه دووباره بکهرهوه.

# پرسپاریك شیکار دھکھم

رستھیکھ کی ژمارھیی دھنووسم

وانھی ۶

تیدھگھم پلان دادھننیم شیکاردھکھم ساغدهکھمھوھ

۱۵ کچ بهشداریان کرد له یاریبهکی وهرزشی، بهلام ۶ کچیان کشانهوه له یاریکردن، چھند کچ ماوهتهوه له یاریکردن؟

تیدھگھم

داواکراو چییھ؟

پلان دادھننیم

دھتوانم رستھیکھ کی ژمارھیی بۆ شیکارکردنی پرسپارهکھ بنووسم.

شیکاردھکھم

دھتوانم وینھیکھ بکیشم یان نمونھیکھ دروستبکھم.

رستھیکھ کی ژمارھیی دھنووسم بۆ شیکارهکھ.

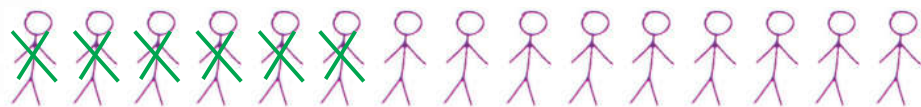

$$\frac{9}{\text{کچ}} = \frac{6}{\text{---}} \frac{15}{\text{---}}$$

ساغدهکھمھوھ

ئایا وهلامهکھ شیاوه؟ باسی دھکھم.

وینھیکھ دھکیشم یان نمونھیکھ دروست دھکھم رستھیکھ کی ژمارھیی دھنووسم بۆ شیکارکردن.

۱ دایکی هیمن ۹ شوشه شهربهتی سیوی له سبهتهیکھ دانا، ۷ شوشه شهربهتی لیموی له ههمان سبهته دانا، شوشهکانی ناو سبهتهکھ بوو بهچھنده؟

$$\text{---} = \text{---} \bigcirc \text{---}$$

شوشه

۲ ۹ لاو بهشداریان له خولیکی یاری بۆکسین کرد، ۸ لاوی تریش چوونه پالیان، چھند لاو بهشداریان له خولهکھ کردووه؟

$$\text{---} = \text{---} \bigcirc \text{---}$$

لاو



# راھىنان دەكەم

وېنەيەك دەكېشم يان نمونەيەك دروستدەكەم  
رېستەيەكى ژمارەيى دەنوسم بۇ شىكارکردنى.

۱ له ئاھەنگىكى وەرزشى ۵ تىپ له كوران و ۷  
تىپ له كچان بەشداريان کرد، چەند تىپ له  
ئاھەنگەكە بەشدارى کردوو؟

$$\text{تىپ } \underline{12} = \underline{5} + \underline{7}$$

۲ له ياربيەكى تۆپى بالە، تىپى پۇل ۱۶ خالى  
تۆمارکرد له گىمى يەكەم و ۸ خالى تۆمارکرد  
له گىمى دووهم، ئايا تىپەكە چەند خالى له  
گىمى يەكەم زياتر تۆمارکرد له گىمى دووهم؟

$$\text{خال } \underline{\quad} = \underline{\quad} \bigcirc \underline{\quad}$$

۳ له پۇژى يەكەم ۹ كچ خۇيان كېشايەوه له  
يارى وەرزشى جمناستيك، ۴ كچ له پۇژى  
دووهمى ياربيەكە. چەند كچ خۇيان  
كېشاوتەوه له هەردوو ياربيەكە؟

$$\underline{\quad} = \underline{\quad} \bigcirc \underline{\quad}$$

## بنوسه

پرسىاريك دەنوسم له سەر كۆ کردنەوه يان لیدەرکردن. بۇ نواندى پرسىارهكە  
وېنەيەك دەكېشم.

چالاکى مالەوه • چيروکيک له سەر كۆ کردنەوه يان لیدەرکردن دابنى بۇ منداڵەكەت بۇ ئەوهى شىكارى بکات.



# پیداچوونهوهی

بهشی ۱

ناو \_\_\_\_\_

## دَلنیا بوون له چه مکهکان و کارامه پیهکان

سه رجه م دهنوسم.

$$\begin{array}{r} ۱ \\ ۶+ \end{array}$$

$$\begin{array}{r} ۰ \\ ۲+ \end{array}$$

$$\begin{array}{r} ۶ \\ ۳+ \end{array}$$

$$\begin{array}{r} ۴ \\ ۴+ \end{array}$$

۱

$$\underline{\hspace{2cm}} = ۳ + ۹ + ۷$$

$$\underline{\hspace{2cm}} = ۴ + ۷ + ۴$$

۲



ژماره ی نادیار دهنوسم.

$$۱۲ = ۹ + \underline{\hspace{1cm}}$$

$$۱۱ = \underline{\hspace{1cm}} + ۸$$

$$۱۳ = \underline{\hspace{1cm}} + ۷$$

$$\underline{\hspace{1cm}} = ۹ - ۱۲$$

$$\underline{\hspace{1cm}} = ۸ - ۱۱$$

$$\underline{\hspace{1cm}} = ۷ - ۱۳$$

لیدره دهکهم.

$$\begin{array}{r} ۱۴ \\ ۷- \end{array}$$

$$\begin{array}{r} ۷ \\ ۰- \end{array}$$

$$\begin{array}{r} ۱۰ \\ ۵- \end{array}$$

$$\begin{array}{r} ۵ \\ ۵- \end{array}$$

۶

## دَلنیا بوون له شیکاری پرسیارهکان

وینهیهک دهکیشم یان نمونهیهک

دروست دهکهم.

دهفریک ۹ سیوی سوور و ۴ سیوی

زهردی تیدایه، چند سیو له دفرهکهدا هیه؟

$$\text{سیو} \quad \underline{\hspace{1cm}} = \underline{\hspace{1cm}} \bigcirc \underline{\hspace{1cm}}$$

# ئامادەبوون بۆ تاقىردنەوھى بەشى ۱



ناو \_\_\_\_\_

وھلامى گونجاو ھەلدەبژىرم لە پرسىيارەكانى ۱ تا ۷.

\_\_\_\_\_ = ۳ - ۹

۲

۹  ۸  ۷  ۶

\_\_\_\_\_ = ۳ + ۵

۱

۱۰  ۹  ۸  ۱

۱۱ = \_\_\_\_\_ - ۱۱

۴

۱۹  ۱۱  ۱۰  ۰

\_\_\_\_\_ = ۶ + ۷ + ۳

۳

۱۶  ۱۵  ۱۰  ۹

\_\_\_\_\_ = ۲ + ۱۷

۶

۱۹  ۱۷  ۷  ۰

۱۱ = \_\_\_\_\_ + ۸

۵

۴  ۳  ۲  ۱

۷ ھەتاو ۹ پېنووسى رەنگاۋ رەنگ و ۴ پېنووسى رەشى كرى. ھەتاو چەند پېنووسى كرىوۋە؟

۱۴  ۱۳  ۶  ۴

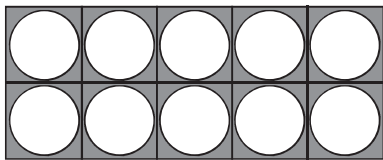

## ئەوھى دەيزانم دەينووسم

نموونه بەكاردەھيئىم بۆ شىكارکردنى پرسىيارەكە.

۸ ھەلۆ ۸ ھەلماتى لايە، برايهكى ھەندىكى

ترى پېدا، ژمارەيان بوو بە ۱۲ ھەلمات،

براكەى چەند ھەلماتى پېداۋە؟

ھەلمات \_\_\_\_\_ = \_\_\_\_\_  \_\_\_\_\_

## ژماره‌کان تا ۹۹

له‌م وینه‌دا چه‌ند می‌روو  
به‌ نزیکه‌یی ده‌بینی،  
چونت زانی؟



## نامہ پیک بو کہ سوکار

کہس و کاری بہ پریز:

نہم پو دہست دہ کہین بہ ہشی ۲، ژمارہ کان تا ۹۹ دہ خوینین و دہ نووسین و بہراورد و ریزیان دہ کہین. ہر وہا فیری بہہای خانہ بی بو رہ نووسہ کان و ژمارہ ریز کراوہ کان و ہہندی شیواز لہ ژمارہ کان دہین. ئەم لا پەرہیہ ہہندی زاراوہی بیر کاری نوی و چالا کی بو مالہ وہ لہ خودہ گریٹ کہ قوتابی و کہسو کار بہ شداری تبادا دہ کہن.

لہ گہل پریزدا

زاراوہ نویہ کان

یہکان و دەیان

گہورہ تر لہ

بچوو کتر لہ

ژمارہی تاک

ژمارہی جووت

## چالاک ی

ہہندی شتی بچوو کہ لہ نیوان ۱۱ و ۴۹ بدہ بہ مندالہ کہت داوای لیبکہ کہ بہ دہ دہ کو بکاتہ وہ و ژمارہی دەیان دیار بکات لہ گہل ئەو شتانہی کہ ماون، پاشان ہہموو ئەو شتانہ بژمیروی، چالاکییہ کہ دووبارہ بکہ وہ. پاشان داوای لیبکہ ئەو ژمارانہی بہدہست ہاتوہ ریزیان بکات لہ گہورہترینہ وہ بو بچوو کترین وہ لہ بچوو کترینہ وہ بو گہورہترین.

## زاراوہ کان

یہکان و دەیان بہہای

رہنووسہ کان لہ ژمارہکانی دوو رہنووسی.

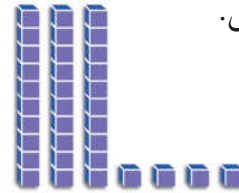

۴ یہکان و ۳ دەیان = ۳۴

گہورہ تر لہ (<), بچوو کتر لہ (>)

دوو ہیمان بو بہراورد کردن لہ نیوان دوو ژمارہدا بہکار دین.

$$۴۹ > ۳۴ \quad ۳۴ < ۴۹$$

۴۹ گہورہ ترہ لہ ۳۴ | ۳۴ بچوو کترہ لہ ۴۹

# یهکان و دهیان

وانه‌ی ۱

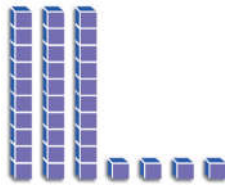

۳۴

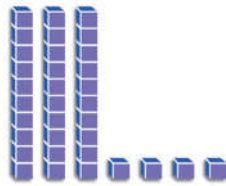

$۳۴ = ۳۰ + ۴$

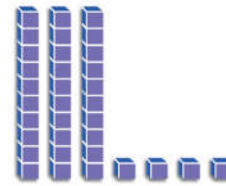

۴ یهکی و ۳ دهیی = ۳۴

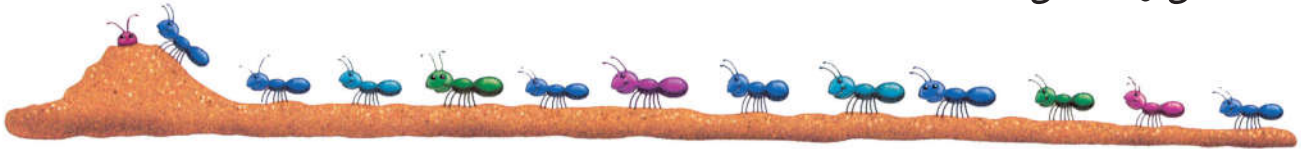

ژماره‌ی یهکان و ژماره‌ی دهیان به سی ریگای جیاواز دهنوسم.

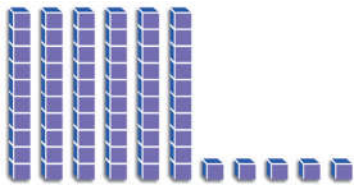

۲

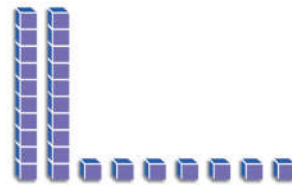

۱

\_\_\_\_\_ دهیی = \_\_\_\_\_ یهکی \_\_\_\_\_

$۲۷ = ۲$  دهیی  $۷$  یهکی

\_\_\_\_\_ = \_\_\_\_\_ + \_\_\_\_\_

$۲۷ = ۲۰ + ۷$

$۲۷$

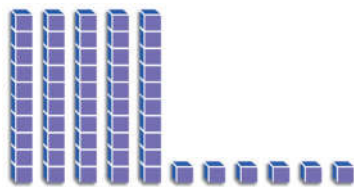

۴

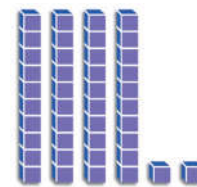

۳

\_\_\_\_\_ دهیی = \_\_\_\_\_ یهکی \_\_\_\_\_

\_\_\_\_\_ دهیی = \_\_\_\_\_ یهکی \_\_\_\_\_

\_\_\_\_\_ = \_\_\_\_\_ + \_\_\_\_\_

\_\_\_\_\_ = \_\_\_\_\_ + \_\_\_\_\_



۱۹

باسبکه ■ ریئوینی

رهنوسی ۶ چی دهنوینی له ژماره ۱۶ و ژماره ۶۱؟



خالەكانى سەر پىشتى مېرووهكان دەژمېرم، ژمارەكە بە دەیان دەنوسم پاشان بە يەكان.

1

  
 \_\_\_\_\_ دەيى = \_\_\_\_\_ يەكى

2



  
 \_\_\_\_\_ يەكى = \_\_\_\_\_ دەيى

ژمارەكە بە سى رېڭاى جياواز دەنوسم.

4

  
 \_\_\_\_\_ يەكى = \_\_\_\_\_ دەيى

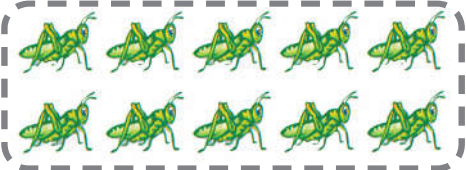
3

  

  
 \_\_\_\_\_ يەكى = \_\_\_\_\_ دەيى

\_\_\_\_\_ يەكى = \_\_\_\_\_ دەيى

\_\_\_\_\_ يەكى = \_\_\_\_\_ دەيى

\_\_\_\_\_ = \_\_\_\_\_ + \_\_\_\_\_

\_\_\_\_\_ = \_\_\_\_\_ + \_\_\_\_\_



## پرسيارىك شىكار دەكەم ■ جيبه جيكرن

نمونه يەك بۆ شىكار كرن دەكيشم

5 هېژا هەلماتەكانى بە دە كۆ كردهوه،

4 كۆمەلەى دەيى و 6 هەلماتى مايهوه.

هېژا چەند هەلماتى لا هەيه.

هەلمات \_\_\_\_\_



چالاكى مالهوه • داوا له منداڵهكەت بكه كه كۆمەلە دروستبكات له دەیان و يەكان بە بەكارهينانى 99 شت يا كه متر وه ژمارهكەش بلى.

# خویندنه‌وه و نووسینی ژماره‌کان

وانه‌ی ۲



یه‌کان و دهیان		دهیان		یه‌کان	
۱۲ دوازده	۱۱ یازده	۲۰ بیست	۱۰ ده	۲ دوو	۱ یه‌ک
۱۴ چوارده	۱۳ سی‌زده	۴۰ چل	۳۰ سی	۴ چوار	۲ سی
۱۶ شانزده	۱۵ پازده	۶۰ شه‌ست	۵۰ په‌نجا	۶ شه‌ش	۵ پی‌نج
۱۸ هه‌ژده	۱۷ هه‌فده	۸۰ هه‌شتا	۷۰ هه‌فتا	۸ هه‌شت	۷ هه‌فت
	۱۹ نۆزده		۹۰ نه‌وه‌د		۹ نۆ



ژماره‌که ده‌خوینمه‌وه. ژماره‌که به‌چه‌ند ریگی جیاواز ده‌نووسم.

<p>۳ شه‌ست و دوو</p> <p>یه‌کی _____ ده‌یی _____</p> <p>_____ + _____</p> <p>_____</p>	<p>۲ هه‌ژده</p> <p>یه‌کی _____ ده‌یی _____</p> <p>_____ + _____</p> <p>_____</p>	<p>۱ نه‌وه‌د و شه‌ش</p> <p>یه‌کی ۷ ده‌یی ۹</p> <p>_____ + _____</p> <p>۹۷</p>
---	--	---

<p>۶ په‌نجا و نۆ</p> <p>یه‌کی _____ ده‌یی _____</p> <p>_____ + _____</p> <p>_____</p>	<p>۵ هه‌فتا و یه‌ک</p> <p>یه‌کی _____ ده‌یی _____</p> <p>_____ + _____</p> <p>_____</p>	<p>۴ چل</p> <p>یه‌کی _____ ده‌یی _____</p> <p>_____ + _____</p> <p>_____</p>
---	---	--

<p>۹ سی و چوار</p> <p>یه‌کی _____ ده‌یی _____</p> <p>_____ + _____</p> <p>_____</p>	<p>۸ هه‌شتا و هه‌وت</p> <p>یه‌کی _____ ده‌یی _____</p> <p>_____ + _____</p> <p>_____</p>	<p>۷ بیست و سی</p> <p>یه‌کی _____ ده‌یی _____</p> <p>_____ + _____</p> <p>_____</p>
---	--	---



باسبکه ■ ریئوینی

۸۵ به سی ریگی جیاواز بنوسه.

# راھینان دەكەم



ژمارەكە بەچەند رینگەیهكی جیاواز دەنووسم.

<p>۶۴ <span style="border: 1px solid black; padding: 2px;">۳</span></p> <p>یهکی _____ دەیی _____</p> <p>_____ + _____</p> <p>شەست و _____</p>	<p>۹۱ <span style="border: 1px solid black; padding: 2px;">۲</span></p> <p>یهکی _____ دەیی _____</p> <p>_____ + _____</p> <p>نەوهد و یەك</p>	<p>۲۵ <span style="border: 1px solid black; padding: 2px;">۱</span></p> <p>یهکی ۵ دەیی ۲</p> <p>_____ + _____</p> <p>بیست و پینج</p>
<p>۸۳ <span style="border: 1px solid black; padding: 2px;">۶</span></p> <p>یهکی _____ دەیی _____</p> <p>_____ + _____</p> <p>هەشتا و _____</p>	<p>۳۸ <span style="border: 1px solid black; padding: 2px;">۵</span></p> <p>یهکی _____ دەیی _____</p> <p>_____ + _____</p> <p>_____ و هەشت</p>	<p>۷۳ <span style="border: 1px solid black; padding: 2px;">۴</span></p> <p>یهکی _____ دەیی _____</p> <p>_____ + _____</p> <p>_____ و سی</p>

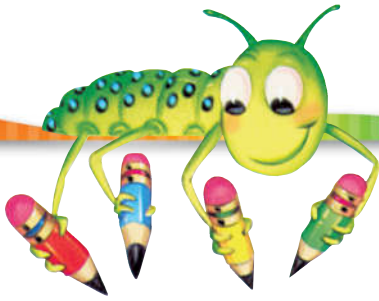

## پرسیاریك شیکار دەكەم ■ واتای ژماره

ژمارەكە دەور دەدەم

<p>شەست و پینج <span style="border: 1px solid black; padding: 2px;">۹</span></p> <p>۵۶ ۶۵</p>	<p>۳ یهکی و ۴ دەیی <span style="border: 1px solid black; padding: 2px;">۸</span></p> <p>۴۳ ۳۴</p>	<p>۶ یهکی و ۷ دەیی <span style="border: 1px solid black; padding: 2px;">۷</span></p> <p>۶۷ ۷۶</p>
<p>۱ یهکی و ۹ دەیی <span style="border: 1px solid black; padding: 2px;">۱۲</span></p> <p>۹۱ ۱۹</p>	<p>۸ + ۴۰ <span style="border: 1px solid black; padding: 2px;">۱۱</span></p> <p>۴۸ ۸۴</p>	<p>۳۰ + ۵ <span style="border: 1px solid black; padding: 2px;">۱۰</span></p> <p>۵۳ ۳۵</p>

چالاکي مالهوه • پوژ ژمير به کاربهيته وه ژمارهيهك ههلبژيره «۲۱ بو نمونه»، داوا له مندا لهكته بکه رهنوسی دهیان و یهکان دیار بکات. چالاکیهکه دووباره بکهوه لهگهڵ ۱۲ و لهگهڵ ژمارهیهکی تر.



# ریزکردنی ژماره‌کان

وانه‌ی ۳

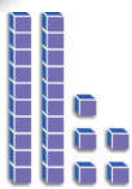

۲۵ یه‌کسانه به ۲۵

$$25 = 25$$

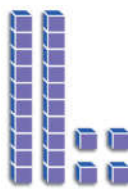

۱۸ بچووکتره له ۲۴

$$24 > 18$$

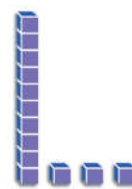

۲۳ گهوره‌تره له ۱۳

$$13 < 23$$

۲۳ راسته‌وخوؤ پیش ۲۴ دیت ۲۳ راسته‌وخوؤ پاش ۲۲ دیت ۲۳ ده‌که‌ویته نیوان ۲۲، ۲۴



گهوره‌ترین له یان بچووکتره له دهنوسم، هیمای < یان > له ناو  داده‌نییم.

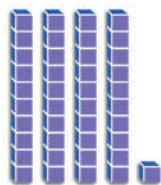
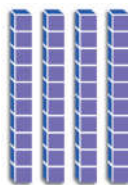

۴۰ \_\_\_\_\_ ۴۱

$$40 \text{ } \bigcirc \text{ } 41$$

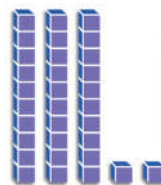

۳۲ بچووکتره له ۲۳

$$32 \text{ } \bigcirc \text{ } 23$$

ئو ژماره‌ی دهنوسم که راسته‌وخوؤ ده‌که‌ویته پیش یان پاش ژماره‌که، یان ده‌که‌ویته نیوان ژماره‌کان.

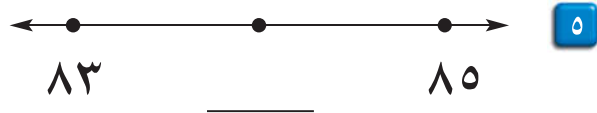
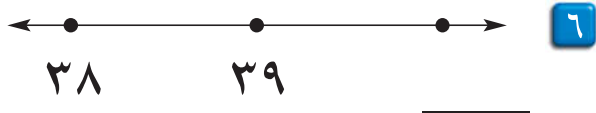

۲۳

باسبکه ■ ریئوینی

چون بزنام که ۳۵ گهوره‌تره له ۲۳؟

# راهیان دهکهم



گهوره تره له ، یان بچووکتره له ، یان یهکسانه به ،  
دهنوسم، هیماي < یان > یان = له ناو بازنه که دا داده نییم.

۱۵ _____ ۱۵ ○ ۲۵	۲۵ <input type="checkbox"/> ۲	۸۹ _____ ۸۹ < ۹۸	۹۸ <input type="checkbox"/> ۱
۲۷ _____ ۲۷ ○ ۲۷	۲۷ <input type="checkbox"/> ۴	۳۸ _____ ۳۸ ○ ۳۵	۳۵ <input type="checkbox"/> ۳
۷۶ _____ ۷۶ ○ ۶۷	۶۷ <input type="checkbox"/> ۶	۱۳ _____ ۱۳ ○ ۳۱	۳۱ <input type="checkbox"/> ۵

ئهو ژماره دهنوسم که راسته وخو.

دهکه ویتته نیوان

۵۷ ، ۵۶ ، ۵۵

۳۱ ، \_\_\_\_\_ ، ۲۹

۹۹ ، \_\_\_\_\_ ، ۹۷

له پیشی دیت

۴۰ ، ۳۹

۸ ، \_\_\_\_\_

۶۱ ، \_\_\_\_\_

له پاشی دیت

۳۵ ، ۳۴  ۷

\_\_\_\_\_ ، ۹۸  ۸

\_\_\_\_\_ ، ۲۷  ۹

## پرسیاریک شیکار دهکهم ■ جیبه جیکردن

شیکار دهکهم، باس دهکهم چون پرسیاره که شیکار دهکهم.

ئارام بیرى له ژماره یهك کرده وه که بکه ویتته  ۱۰  
نیوان ۲۰ و ۴۰ وه ۱۰ ی که متر بی له ۴۰، ئهو  
ژماره یه چیه؟  
\_\_\_\_\_

چالاکى ماله وه • ژماره یهك ههلبژیره و داوا له منداله کهت بکه راسته وخو ژماره یهكی پاشی بلی له گه ل  
ئهو ژماره ی که راسته وخو له پیشی دیت.

# ژماره ریزکراوه‌کان

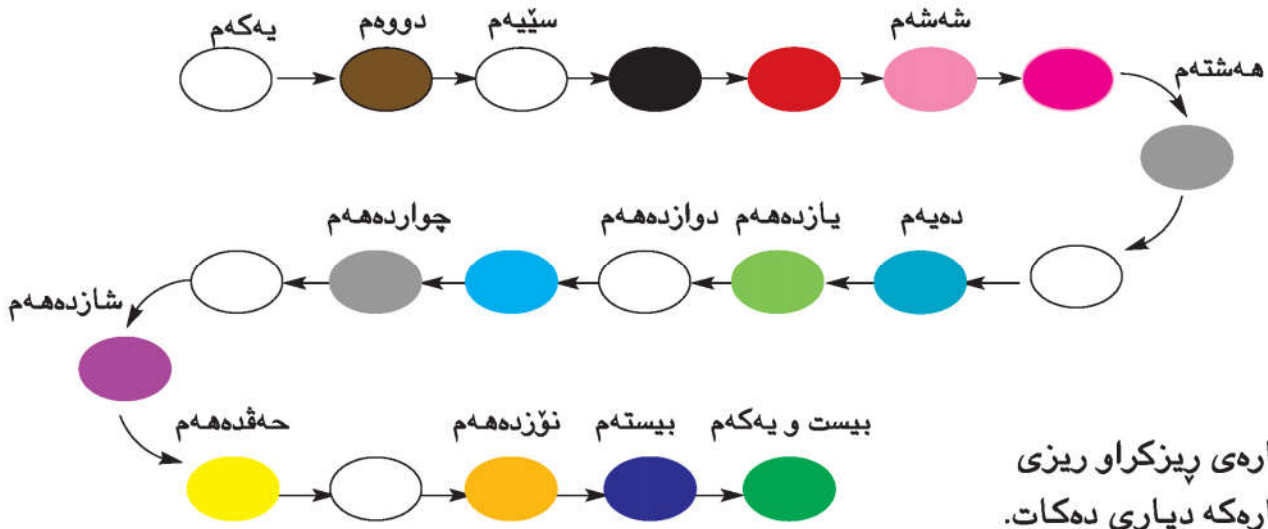

ژماره‌ی ریزکراو ریزی  
ژماره‌که دیاری ده‌کات.  
په‌بکه ره‌شه‌که بریتییه  
له چواره‌م.  
په‌بکه پرته‌قالییه‌که بریتییه له هه‌ژده‌هه‌م.

ریزی په‌بکه‌که بنووسه.

## پینجه‌م

۱ په‌بکه سووره‌که بریتییه له \_\_\_\_\_

۲ په‌بکه شینه‌که بریتییه له \_\_\_\_\_

۳ په‌بکه سه‌وزکه بریتییه له \_\_\_\_\_

۴ په‌بکه زهرده‌که بریتییه له \_\_\_\_\_

ریزه نادیاره‌که بنووسه.

۵ یه‌که‌م \_\_\_\_\_ ؟ سئیه‌م \_\_\_\_\_ ؟

۶ ده‌یه‌م \_\_\_\_\_ یازده‌هه‌م \_\_\_\_\_ ؟ سیزده‌هه‌م \_\_\_\_\_

۷ \_\_\_\_\_ ؟ نۆزده‌هه‌م \_\_\_\_\_ ؟ بیست و یه‌که‌م \_\_\_\_\_

## باسبکه ■ رینوینی

ریزی ئەو په‌بکه‌ی له پیش په‌بکه شینه‌که ده‌دیت بنووسه؟



# راهیان دهکەم

ریزه نادیارهکان دهنووسم

- |       |          |          |         |   |
|-------|----------|----------|---------|---|
| _____ | نۆیهەم   | _____ ؟  | حهوتهەم | ۱ |
| _____ | _____    | یازدههەم | _____   | ۲ |
| _____ | _____    | دهیهەم   | _____   | ۳ |
| _____ | حهقدههەم | _____    | _____   | ۴ |

ریزی پیشتر راستهوخۆ دهنووسم.

- |                    |       |   |                |       |   |
|--------------------|-------|---|----------------|-------|---|
| _____ دهیهەم       | _____ | ۶ | _____ دووهەم   | _____ | ۵ |
| _____ بیست و یهکەم | _____ | ۸ | _____ یازدههەم | _____ | ۷ |

ریزی دواتر راستهوخۆ دهنووسم.

- |       |                |       |                 |       |    |
|-------|----------------|-------|-----------------|-------|----|
| _____ | _____ بیستهەم  | _____ | _____ دهیهەم    | _____ | ۹  |
| _____ | _____ نۆزدههەم | _____ | _____ چواردههەم | _____ | ۱۱ |

## پرسیاریک شیکار دهکەم ■ جیبه جیکردن

۱۳ له یارییهکی غارداندا، احمد دوازدههەمین بوو و اراسیش چواردههەمین، بهلام توفیق له نیوانیاندا بوو. ریزی توفیق چهنده؟

\_\_\_\_\_

# تاك يان جووت

وانەى ۵

شەشپالووهكان دوو دوو كوۆ دەكەمەوه ئەگەر شەشپالوۆيەك بەتاك مايهوه ژمارەكە تاكە ئەگەر نا جووته.

۱۰	۹	۸	۷	۶	۵	۴	۳	۲	۱
جووت	تاك	جووت	تاك	جووت	تاك	جووت	تاك	جووت	تاك



ژمارەيەك تاك دەبێت ئەگەر رهنوسی يەكانی تاك بوو.

ژمارەيەك جووت دەبێت ئەگەر رهنوسی يەكانی جووت بوو.

_____ ۲۵	۲	_____ جووته	۱۲	۱
_____ ۱۶	۴	_____	۱۹	۳
_____ ۲۷	۶	_____	۱۴	۵
_____ ۱۳	۸	_____	۳۰	۷



## باسبکە ■ دەرئەنجام

تەماشای رهنوسی يەكان دەكەم لەهەر ژمارەيەكدا. ئەمەش یارمەتیم دەدات بۆ ئەوەی بزانی کە ژمارەكە تاكە یان جووته؟ ئایا ئەو ژمارەى بە سفر دەست پێدەكات تاكە یان جووته؟



لههر ژماره په كې دوو  
په نووسيدا دپه كان كو  
ده كه موه پاشان په كان، هر  
دوو دوو دهخمه پال په ك.

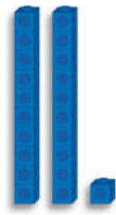

## پاښان دهكهم

ژماره ديارى دهكهم.  
دهنوسم تاكه يان جووته.

_____ ٦٤	_____ تاكه ٢١
_____ ٢٢	_____ ١٨
_____ ٨٩	_____ ٣٦
_____ ٢٣	_____ ٢٠
_____ ٧٢	_____ ٣٥
_____ ٣٤	_____ ٩٩

### پرسپاريك شيكار دهكهم واناى ژماره

چوڼ بزنام هر ژماره په كه په نووسى په كانى ٥ بيت بو نمونه ٨٥ برىتيه له  
ژماره په كې تاك؟ شه شپالووه كان به كارده يڼم بو دلنبا بوون له راستى وه لامه كه.

چالاكى مالهوه • ٢٠ شتى بچوك بده به منداله كهت بو نه وهى ژماره په كهت بداتى له نيوان ١، ٢٠  
پاشان داواى ليكه ژماره كه ديارى بكات. ئايا جووته يان تاكه.

# پرسیاریک شیکار دہکەم

بەدوای شیوازیک دہگەریم

وانەہی ٦

تیدەگەم یلان دادەنیم شیکاردەگەم ساغدەگەمەوہ

ژمارەہی گوئیەکانی ٥ ئەسپ چەندە؟

تیدەگەم داواکراو چییە؟

پلان دادەنیم دەتوانم شیوازیک بدۆزمەوہ بو شیکارکردنی پرسیارەگە.

شیکاردەگەم



٥	٤	٣	٢	١	ژمارەہی ئەسپەکان
		٦	٤	٢	ژمارەہی گوئیەکان

ژمارەہی گوئیەکانی ٥ ئەسپ بریتییە لە \_\_\_\_\_ .

ساغدەگەمەوہ

ئایا وەلامەگە شیاوہ؟ ئەمە روون دہکەمەوہ.

١ ژمارەہی تايەکانی (چەرخ) ٦ ئوتومبیل چەندە؟



٦	٥	٤	٣	٢	١	ژمارەہی ئوتومبیلەکان
				٨	٤	ژمارەہی تايە

ژمارەہی تايەکانی ٦ ئوتومبیل بریتییە لە \_\_\_\_\_ .

٢ ژمارەہی پەلەکانی ٥ وشتر چەندە \_\_\_\_\_ .



٥	٤	٣	٢	١	ژمارەہی وشترەکان
				٤	ژمارەہی پەلەکان

ژمارەہی پەلەکانی ٥ وشتر بریتییە لە \_\_\_\_\_ .

چالاکي مالهوه • داوا له مندالەگەت بگە شیوازەکان تەواو بگات لە خستەگەدا و ژمارەہی گوئیەکانی ٦ ئەسپ و ژمارەہی تايەکانی ٧ ئوتومبیل بلیت.

ژماره‌ی هموو گولّه‌کان چهنده؟ ئایا ژماره‌که تاکه یان جووته؟



گول \_\_\_\_\_ ، \_\_\_\_\_ ، \_\_\_\_\_ ، \_\_\_\_\_ ، \_\_\_\_\_ ، ۲

ژماره‌ی هموو چوله‌که‌کان چهنده؟ ئایا ژماره‌که تاکه یان جووته؟



چوله‌که \_\_\_\_\_ ، \_\_\_\_\_ ، \_\_\_\_\_ ، \_\_\_\_\_ ، \_\_\_\_\_ ، ۳

ژماره‌ی هموو درهخته‌کان «داره‌کان» چهنده؟ ئایا ژماره‌که تاکه یان جووته؟

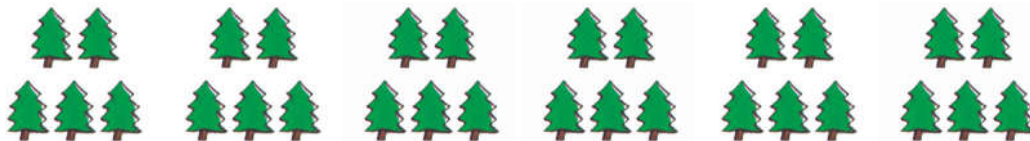

درهخت \_\_\_\_\_ ، \_\_\_\_\_ ، \_\_\_\_\_ ، \_\_\_\_\_ ، \_\_\_\_\_ ، ۵



# پیداچوونهوهی

بهشی ۲

ناو \_\_\_\_\_

## دنیابوون له چه مکهکان و کارامه ییهکان

دنهوسم: گورهتر له، یان بچووکتتر له، یان پهکسانه به،  
پاشان هیمای < یان > یان = لهناو بازنهکهدا دانهنیم.

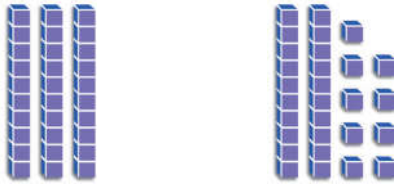

۳۰، \_\_\_\_\_ ، ۲۹ ۲

۳۰ ○ ۲۹

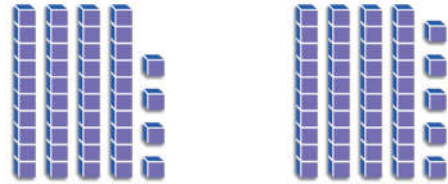

۴۴، \_\_\_\_\_ ، ۴۵ ۱

۴۴ ○ ۴۵

ژمارهکه دنهوسم که راستهوخو دکهوخته پیښ یان پاش یان نیوان ژمارهکه.

۴۴ ، \_\_\_\_\_ ، ۴۲ | \_\_\_\_\_ ، ۸۰ | ۴۰ ، \_\_\_\_\_ ۳

چوار چوار ده ژمیرم

دنهوسم جووته یان تاکه



\_\_\_\_\_ ، \_\_\_\_\_ ، \_\_\_\_\_ ، ۴ ۵

\_\_\_\_\_ ، ۷۱ ۴



## ساغکردنهوه له شیکاری پرسیارهکان

به دواى شیوازیك دهگه ریښ بؤ نهوهی خشتهکه تهواو بکهښم.  
ژماره ی ههموو پهلهکانی ۶ پشيله دنهوسم. ۶



۶	۵	۴	۳	۲	۱	ژماره ی پشيلهکان
				۸	۴	ژماره ی پهلهکان

ژماره ی پهلهکانی ۶ پشيله = \_\_\_\_\_ .

# ئامادەبوون بۆ تاقىكر دىنەوھى بەشى ۲

ناو \_\_\_\_\_

وھلامى گونجاو ھەلدەبژىرم لە پرسىيارەكانى ۱ تا ۴.

۱ كام پەپوولە پىنجمە پاش گولەكە؟

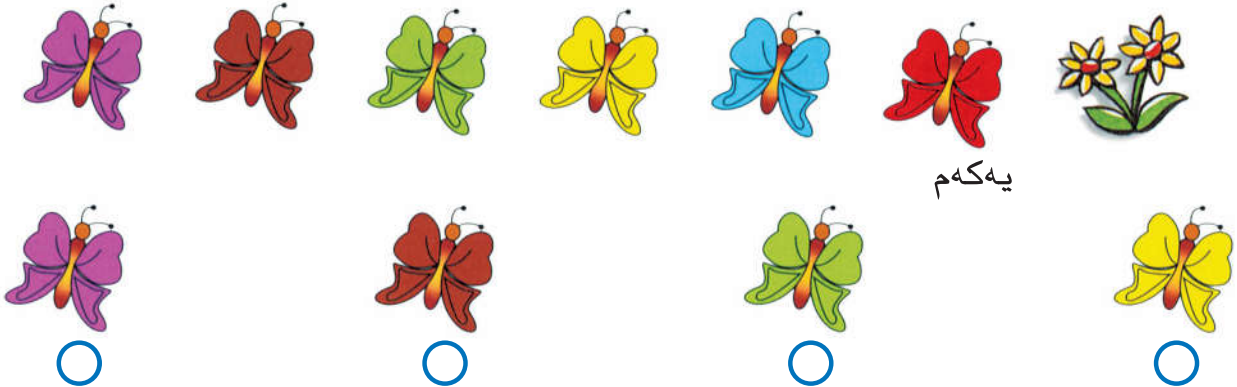

يەكەم

۳ كام ژمارە لەمانە تاكە؟

۲ كام ژمارە دەكەويته نيوان ۳۱ و ۳۳؟

۱۱  
○

۱۰  
○

۶  
○

۲  
○

۳۴  
○

۳۲  
○

۳۰  
○

۲۹  
○

۴ ژمارەى قاچەكانى ۴ چۆلەكە چەندە؟

۴	۳	۲	۱	ژمارەى چۆلەكەكان
			۲	ژمارەى قاچەكان

۱۰  
○

۸  
○

۴  
○

۲  
○

ئەوھى دەزانم دەنوسم

۵ ھەر ژمارەيەك لەناو چوار گۆشەيەك دەنوسم،

پاشان ھىماى < يان > يان = لەناو

بازنەكەدا دادەنئيم.

۵۰ ۷۶ ۲۳  
۸۴ ۴۴ ۹۱

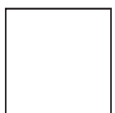

# کۆکردنه‌وه‌ی ژماره‌ی دوو

## ره‌نووسی

پرسیاریکی کۆکردنه‌وه  
بنووسه که گه‌وره‌ترین  
سه‌رجه‌می هه‌بیّت.



## نامه يهك بۆ كه سوكار

كهس و كارى به ريز:

ئەمرو دەست به بهشى ۳ دە كهين دەست به كو كرد نهوى دوو  
ژماره ده كهين ئەوانهى له دوو ره نووسى پيكدين چۆن  
خر كرد نهوه به كارده هين له كاتى پيوستدا. ئەم لاپه ره يه زاراوهى  
بىر كارى نوپى تىدايه و چالاكى له خو ده گريت له ماله وه له گه  
كهسو كار پى هه لده ستيت.

له گه ريزدا

زاراوه نوپه كان

خر كرد نهوه

## چال اكى

ژماره يهك له شتى بچوك له نيوان ۱۱  
تا ۶۰ به منداله كهت بده، داواى لىبكه  
دوو كوومه لهى ليدروست بكات و  
سهرجه مى ژمارهى شته كان له ههردوو  
كوومه له كهدا ديار بكات.

## زاراوه كان

كاتى دوو ژماره كو ده كه يته وه  
سهرجه مى يه كانيان گه وره تر بييت  
يان يه كسان بييت به ۱۰ ئەوا  
پيوستيت به **خر كرد نهوه** هه يه.

يه كان كو ده كه مه وه	ده يان	يه كان
$۱۳ = ۷ + ۶$	۱	
۱۳ له يهك ده و ۳	۱	۶
يهكى خرده كه مه وه.		۷ +
ده يان كو ده كه مه وه.	۲	۳

# کۆکردنهوهی هزری به ژماردن به ره و پێش

وانه‌ی ۱

ژماردن به یه کان  
یان به ده یان وا ده کات  
کۆکردنهوه ئاسان بیت.

سه‌رجه‌می  $20 + 56$  چهنده؟  
ده‌لیم 56، و به‌ره‌و پێش ده‌ژمی‌رم  
به ده‌یی.

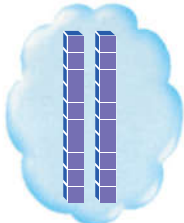

بیرده که مه‌وه

76, 66      56

$$\underline{76} = 20 + 56$$

سه‌رجه‌می  $2 + 56$  چهنده؟  
ده‌لیم 56، و به‌ره‌و پێش ده‌ژمی‌رم  
به یه‌کی.

بیرده که مه‌وه

بیرده که مه‌وه

58, 57      56

$$\underline{58} = 2 + 56$$

به‌ره‌و پێش ده‌ژمی‌رم بو ئه‌وه‌ی کۆ بکه‌مه‌وه.

3	_____ = 2 + 48	2	_____ = 22 + 2	1	_____ = 3 + 56
_____ = 20 + 48	_____ = 22 + 20	_____ = 30 + 56			
6	_____ = 3 + 50	5	_____ = 62 + 2	4	_____ = 82 + 1
_____ = 30 + 50	_____ = 62 + 20	_____ = 82 + 10			
9	_____ = 1 + 63	8	_____ = 2 + 41	7	_____ = 40 + 3
_____ = 10 + 63	_____ = 20 + 41	_____ = 40 + 30			

## باسبکه ■ رینوینی

له پرسیاره‌که ورد به‌روه  $20 + 13$ ، کامیان ئاسانتره، به‌ره‌و پێش  
ژماردن له 13 یان له 20؟ له‌به‌ر چی؟

# راھینان دەكەم



بەرەو پېش دەژمیږم بۆ ئەو هی کۆ بکه مه وه.

$$\begin{array}{r} ۳۷ \\ + ۳ \\ \hline \end{array}$$

$$\begin{array}{r} ۹۵ \\ + ۳ \\ \hline \end{array}$$

$$\begin{array}{r} ۲۰ \\ + ۳۹ \\ \hline ۵۹ \end{array}$$

۱



$$\begin{array}{r} ۳۰ \\ + ۱۰ \\ \hline \end{array}$$

$$\begin{array}{r} ۷۵ \\ + ۱۰ \\ \hline \end{array}$$

$$\begin{array}{r} ۱ \\ + ۳۹ \\ \hline \end{array}$$

۲



$$\begin{array}{r} ۹۲ \\ + ۱ \\ \hline \end{array}$$

$$\begin{array}{r} ۴۹ \\ + ۲ \\ \hline \end{array}$$

$$\begin{array}{r} ۳ \\ + ۴۸ \\ \hline \end{array}$$

۳



## جەبەر

کۆ کردنه وه دهکەم.

$$\square = ۱۰ + ۵۱ \quad ۵$$

$$۸۰ = ۳۰ + ۵۰ \quad ۴$$

$$\square = ۵۱ + ۱۰ \quad \text{کهواته}$$

$$\square = ۵۰ + ۳۰ \quad \text{کهواته}$$

$$\square = ۲ + ۵۳ \quad ۷$$

$$۷۰ = ۵۰ + ۲۰ \quad ۶$$

$$\square = ۵۳ + ۲ \quad \text{کهواته}$$

$$\square = ۲۰ + ۵۰ \quad \text{کهواته}$$

چالاکي ماله وه • بۆ کۆ کردنه وهی ۴۷ + ۳، داوا له مندا له کهت بکه بهرەو پېش بژمیږی، پاشان ژماره یه کی دوو رهنووسی هه لېژیره و داوا ی لیکه بهرەو پېش بژمیږی به ۱، ۲، ۳ یان ۱۰، ۲۰، ۳۰ چالاکیه که دووباره بکه وه له گه ل چه ند ژماره یه کی جیاوان.

# خرکردنه وهی ده

وانه‌ی ۲

ژماره‌ی یه‌کان و ژماره‌ی دهیان دهیان دنووسم.

کاتی ۱۰ یه‌کی یان زیاتر ده‌بینم ۱۰ یه‌کی خرده که مه‌وه بۆ یه‌ک ده.

$$۱۵ + ۸ = \text{ده‌نوینم}$$

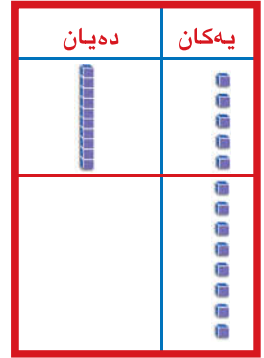
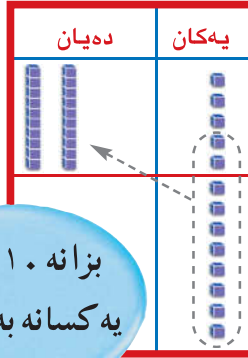
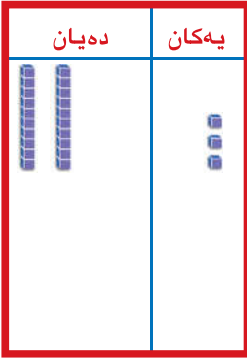

بزانه ۱۰ یه‌کان یه‌کسانه به یه‌ک ده.

یه‌کان کو ده‌که مه‌وه.

$$۱۳ = ۸ + ۵$$

دهیی ۲ یه‌کی ۳



و به‌کار دینم.



ژماره‌ی یه‌کان و ژماره‌ی دهیان دنووسم.	یه‌کان کو ده‌که مه‌وه ئایا پئوستیم به خرکردنه وه هه‌یه؟	ده‌نوینم
دهیی ۲ یه‌کی ۱	نه‌خیر به‌لی	۱۵ + ۶ ۱
دهیی ۲ یه‌کی ۲	نه‌خیر به‌لی	۲۶ + ۹ ۲
دهیی ۲ یه‌کی ۳	نه‌خیر به‌لی	۳۱ + ۴ ۳
دهیی ۲ یه‌کی ۴	نه‌خیر به‌لی	۲۵ + ۵ ۴

باسبکه رینوینی

له چ پرسیاریک پئوستیم به خرکردنه وهی ۱۰ یه‌کی هه‌یه بۆ یه‌ک ده؟  
و به‌کار دهینم بۆ روونکردنه وه.

# راهیان دهکهم

بزانه ۱۰ یه کی  
یه کسانه به یه ک ده.

و به کار دینم.

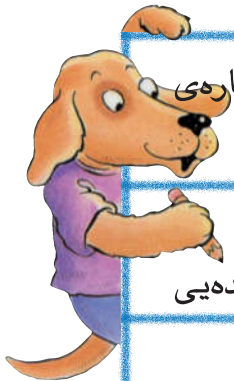

دهیانی	یهکان کو ده که مه وه ئایا پیویستم به خرکردنه وه هه یه؟	دهنوینم
دهیانی ۰ یه کی ۲ دهیانی	نه خیر به لئی	۷ + ۱۸ ۱
دهیانی _____ یه کی _____ دهیانی	نه خیر به لئی	۸ + ۲۵ ۲
دهیانی _____ یه کی _____ دهیانی	نه خیر به لئی	۴ + ۳۲ ۳
دهیانی _____ یه کی _____ دهیانی	نه خیر به لئی	۴ + ۴۷ ۴
دهیانی _____ یه کی _____ دهیانی	نه خیر به لئی	۵ + ۳۵ ۵

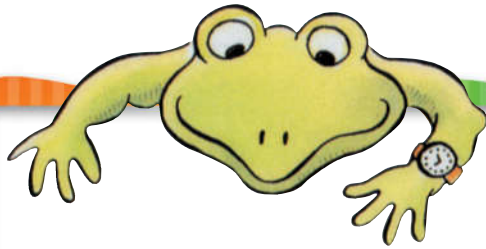

## پیدا چو نه وه

ریزه نادیاره کان ده نووسم.

دهیەم \_\_\_\_\_ دوانزه هه م. ۶

جووته یان تاک ده نووسم.

\_\_\_\_\_ ۱۱ ۷ \_\_\_\_\_ ۲۳ ۸ \_\_\_\_\_ ۳۰ ۹

ژماره که ده نووسم که راسته و خو ده که و یته پیش یان پاش، یان نیوان ژماره کان.

\_\_\_\_\_ ۵۱ ۱۰ \_\_\_\_\_ ۷۹ ۱۱ \_\_\_\_\_ ۲۹ ۱۲ \_\_\_\_\_ ۳۱

چالاکى ماله وه • داوا له منداله کهت بکه ئه و پرسیارانهت نیشان بدا که خرکردنه وه ی تیا کردووه و هویه که ی پروونبکاته وه.



ژمارەى يەكان و  
ژمارەى دەيان  
دەنووسم.

كاتى ۱۰ يەكى يان زياتر دەبينم  
۱۰ يەكى خردە كەمەوه لە يەك دە

۱۳ + ۱۸ دەنوینم

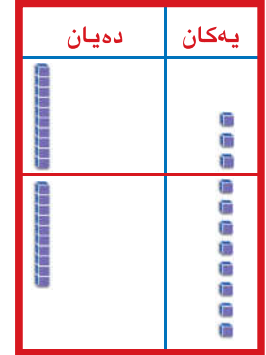
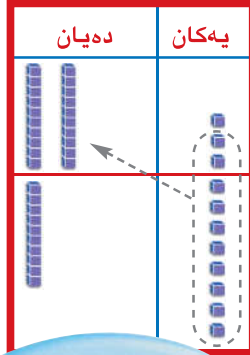
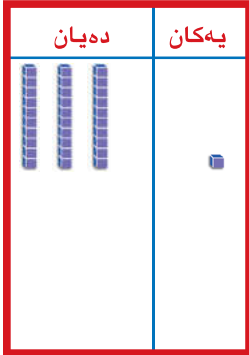

بیرت بی ۱۰ يەكى  
یە كسانە بە یەك دە

دەیی ۳ یەكى ۱

۱۱ = ۸ + ۳

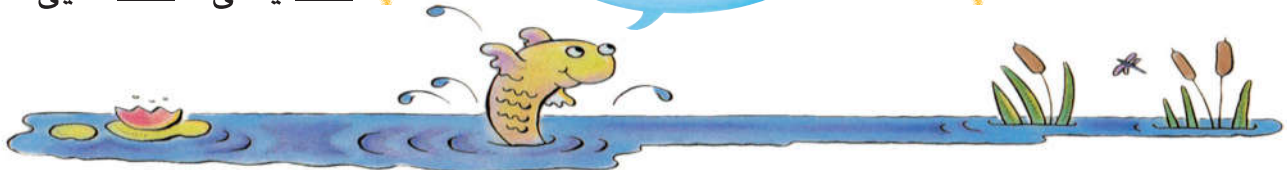

بەكار دینم.

ژمارەى يەكان و ژمارەى دەيان دەنووسم.	يەكان كۆدەكەمەوه ئايا پيويستم بە خپرکرنەوه هەيه؟	دەنوینم
دەیی ۲ یەكى ۷	بەلێ نهخیر	۱۳ + ۱۴
دەیی — یەكى —	بەلێ نهخیر	۱۳ + ۱۷
دەیی — یەكى —	بەلێ نهخیر	۱۳ + ۱۹
دەیی — یەكى —	بەلێ نهخیر	۱۳ + ۱۶

باسبکە ■ رینوینی

ئەگەر دەیان ت یەكەم جار كۆ كردهوه لەم پرسیاره ۱۳ + ۱۸ ئايا وهلامەكه راست دەبی؟

# راهیان دهکهم

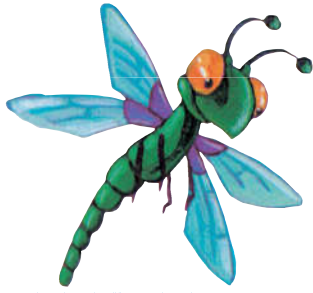

لهبیرت بی ۱۰ یه کی  
یه کسانه به یه ک ده

و به کار دینم.

دهنوینم	یه کان کۆده که مه وه ئایا پئویستم به خرکردنه وه هه یه؟	ژماره ی یه کان و ژماره ی دهیان ده نووسم.
۱ $۱۶ + ۵۹$	به لئ $\textcircled{۶}$ نه خیر	یه کی $\textcircled{۰}$ ده بی $\textcircled{۷}$
۲ $۲۳ + ۲۴$	به لئ نه خیر	یه کی ده بی
۳ $۲۸ + ۶۲$	به لئ نه خیر	یه کی ده بی
۴ $۵۵ + ۳۳$	به لئ نه خیر	یه کی ده بی

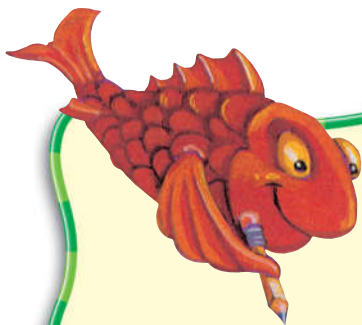

پرسیاریک شیکار دهکهم ■ نه ژمیژکردنی هزری

۳ قوتابی گه یشتنه ۳ وه لامی جیاواز له کاتی شیکارکردنی  
ئه م پرسیاره. وه لامی راست دهوربه.

۴۷  $\textcircled{۵}$

$۲۵ +$

۷۲

۶۲

۶۱۲

چالاکي مالهوه • داوا له مندا له کهت بکه پرونی بکاتهوه، له بهر چی له هه نديک له پرسیارهکاندا

خرکردنه وه دهکات و له هه نديک تر خرکردنه وه ناکات؟

# پرسیاریک شیکار دهکهم

نمونهیهک پیکدههینم



قوتابی

وانهی ۴

تیددهگهم پلان دادهننیم شیکاردهکهم ساغدهکهمهوه

له یاریگهیهکدا ۲۷ قوتابی یاری دهکهن، ۱۳ قوتابی تریش چوونه لایان. چهند قوتابی لهناو یاریگاکهن؟

تیددهگهم

داواکراو چییه؟

پلان دادهننیم

دهتوانم نمونهیهک دروست بکهم بو شیکارکردنی پرسیارهکهم.

دهیان	یهکان
۱	۷
۲	۳ +
۱	۰
۴	۰

دهیان	یهکان

شیکاردهکهم

ساغدهکهمهوه

وهلامهکهم شیاوه؟ نهوه پروونبکهمهوه.

و بهکار دینم.

کؤ دهکهمهوه، له کاتی پیوستدا خریدهکهمهوه.

سهرجهم دنووسم.

۱ ۳۹ قوتابی له پۆلی یهکهم له قوتابخانه نان

دهخۆن و ۳۴ قوتابیش له پۆلی دووهم.

چهند قوتابی نان له قوتابخانهکهدا دهخۆن؟

\_\_\_\_\_ قوتابی.

دهیان	یهکان
۱	۹
۳	۴ +
۳	۰



دهیان	یهکان
۱	۷
۱	۵ +
۰	۰

۲ ۷ قوتابی پۆلی دووهم نانی بهیانی له

قوتابخانه دهکپن و ۱۵ قوتابیش له مالهوه

ئامادهی دهکهن.

ژمارهی قوتابیانی پۆلی دووهم چهنده؟

\_\_\_\_\_ قوتابی.

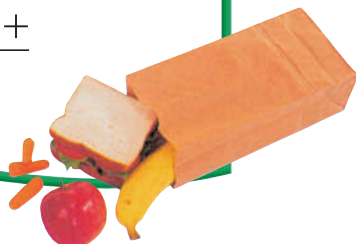

# راھبەن دەكەم

و بەکار دینم.

بەپپى پېووست خردەكەمەو. سەرجهم دەنوسم.

۱ ۱۲ قوتابى لە تىپپىكدا و ۱۲ قوتابى تریش لە تىپپىكى تر بەشدارى لە یارییهكى وەرزشى دەكەن. چەند قوتابى بەشدارى دەكات لە یارییهكە؟  
۲۴ قوتابى.

یەکان	دەیان
۲	۱
۲	۱
+	
۴	۲

۲ تىپى ئارارات ۱۳ خالى لە گىمى یەكەم و ۸ خالى لە گىمى دووهم تۆمارکرد. ئایا ئارارات چەند خالى تۆمار کردەو؟  
خال.

یەکان	دەیان
+	

۳ پاش یارییهك بەشداربووان ۱۲ پارچه جکلېت و ۹ پارچه بسکیتیان کرى. ئایا بەشداربووان چەند پارچه شیرینیان کرىو؟  
پارچه.

یەکان	دەیان
+	

۴ لە میانەى یارییهك هاندەران ۲۹ بالۆنى شین و ۳۷ بالۆنى سووریان هەلدا. ئایا بەشداربووان چەند بالۆنیان هەلداو؟  
بالۆن.

یەکان	دەیان
+	

## دەنوسم

چىرۆكىكى كۆکردنەو دەنوسم بە بەکارهێنانى دوو ژمارە كەمتر لە ۴۰.

چالاکى مالهوه • پرسىارىك دابنى هاوشىوهى پرسىارهکانى ئەم لاپەرهيه. داوا لە منداڵهکەت بکە بۆ شىکار کردنى پېنوس يان هەلمات بەکارهېنئیت.

# كۆكردنەۋەي ژمارەي دوو رەنۋوسى

۵ وانەي

دەيان	يەكان

دەيان	يەكان
<input type="text"/>	۴
۲	۸ +
۱	

\_\_\_\_\_ = ۱۸ + ۲۴

## هەنگاۋى ۱

يەكان كۆدەكەمەۋە ۱۲ = ۸ + ۴

ئايا من پېۋىستىم بە خېر كۆردنەۋە ھەيە؟  
بەلى نەخېر

دەيان	يەكان

دەيان	يەكان
<input type="text"/>	۴
۲	۸ +
۱	۲

## هەنگاۋى ۲

يەكان خېر دەكەمەۋە بۇ ئەۋەي ۲ يەكى و  
يەك دەيم دەست بەكەۋىت ۱ تۆمار دەكەم  
بۇ ئەۋەي يەك دەيى نۆي نىشان بەدم.

دەيان	يەكان

دەيان	يەكان
<input type="text"/>	۴
۲	۸ +
۱	۲

## هەنگاۋى ۳

دەيان كۆدەكەمەۋە.  
ئەنجام دەنۋوسم.



بەكار دېنم. بۇ ئەۋەي كۆيكەمەۋە. لە كاتى پېۋىست خېر دەكەمەۋە.

دەيان	يەكان
<input type="text"/>	۵
۳	۴ +
۴	

دەيان	يەكان
<input type="text"/>	۴
۵	۶ +
۱	

دەيان	يەكان
<input type="text"/>	۶
۴	۸ +

دەيان	يەكان
<input type="text"/>	۷
۲	۹ +
۳	

## باسبەكە رېنۋىتى

چۆن دەزانم پېۋىستىم بە خېر كۆردنەۋە دەبى لە يرسىيارىكى كۆكردنەۋەدا؟

# راھىنان دەكەم



و بەكار دىنم بۇ ئەۋەى كۆپكە مەۋە.

بەپپى پىۋىست خردەكە مەۋە.

دەيان	يەكان
<input type="text"/>	
۵	۴
۲	۷ +

دەيان	يەكان
<input type="text"/>	
۴	۸
۳	۵ +

دەيان	يەكان
<input type="text"/>	
۳	۷ +
۳	۳
۷	.

دەيان	يەكان
<input type="text"/>	
۱	۳
۵	۵ +

دەيان	يەكان
<input type="text"/>	
۵	۹
۵	۶ +

دەيان	يەكان
<input type="text"/>	
۴	۱
۲	۹ +

## پرسىارىك شىكار دەكەم ■ جىيە جىكرىن

و بەكار دىنم. بۇ

ئەۋەى شىكارىكەم

۷ كۆمپانىيەك ۶ فرۆكەى بارهەلگرو

۶۷ فرۆكەى گواستنهۋەى ھەيە. ئايا

كۆمپانىياكە چەند فرۆكەى ھەيە؟

فرۆكە

۸ فرۆكەيەك ۴۵ سەرنىشىنى تىدايە. لە

فرۆكەخانەى سلېمانى نىشتەۋە ۱۲

كەسى ترى ھەلگرت، پاشان

گەشتەكەى تەۋاۋ كرى بۇ فرۆكەخانەى

ھەۋلېر. چەند سەرنىشىن گەشتونەتە

ھەۋلېر.

سەرنىشىن

چالاكى مائەۋە • داۋا لە مندالەكەت بكة شتە بچووكەكان بەكاربىنئىت بۇ كۆكرىنەۋەى ژمارەى دوو

رەنۋوسى.

# ئەنجامدانى كۆكردنەوہ

۶ وانهى



لەھەر پرسىاریکدا نووسینەوہى ژمارەکان دووبارە دەکەمەوہ. پاشان کۆدەکەمەوہ.

۲۷ + ۵۴ ۳

دەیان	یەکان
<input type="text"/>	<input type="text"/>
	+
<hr/>	

۳۶ + ۴۸ ۲

دەیان	یەکان
<input type="text"/>	<input type="text"/>
	+
<hr/>	

۳۳ + ۳۷ ۱

دەیان	یەکان
<input type="text"/>	<input type="text"/>
	+
<hr/>	

۵۷ + ۳۶ ۶

دەیان	یەکان
<input type="text"/>	<input type="text"/>
	+
<hr/>	

۶۵ + ۸ ۵

دەیان	یەکان
<input type="text"/>	<input type="text"/>
	+
<hr/>	

۱۹ + ۵۳ ۴

دەیان	یەکان
<input type="text"/>	<input type="text"/>
	+
<hr/>	

باسبکە ■ رینۆینی

ئارام ۷ + ۵۴ کۆدەکاتەوہ گەیشتە سەرجهمی ۱۲۴ هەلەى ئارام پوون بکەرەوہ؟

# پاڻيان دهڪم



ژمارهڪان دووباره دهنوسمهوه، پاشان ڪوڏهڪمهوه.

$56 + 20$

دهيان	يهڪان
<input type="text"/>	
	+
<hr/>	

$17 + 51$

دهيان	يهڪان
<input type="text"/>	
	+
<hr/>	

$29 + 23$

دهيان	يهڪان
<input type="text"/>	
۲	۳
۹	۹
	+
۵	۲

$17 + 70$

دهيان	يهڪان
<input type="text"/>	
	+
<hr/>	

$37 + 5$

دهيان	يهڪان
<input type="text"/>	
	+
<hr/>	

$7 + 66$

دهيان	يهڪان
<input type="text"/>	
	+
<hr/>	



## پيداچوونهوه

جووت يان تاڪ دهنوسم.

$19$

$56$

$47$

چالاڪي مائهوه • پرسيارڻي ڪوڏرنهوهي دوو ژمارهي دوو رهنوسي ههلبڙيره ڪه سرجهميان ڪه مٽريٽ له ۹۹. داوا له منڊالهڪهت بڪه پرسيارڻي بنوسي و ڪويان بڪاتهوه داواي ليپڪه نه م چالاڪيه چهنڊجاريڪ دووباره بڪاتهوه.



# پیداچوونہوہی

بہشی ۳



ناو

## دلنیا بوون لہ چہ مکہ کان و کارامہ بیہ کان

۱ بہرہو پیٹش دہژمیرم بوئوہی کوؤ بکہمہوہ.

\_\_\_\_\_ = ۱۰ + ۴۷      \_\_\_\_\_ = ۴۲ + ۳۰      \_\_\_\_\_ = ۲ + ۵۵

و  بہکار دینم.

دہنوینم	یہکان کوؤدہکہمہوہ ئایا پیووستم بہ خرکردنہوہ ہہیہ؟	ژمارہی یہکان و ژمارہی دہیان دہنووسم.
۲ 	بہلئی نہخیر	_____ یہکی _____ دہیی
۳ 	بہلئی نہخیر	_____ یہکی _____ دہیی

ژمارہکانی ہەر پرسیاریک دووبارہ دہنووسمہوہ پاشان کوؤدہکہمہوہ.

و  بہکار دینم. بوئوہی کوؤ بکہمہوہ.

۲۷ + ۳۲ 

۴۴ + ۳۸ 

۵۲ + ۲۷ 

یہکان	دہیان
	<input type="checkbox"/>
	+

یہکان	دہیان
۳	<input type="checkbox"/>
۸	
۴	+

یہکان	دہیان
۲	<input type="checkbox"/>
۷	
۵	+

## ساغکردنہوہی شیکاری پرسیارہکان

و  بہکار دینم بوئوہی کوؤ بکہمہوہ. بہپیئی پیووست خردهکہمہوہ، سہرجہم دہنووسم.

۷  نازاد ۱۷ کارت و ہرزشی لایہو

شازاد ۱۹ کارت پیدا. ئایا چہند

کارت لای نازاد ہہیہ؟

کارت \_\_\_\_\_



یہکان	دہیان
	<input type="checkbox"/>
	+



# ئامادەبوون بۆ تاقىردنەوھى بەشى ۳

ناو \_\_\_\_\_

وھلامى گونجاو ھەلدەبژىرم لە پرسىارەكانى ۱ تا ۵.

۲  $_____ = ۴ + ۷۲$

۱۱۲      ۸۱      ۸۰      ۷۶

○      ○      ○      ○

۱  $\begin{array}{r} ۴۰ \\ ۲۰ + \\ \hline \end{array}$

۶۰      ۵۰      ۱۶      ۶

○      ○      ○      ○

۳ رېگای تر كامەيە بۆ نووسىنى  $۴۴ + ۲۹ = _____$  ؟

۲۹  
۴۴ +  
○

۴۴  
۹۲ +  
○

۲۴  
۹۴ +  
○

۹۲  
۴۴ +  
○

۵

دەيان	يەكان
□	۷
۳	۳ +
۱	

۶۱      ۶۰      ۵۱      ۵۰

○      ○      ○      ○

۴

دەيان	يەكان
□	۷
۲	۲ +
۱	

۴۱      ۳۹      ۳۵      ۱۵

○      ○      ○      ○

۷ ھەلە نیشان بدە لەم كۆكردنەوھىدە.

۲۳  
۲۷ +  
-----  
۴۱۰

۶ شيرين ۶۴ پېنووس و شەھىن ۱۲

پېنووسى ھەيە بەھەردووكيان چەند  
پېنووسيان ھەيە؟

پېنووس \_\_\_\_\_

## ئەوھى دەزانم دەينووسم

۸ ژمارەيەك ھەلدەبژىرم لەگەل ۵۶ كۆى دەكەمەوھ تا پېويستيم بە خرکردنەوھ نەبىت.

ژمارەكە دەنووسم. سەرجم دەنووسم.

دەيان	يەكان
۵	۶
	+
-----	

دەيان	يەكان
۵	۶
	+
-----	

دەيان	يەكان
۵	۶
	+
-----	

دەيان	يەكان
۵	۶
	+
-----	

# لیڊه‌رکردنی ژماره‌ی دوو

په‌نووسی

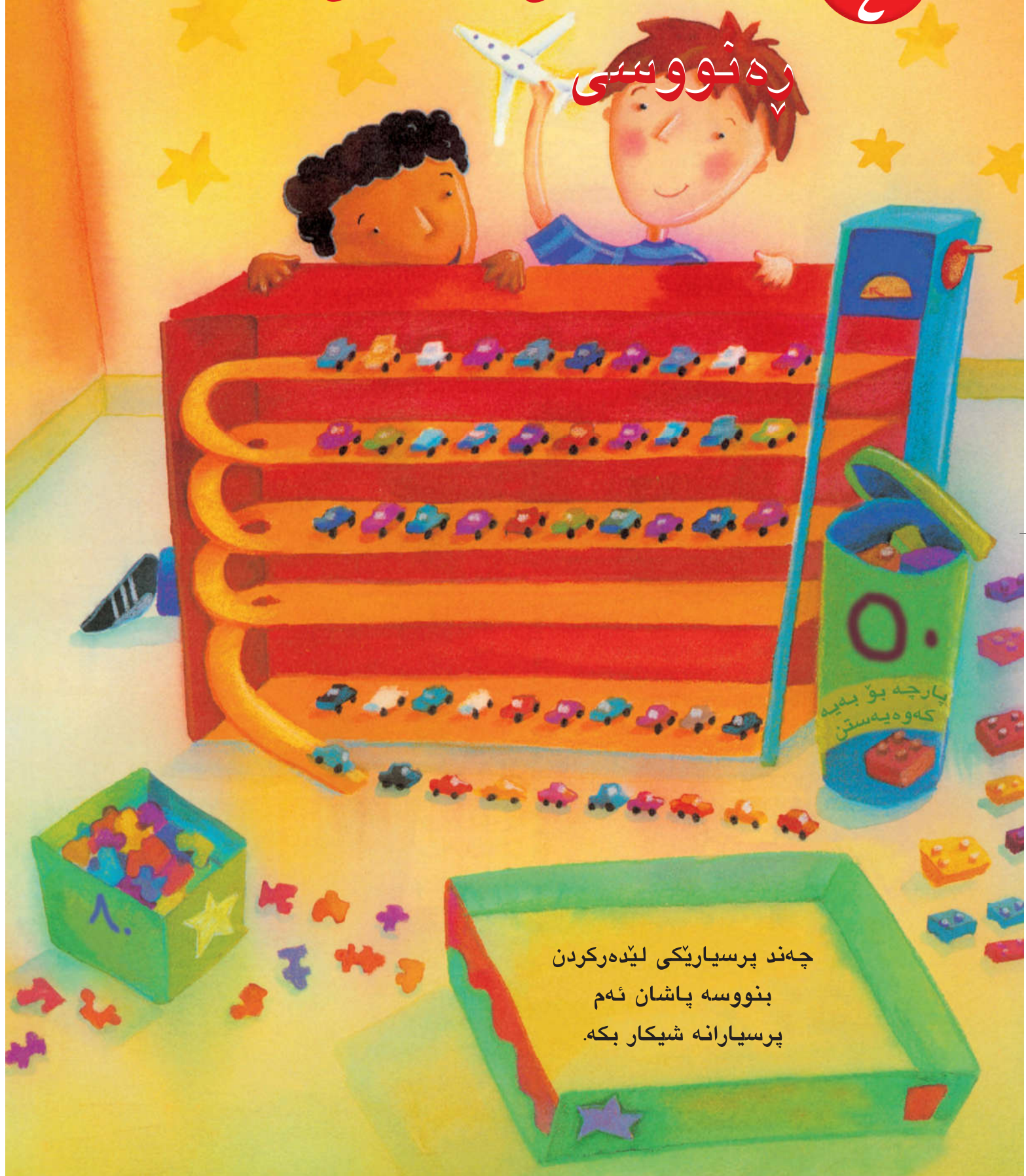

چهند پرسیاریکی لیڊه‌رکردن  
بنووسه پاشان ئەم  
پرسیارانە شیکار بکه.



## نامەيەك بۆ كەسو كار

كەس و كارى بەرپرز:

ئەمىرۆ دەست بە بەشى ۴ دە كەين رېڭگا كانى لىدەر كردنى  
ژمارە كانى دوو رە نووسى دە ناسين. چۆن خورد كردنەو  
بە كار دەھىين لە كاتى پىويستدا. ئەم لا پەرەيە زاراوہ يە كى نوپى  
بىر كارى و چالا كى بۆ مالەوہ لەخۆدە گرپت كە كەسو كارى  
قوتايى بە شدارى تپدا دە كەن.

زاراوہ نوپيە كان

خورد كردنەوہ

لە گەڭ رېزمدا

## چ ا ل ا ك ي

هەندى شتى بچووك لە نيوان ۱۱ و ۹۰  
بدە بە مندالەكەت، و داواى لىپكە دوو  
كۆمەلەى لىدروست بكات، پاشان  
پرسىارى لىپكە.

دانەكانى كۆمەلە گەرەكە چەندى  
زىاترە لە دانەكانى كۆمەلە بچووكەكە؟

۴۱ دانە (وہك دەنكە نۆك) بە

مندالەكەت بدە. داواى لىپكە سى

كۆمەلە دەيى دروست بكات. پاشان

پرسىارى لىپكە چەند دەنكە نۆك

ماوہتەوہ.

## زاراوہ كان

كاتىك كە ژمارەيەك لە ژمارەيەكى  
تر دەردەكەيت وە ناتوانى يەكان  
لىك دەربكەيت ئەوا پىويستيت بە  
خورد كردنەوہ دەبىت.

دەيان	يەكان
۴ دەيان برىتبيە	
لە ۱۰ يەكان و ۳	۱۱
دەيان. ژمارەى	۴
يەكان زىاد دەكەم.	۹ -
$۱۱ = ۱ + ۱۰$	۲

يەكان لىدەر دەكەم

دەيان لىكدەردەكەم

# ليڊهركردنى دەيان

وانهى ۱

جياوازى چهنده؟  $20 - 50$  ؟

راستيه كانى ليڊهركردن يارمهتى  
دهدات بۆ ليڊهركردنى دەيان

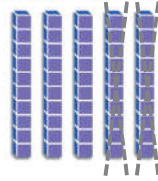

$$5 \text{ دهىى} - 2 \text{ دهىى} = 3 \text{ دهىى}$$

$$5 - 2 = 3$$

$$50 - 20 = 30$$

ليڊهركدهكهم

$$\underline{\quad} = 2 - 2$$

۲

$$\underline{\quad} = 1 - 6$$

۱

$$2 \text{ دهىى} - 2 \text{ دهىى} = \underline{\quad} \text{ دهىى}$$

$$6 \text{ دهىى} - 1 \text{ دهىى} = \underline{\quad} \text{ دهىى}$$

$$\underline{\quad} = 20 - 20$$

$$\underline{\quad} = 10 - 60$$

$$\underline{\quad} = 5 - 7$$

۴

$$\underline{\quad} = 6 - 9$$

۳

$$7 \text{ دهىى} - 5 \text{ دهىى} = \underline{\quad} \text{ دهىى}$$

$$9 \text{ دهىى} - 6 \text{ دهىى} = \underline{\quad} \text{ دهىى}$$

$$\underline{\quad} = 50 - 70$$

$$\underline{\quad} = 60 - 90$$

$$\underline{\quad} = 3 - 5$$

۶

$$\underline{\quad} = 4 - 8$$

۵

$$5 \text{ دهىى} - 3 \text{ دهىى} = \underline{\quad} \text{ دهىى}$$

$$8 \text{ دهىى} - 4 \text{ دهىى} = \underline{\quad} \text{ دهىى}$$

$$\underline{\quad} = 30 - 50$$

$$\underline{\quad} = 40 - 80$$



باسبكه ■ ريٲوٲىنى

چۆن ليڊهركردنى ۲ دهىى له ۶ دهىى يارمهتيم دهدات بۆ ئهوهى  
جياوازى ۲۰ - ۶۰ بډۆزمهوه؟

# راھینان دەكەم

لیدەر دەكەم.

$$\begin{array}{r} 40 \\ \underline{\quad} \\ 0 \end{array}$$

4 دەیی

$$\begin{array}{r} 4 \\ \underline{\quad} \\ 0 \end{array}$$

4 دەیی

۲

$$\begin{array}{r} 80 \\ \underline{\quad} \\ 60 \end{array}$$

8 دەیی

$$\begin{array}{r} 8 \\ \underline{\quad} \\ 6 \end{array}$$

8 دەیی

۱

$$\begin{array}{r} 60 \\ \underline{\quad} \\ 40 \end{array}$$

6 دەیی

$$\begin{array}{r} 6 \\ \underline{\quad} \\ 4 \end{array}$$

6 دەیی

۴

$$\begin{array}{r} 80 \\ \underline{\quad} \\ 30 \end{array}$$

8 دەیی

$$\begin{array}{r} 8 \\ \underline{\quad} \\ 3 \end{array}$$

8 دەیی

۳

$$\begin{array}{r} 90 \\ \underline{\quad} \\ 50 \end{array}$$

9 دەیی

$$\begin{array}{r} 9 \\ \underline{\quad} \\ 5 \end{array}$$

9 دەیی

۶

$$\begin{array}{r} 50 \\ \underline{\quad} \\ 50 \end{array}$$

5 دەیی

$$\begin{array}{r} 5 \\ \underline{\quad} \\ 5 \end{array}$$

5 دەیی

۵



شیکاردەكەم.

$$60 = \square - 80 \quad 80 = 20 + 60$$

$$\square + 50 = 50 + 40$$

چالاکى مالهوه • داوا له منداڵهكەت بکه چەند ملوانکهیهك دروست بکات، لهههه یهکهیان ۱۰ مووروی تیدابیت، داواى لیبکه وهلامى ۶-۵ بداتهوه پاشان ۶۰-۵۰. ئەم چالاکیه دووباره بکاتهوه بۆ چەند نمونیهکی تر.

# پرسیاریك شیکار دیکم

هۆیهك هەلەبژێرم

وانه‌ی ۲

ساغده‌كه‌مه‌وه

شیکار دیکم

پلان دادەنێم

تێده‌گه‌م

دەتوانم هۆیهك هەلەبژێرم بۆ ئەوه‌ی پرسیاړیک شیکار بیکم.

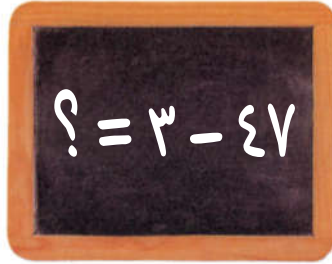

دەتوانم یه‌كان و شریتی ده‌یان به‌کار بێنم.

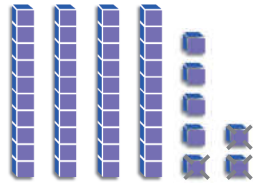

دەتوانم بۆ پاش «دواوه» بژمێرم.

ده‌لێم ۴۷ ده‌ژمێرم بۆ پاشه‌وه  
۴۴، ۴۵، ۴۶

هۆیهك هەلەبژێرم بۆ شیکار کردنی پرسیاړه‌كان.

$$\underline{\hspace{2cm}} = 30 - 53 \quad \boxed{۲}$$

$$\underline{\hspace{2cm}} = 3 - 65 \quad \boxed{۱}$$

$$\underline{\hspace{2cm}} = 1 - 92 \quad \boxed{۴}$$

$$\underline{\hspace{2cm}} = 20 - 78 \quad \boxed{۳}$$

$$\underline{\hspace{2cm}} = 2 - 20 \quad \boxed{۶}$$

$$\underline{\hspace{2cm}} = 10 - 84 \quad \boxed{۵}$$

# راھىنان دەكەم

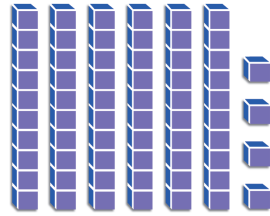

ھۆيەك ھەلدەبژىرم بۇ شىكار كىردىنى پىرسىيارەكان.

$$\begin{array}{r} 60 \\ 40 - \\ \hline \end{array}$$

$$\begin{array}{r} 61 \\ 3 - \\ \hline \end{array}$$

$$\begin{array}{r} 84 \\ 20 - \\ \hline 64 \end{array}$$

۱

$$\begin{array}{r} 65 \\ 3 - \\ \hline \end{array}$$

$$\begin{array}{r} 75 \\ 10 - \\ \hline \end{array}$$

$$\begin{array}{r} 56 \\ 1 - \\ \hline \end{array}$$

۲

$$\begin{array}{r} 59 \\ 30 - \\ \hline \end{array}$$

$$\begin{array}{r} 46 \\ 20 - \\ \hline \end{array}$$

$$\begin{array}{r} 43 \\ 2 - \\ \hline \end{array}$$

۳



پىرسىيارىك شىكار دەكەم ■ بىر كىردىنە ھە بە دىتىن

ھىلى ژمارەكان بەكار دىنم بۇ ژماردىن بەرەو پاش.

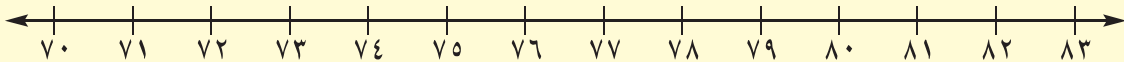

$$\underline{\quad} = 2 - 80$$

$$\underline{\quad} = 3 - 74$$

$$\underline{\quad} = 1 - 82$$

۴

چالاكى مالىھە • داوا لە منداڵەكەت بىكە بەرەو پاش بژمىرىت بۇ لىدەر كىردىنى ۶۹-۳ دوايى دوو ژمارەى دوو پەنوسى گەورەتر لە ۳۰ ھەلبژىرە داخاز لە منداڵەكەت بىكە كە بەرەو پاش بژمىرىت بە يەكى ۱، ۲، ۳، بۇ لىدەر كىردىن ئەم دوو ژمارەيە چالاكىيە كە دووبارە بىكەو لەگەل چەند نمونەيەكى تر.



کاتی ئەوەی ژمارە یەکان بەس  
نەیت ۱ دە جیا دەکەوه و خوردهی  
دەکەوه بوو ۱۰ یەکی

یەکان لێدەرەکەم  
ژمارە یەکان و دەیان  
ماوه دەنووسم.

۳۵ لە ۷ دەریکە  

$$\begin{array}{r} 35 \\ -7 \\ \hline \end{array}$$
 ۳۵ دەنوینم. ئایا  
 ژمارە یەکان بەسە بوو  
 لێدەرکردنی ۷ یەکی؟

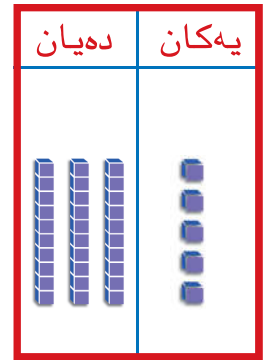
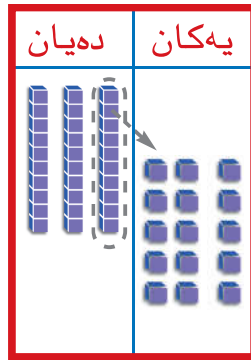
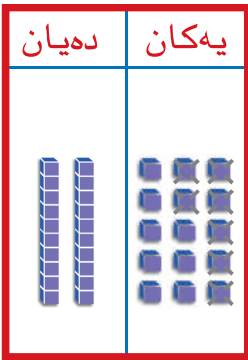

دەیی   ۲   یەکی   ۳  



و بەکار دینم.

لێدەرەکەم	ئایا پێویستیم بە خوردکردنەوه هەیه؟	لێدەرەکەم. ژمارە یەکان و ژمارە دەیان ماوه دەنووسم.
$33 = 2 - 35$	بەلێ <input type="checkbox"/> نەخێر <input checked="" type="checkbox"/>	دەیی <u>  ۳  </u> یەکی <u>  ۳  </u>
$\quad = 4 - 35$	بەلێ <input type="checkbox"/> نەخێر <input type="checkbox"/>	دەیی <u>  </u> یەکی <u>  </u>
$\quad = 7 - 35$	بەلێ <input type="checkbox"/> نەخێر <input type="checkbox"/>	دەیی <u>  </u> یەکی <u>  </u>

باسبکە ■ رینوینی

لە کام لە پرسیارەکان پێویستیم بە خوردکردنەوهی دە هەبوو؟ لەبەرچی؟



و بەكار دىيىم.

لیدەردەكەم	ئايا پىۋىستىم بە خوردكردنەۋە ھەيە؟	لیدەردەكەم. ژمارەى يەگان و ژمارەى دەيانى ماۋە دەنۋوسم.
۱ $47 - 8 = 39$	بەلى <input checked="" type="checkbox"/> نەخىر <input type="checkbox"/>	۹ يەكى ۳ دەيى
۲ $24 - 6 = \underline{\quad}$	بەلى <input type="checkbox"/> نەخىر <input type="checkbox"/>	دەيى _____ يەكى _____
۳ $30 - 3 = \underline{\quad}$	بەلى <input type="checkbox"/> نەخىر <input type="checkbox"/>	دەيى _____ يەكى _____
۴ $26 - 5 = \underline{\quad}$	بەلى <input type="checkbox"/> نەخىر <input type="checkbox"/>	دەيى _____ يەكى _____

## پرسىارىك شىكار دەكەم ■ دەرنەنجام

۵ لاي زىرەقان ۳۶ پولى پۈستە ھەيە،  
۸ى دا بە براكەى. چەند پولى  
پۈستەى لا ماۋەتەۋە؟



۶ دەلال ۱۲ پارچە شىرىنى كرى ۳  
پارچەى لىخوارد. چەند  
پاچەى لا ماۋەتەۋە؟



پول \_\_\_\_\_

چالاكى مالەۋە • چەند شتىكى بچووك بدە مندالەكەت. داۋاي لىبكه ھەر دەيان بخاتە ناو تورەگەيەك  
پاشان داۋاي لىبكه ئەم شتانه بەكاربىنىت بۇ پروونكردنەۋەى چۆن ژمارەيەكى يەك پەنۋوسى لە ژمارەيەكى  
دوو پەنۋوسى دەربكات «بۇ نمونە ۲۲-۸».

# لیدەکردنی یەکان و دەیان

وانەیی

۱۸ لە ۳۴ دەردەکەم. ۳۴

۱۸ -

۳۴ دەنوینم. ئایا

ژمارەیی یەکان بەسە بو

لیدەکردنی ۸ یەکی؟

کاتی ژمارەیی یەکان بەس نەبیت  
دە بەک جیا دە کە مەو و خوردی  
دە کە مەو بە ۱۰ یە کی.

یەکان لیدەردەکەم و  
دەیان لیدەردەکەم  
جیاوازی دەنووسم.

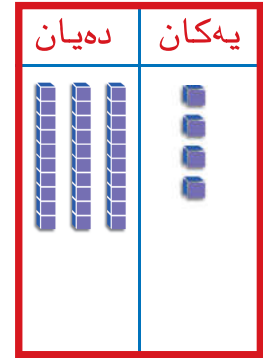
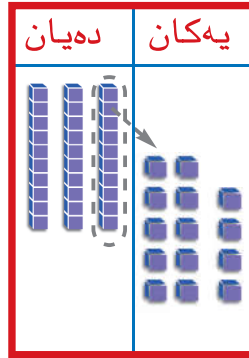
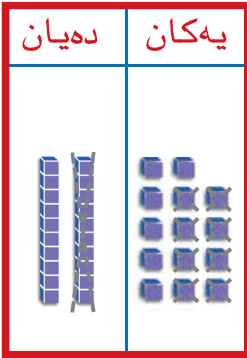

$$18 = 34 - 16$$



و بەکار دینم.

لیدەردەکەم. ژمارەیی ماو دەنووسم.	ئایا پئووستیم بە خورد کردنەو هەیه؟	لیدەردەکەم
<u>18</u>	نەخیر <input checked="" type="checkbox"/> بەلێ	<u>18</u> = 34 - 16 <input checked="" type="checkbox"/>
_____	نەخیر <input type="checkbox"/> بەلێ	_____ = 34 - 19 <input type="checkbox"/>
_____	نەخیر <input type="checkbox"/> بەلێ	_____ = 34 - 20 <input type="checkbox"/>

باسبکە  رینوینی

لە کام لە پرسیارەکان پئووستیم بە خورد کردنەو هەیه؟ لەبەر چی؟

# راهیان دهکهم



کاتی ژمارهی یه کان بهس نه بیت  
ده بهك جیاده كه مه وه و خوردي  
ده كه مه وه بۆ ۱۰ یه كي.

و به كار دینم.

لیده دهكهم ژمارهی ماوه دهنوسم.	نایا پیوستیم به خورد کردنه وه ههیه؟	لیده دهكهم
<u>۲۹</u>	بهلی نهخیر	$۲۹ = ۶ - ۳۵$ ۱
_____	بهلی نهخیر	_____ = $۲۷ - ۶۳$ ۲
_____	بهلی نهخیر	_____ = $۴۴ - ۶۸$ ۳
_____	بهلی نهخیر	_____ = $۶ - ۳۰$ ۴
_____	بهلی نهخیر	_____ = $۴۸ - ۵۳$ ۵

**جهر**

ژمارهی شه شپالووه ونبووه کان چهنده؟

سهرجهم ۸۰ ۷

\_\_\_\_\_

سهرجهم ۵۴ ۶

\_\_\_\_\_

چالاکي ماله وه • ۳ دهسته پینوسی دهی و ۵ پینوس بده به مندالهکته داوای لیبکه که  
پوونیکاته وه چون دهتوانی ۷ پینوست بداتی؟

# وانه‌ی ۵ لیدرکردنی دوو ژماره‌ی دوو په‌نووسی

$$\underline{\quad\quad} = 15 - 42$$

هه‌نگاوی ۱

۴۲ دهنوینم، ته‌ماشای یه‌کان ده‌که‌م ئایا ژماره‌که به‌سه بو لیدرکردنی ۵؟

به‌لی

نه‌خیر

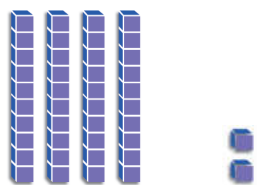

دهیان	یه‌کان
<input type="text"/>	<input type="text"/>
۴	۲
۱	۵ -

هه‌نگاوی ۲

دهیه‌ک خورد ده‌که‌مه‌وه بو ۱۰ یه‌کی ئیستا ژماره‌ی یه‌کان بوو به ۱۲. ۵ له ۱۲ دهرده‌که‌م ژماره‌ی یه‌کانی ماوه دهنووسم.

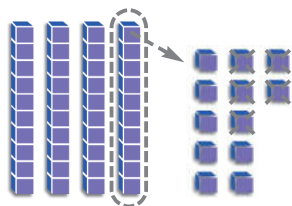

دهیان	یه‌کان
<input type="text"/>	<input type="text"/>
۴	۲
۱	۵ -

هه‌نگاوی ۳

دهیان لیدرده‌که‌م ژماره‌ی دهیانی ماوه دهنووسم.

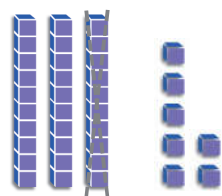

دهیان	یه‌کان
<input type="text"/>	<input type="text"/>
۴	۲
۱	۵ -

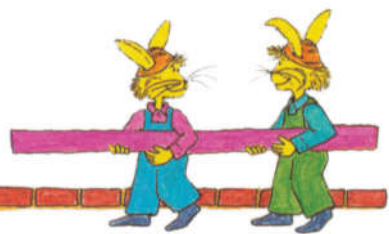

و به‌کار دینم. لیدرده‌که‌م، خورد ده‌که‌مه‌وه له کاتی پیوستدا.

دهیان	یه‌کان
<input type="text"/>	<input type="text"/>
۲	۷
	۹ -

دهیان	یه‌کان
<input type="text"/>	<input type="text"/>
۴	۰
۲	۷ -

دهیان	یه‌کان
<input type="text"/>	<input type="text"/>
۳	۸
۱	۸ -

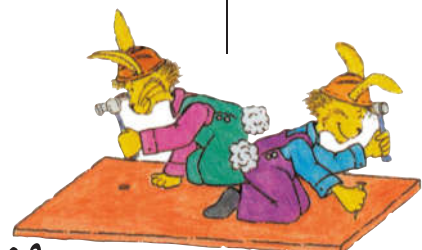

باسبکه رینوینی

چون ده‌زانی پیوستت به خوردکردنه‌وه‌ی ده هه‌یه؟

# راهیان دهکهم



ئو پرسیارانه دوره ددهم که پیویستم به خوردکردنهوه ههیه. لیدرکردن دهکهم.

یهکان	دهیان
<input type="text"/>	<input type="text"/>
۵	۶
۵ -	

یهکان	دهیان
<input type="text"/>	<input type="text"/>
۳	۸
۷ -	۲

یهکان	دهیان
<input type="text"/>	<input type="text"/>
۵	۶
۹ -	۲
۶	۴

یهکان	دهیان
<input type="text"/>	<input type="text"/>
۷	۵
۸ -	۲

یهکان	دهیان
<input type="text"/>	<input type="text"/>
۰	۸
۲ -	۴

یهکان	دهیان
<input type="text"/>	<input type="text"/>
۱	۹
۶ -	۱



## پیداچوونهوه

هیمای > یان < یان = لهناو بازنهکه دادهنیم.

۴۹ ○ ۵۰

۳۶ ○ ۶۲

۲۳ ○ ۲۳

۴۹ ○ ۹۴

چالاکى مالهوه • داوا له مندالهکەت بکه پروونیکاتهوه کهى پیویستی به خوردکردنهوه ههیه بو ئهوهى

لیدرکردن بکات؟

# ئەنجامدانی لیدەركردن

وانەى ٦



دووباره ژماركان دەنوسمهوه لههەر پرسیاريك پاشان لیدەركردن دهكەم.

٣  $46 - 76$

دهیان	يهكان
	-

٢  $38 - 45$

دهیان	يهكان
	-

١  $27 - 54$

دهیان	يهكان
$\begin{array}{r} 4 \\ 5 \\ 2 \\ 2 \end{array}$	$\begin{array}{r} 13 \\ 4 \\ 7 \\ 7 \end{array}$

٦  $19 - 43$

دهیان	يهكان
	-

٥  $65 - 94$

دهیان	يهكان
	-

٤  $15 - 33$

دهیان	يهكان
	-



باسبكه ■ رینوینی

لهبهرچی ژماره گهورهكه له سهروهوى ژماره بچووكهكه دەنوسم؟ لهوكاتهى لیدەركردن دهكەم.

# راهینان دهکهم

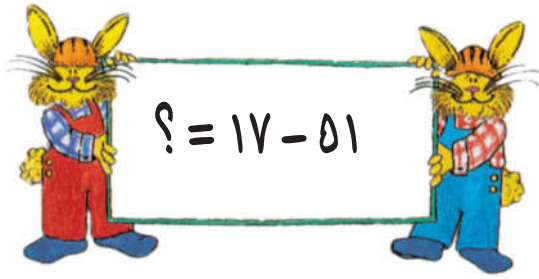

دووباره ژمارهکانی هەر پرسیاریک دهنووسمهوه، پاشان لیکدهرکردن دهکهم.

$48 - 97$

دهیان	یهکان
<input type="text"/>	<input type="text"/>
	-
<hr/>	

$23 - 29$

دهیان	یهکان
<input type="text"/>	<input type="text"/>
	-
<hr/>	

$17 - 51$

دهیان	یهکان
٤	١١
٥	١
١	٧
	-
<hr/>	
٣	٤

$18 - 80$

دهیان	یهکان
<input type="text"/>	<input type="text"/>
	-
<hr/>	

$14 - 38$

دهیان	یهکان
<input type="text"/>	<input type="text"/>
	-
<hr/>	

$45 - 56$

دهیان	یهکان
<input type="text"/>	<input type="text"/>
	-
<hr/>	



پرسیاریک شیکار دهکهم ■ جیبهجیکردن

دلزار ٨٢ کارتێ توپی سهبهتهی لایه ٦٥

کارتی دابهشکرد، چند کارتێ لاماوه؟

کارت

چالاکي مالهوه • پرسياریکي لیدهکردنی ژماره‌ی دوو په‌نوو‌سی بده به منداڵه‌که‌ت و داوای لێیکه کرداری لیده‌کردن جیبه‌جیبکات. چالاکیه‌که دووباره بکه‌وه.



# دنیابوون له راستی لیدرکردن



لیدرده کهم وه لآمه که کۆده کهمه وه له گه‌ن ژماره  
 دهر کراوه که. بو دنیابوون پیوسته سه‌رجه‌م  
 یه کسان بیت به ژماره‌ی لیدر کراوه که.

لیدرده کهم	کۆده کهمه وه بو نه‌وه‌ی ساغبکه‌مه‌وه
ئەم دوو ژماره‌یه کۆ ده‌که‌مه‌وه بو ساغکردنه‌وه	ئایا نه‌وه بریتییه له‌و ژماره‌یه‌ی که لیم دهر کردووه، ئەگەر وه‌لامه‌که به به‌لی بیت نه‌وه کرداری لیدرکردن دروسته.

لیدرده کهم. کۆده کهمه وه بو نه‌وه‌ی ساغبکه‌مه‌وه.

$\begin{array}{r} \underline{\quad\quad} + \\ 74 \\ \hline \end{array}$	۲	$\begin{array}{r} 27 \\ + 10 \\ \hline 37 \end{array}$	۱	$\begin{array}{r} 31 \\ - 41 \\ \hline 10 \end{array}$
$\begin{array}{r} \underline{\quad\quad} + \\ 83 \\ \hline \end{array}$	۴	$\begin{array}{r} \underline{\quad\quad} + \\ 58 \\ \hline \end{array}$	۳	$\begin{array}{r} 40 \\ - 19 \\ \hline \end{array}$



## باسبکه ■ رینوینی

چون کۆکردنه‌وه به‌کارده‌ینم بو ساغکردنه‌وه‌ی جیاوازی؟  
 ئەمه‌ پروونبکه‌وه.

# راهیان دهکهم



ليدهر دهکهم، کۆدهکهمهوه بۆ ئهوهی ساغبکه مهوه.

$$\begin{array}{r} \phantom{00} \\ + 70 \\ \hline \phantom{00} \end{array} \quad \begin{array}{r} 2 \\ 43 - \\ \hline \phantom{00} \end{array}$$

$$\begin{array}{r} 1 \\ 67 + \\ \hline 33 \end{array} \quad \begin{array}{r} 1 \\ 33 \\ 17 - \\ \hline 16 \end{array}$$

$$\begin{array}{r} \phantom{00} \\ + 83 \\ \hline \phantom{00} \end{array} \quad \begin{array}{r} 4 \\ 34 - \\ \hline \phantom{00} \end{array}$$

$$\begin{array}{r} \phantom{00} \\ + 94 \\ \hline \phantom{00} \end{array} \quad \begin{array}{r} 3 \\ 56 - \\ \hline \phantom{00} \end{array}$$

$$\begin{array}{r} \phantom{00} \\ + 75 \\ \hline \phantom{00} \end{array} \quad \begin{array}{r} 6 \\ 37 - \\ \hline \phantom{00} \end{array}$$

$$\begin{array}{r} \phantom{00} \\ + 52 \\ \hline \phantom{00} \end{array} \quad \begin{array}{r} 5 \\ 26 - \\ \hline \phantom{00} \end{array}$$



جابر

٣ پرسيار دهنوسم و شیکاریان دهکهم. تهنه ئه و ژمارانهی ههیه بهکاریان دینم.

$$\begin{array}{r} \square \\ \square \\ \hline \square \end{array} + \begin{array}{r} \square \\ \square \\ \hline \square \end{array} + \begin{array}{r} \square \\ \square \\ \hline \square \end{array} - \begin{array}{r} 7 \\ 63 \\ 39 - \\ \hline 24 \end{array}$$

چالاکي مالهوه • داوا له مندا لهکتهت يکه پرونيبکاتهوه چۆن لیده رکردن ساغدهکاتهوه به بهکارهییانی کۆکردنهوه.

# پیداچونەوہی

بەشی ٤

ناو

## دَلنیابوون لە چەمکەکان و کارامەییەکان

لێدەرەکەم.

١

$$\underline{\quad} = 1 - 5$$

$$5 \text{ دەیی} - 1 \text{ دەیی} = \underline{\quad} \text{ دەیی}$$

$$\underline{\quad} = 10 - 50$$

هۆیەك هەلەبژێرم بۆ شیکارکردنی

پرسیارەکان.

٢

$$\begin{array}{r} 89 \\ - 3 \\ \hline \end{array}$$

٢

$$\begin{array}{r} 45 \\ - 10 \\ \hline \end{array}$$

ژمارەکان دووبارە دەنووسمەو،  
پاشان لێدەرەکەم.

$$\underline{\quad} = 15 - 33$$

٦

دەیان	یەکان

بەکار دێنم بۆ دۆزینەوہی جیاوازی.



٥

دەیان	یەکان
<input type="text"/>	<input type="text"/>
٨	٨
٥	٣ -

٤

دەیان	یەکان
<input type="text"/>	<input type="text"/>
٦	٥
٣	٨ -

لێدەرەکەم و  
ساغەکەمەو.

٩

$$\begin{array}{r} 94 \\ - 67 \\ \hline \end{array}$$

٨

$$\begin{array}{r} 74 \\ - 45 \\ \hline \end{array}$$

٧

$$\begin{array}{r} 60 \\ - 25 \\ \hline \end{array}$$



## ساغکردنەوہ لە شیکاری پرسیارەکان

سندوقیك ٥٨ یاری تێدایە سامان ٤٩ یاری لێدەرھینا، چەند

١٠

یاری لە صندوقەکە ماوہتەوہ؟

یاری \_\_\_\_\_



# ئامادەبوون بۆ تاقىردنەوھى بەشى ۴

ناو \_\_\_\_\_

وھلامى گونجاو ھەلدەبژىرم لە پرسىيارەكانى ۱ تا ۵.

$$\begin{array}{r} 73 \\ - 2 \\ \hline \end{array}$$

۲

$$\begin{array}{r} 80 \\ - 50 \\ \hline \end{array}$$

۱

۷۱

۷۰

۶۳

۶۱

۱۰

۲۰

۳۰

۴۰

۴ رېگايەكى تر كامەيە بۆ نووسىنى ۴۷ - ۹؟

$$\begin{array}{r} 63 \\ - 47 \\ \hline \end{array}$$

۳

۴۷  
۱۹ -

۷۴  
۹ -

۴۷  
۹ -

۷۴  
۱۹ -

۲۰

۲۷

۱۷

۱۶

۵ لە كارتۇنىك ۳۸ پېنوس ھەيە. قوتاببيەكان ۲۱ پېنوسيان بەكارھيئا،

چەند پېنوسى تېدا ماوھ؟

۵۹

۱۷

۳۷

۲۷

## ئەوھى دەيزانم دەينووسم

۶ پرسىيارىكى لىدەرکردن بۆ دوو ژمارە دەنووسم كە يەكان و دەياني تىدابیئت،

پاشان پرسىيارى كۆ كىردنەوھ دەنووسم بۆ ساغكىردنەوھى.

+

-

+

-

# ئەنجامدانى كۆكردنەوہ و

## لیدەرکردن

پرسیاری كۆكردنەوہ یان  
لیدەرکردن دەنووسم. لە كاتی  
پیویستدا خړكردنەوہ یان خورد  
دەكەمەوہ.



## نامە بەك بۆ كە سوکار

كەس و كاری بەرئیز:

ئەمرو دەست بە بەشى ە دە كەین . راھینان دە كەین لەسەر كۆ كۆردنەو و  
لیدر كۆردنی ژمارەى دوو رەنووسى، و تىادا ئەژمىر كۆردنی هزرى  
بە كاردىین بۆ شىكار كۆردنی پرسىارە كان . ئەم لا پەرەپە زاراوہ پە كى  
نۆپى بىر كاری و چالا كى بۆ مالەوہ لەخۆدە گرىت كە تىدا كە سو كاری  
قوتایى بە شدارى تىداده كەن .

زاراوه نوپیه كان

ئەژمىر كۆردنی هزرى

لە گەڤ ریزدا

## چ ا ل ا ك ی

لیستىك كە نرخى هەندىك كەل و  
پەلى تىدابىت بدە بە مندالەكەت،  
داواى لىبکە چىروككى كۆ كۆردنەو و  
دابنىت و سەر جەم بدۆزىتەو و . و  
چىروككى لیدەر كۆردن دابنى و  
جىاوازى بدۆزىتەو و .

## زاراوه كان

ئەژمىر كۆردنی هزرى رىگایەكە بۆ  
شىكار كۆردنی پرسىارە كان بە هزر  
بى ئەوہى پىنووس و كاغەز يان  
بژمىر بەكار بىت .

٦٤

٢٥ +

٦٠

٢٠ +

٨٠

٤

٥ +

٩

٨٠

٩ +

٨٩

دەيان كۆدەكە مەوہ

پەكان كۆدەكە مەوہ

سەر جەم دەنووسم

# كۆكردنه وهى ھزرى

## وانهى ۱



بىردە كەمەوہ دەيان  
 كۆدە كەمەوہ بۆ ئەوہى  
 $60 = 20 + 40$   
 دەستكە وىت، يە كان كۆدە كەمەوہ  
 $8 = 5 + 3$  پاشان ھەردوو  
 سەر جەم كۆدە كەمەوہ  
 $68 = 8 + 60$

دینا ۴۳ چۆلەكەى شین و ۲۵ چۆلەكەى سوورى دیت.  
 ژمارەى ھەموو ئەو چۆلەكانەى دینا دیویەتى چەندە؟  
 لە ھزرى خۆت رېگایەكت ھەيە بۆ كۆكردنه وهى  $25 + 43$   
 بەم رېگایە دەوترى ئەژمىركردنى ھزرى.

دینا   78   چۆلەكەى بىنى.

ئەژمىركردنى ھزرى بەكار دىنم بۆ ئەوہى كۆيكەمەوہ.

**۲**        = ۵۶ + ۳۳

بىردە كەمەوہ

       =        +         
       =        +         
       =        +       

**۱**        = ۲۱ + ۱۹

بىردە كەمەوہ

       =        +         
       =        +         
       =        +       

**۴**        = ۲۵ + ۳۵

بىردە كەمەوہ

       =        +         
       =        +         
       =        +       

**۳**        = ۲۶ + ۴۱

بىردە كەمەوہ

       =        +         
       =        +         
       =        +       



### باسبکە ■ رینوینی

رېكار دوو ژمارەى دوو رەننوسى كۆدەكاتەوہ و دەننوسى  
 $60 = 40 + 20$  و  $10 = 3 + 7$  ئەو دوو ژمارەيە كامەيە؟

# راھبئان دهكهم



ئەژميركردنى ھزرى بەكار دەھيئىم بۆ ئەوھى كۆبكه مەوھ.

\_\_\_\_\_ = ۳۱ + ۴۵

۲

بیردە كە مەوھ

\_\_\_\_\_ = \_\_\_\_\_ + \_\_\_\_\_

\_\_\_\_\_ = \_\_\_\_\_ + \_\_\_\_\_

\_\_\_\_\_ = \_\_\_\_\_ + \_\_\_\_\_

\_\_\_\_\_ = ۵۹ + ۳۳

۱

بیردە كە مەوھ

۸۰ = ۵۰ + ۳۰ دەیان كۆدە كە مەوھ

۱۲ = ۹ + ۳ يە كان كۆدە كە مەوھ

۹۲ = ۱۲ + ۸۰ سەر جەم دە نووسم

۹۲ = ۱۲ + ۸۰

\_\_\_\_\_ = ۲۹ + ۶۱

۴

بیردە كە مەوھ

\_\_\_\_\_ = \_\_\_\_\_ + \_\_\_\_\_

\_\_\_\_\_ = \_\_\_\_\_ + \_\_\_\_\_

\_\_\_\_\_ = \_\_\_\_\_ + \_\_\_\_\_

\_\_\_\_\_ = ۴۲ + ۵۲

۳

بیردە كە مەوھ

\_\_\_\_\_ = \_\_\_\_\_ + \_\_\_\_\_

\_\_\_\_\_ = \_\_\_\_\_ + \_\_\_\_\_

\_\_\_\_\_ = \_\_\_\_\_ + \_\_\_\_\_



## پرسیاریك شیکار دهكهم ■ ئەژميركردنى ھزرى

ئەژميركردنى ھزرى بەكار دەھيئىم. ئايا وەلام دروسته؟

بەلئى يان نەخیر دەوردەم پاشان سەر جەمى دروست دەنووسم.

۹۰ = ۲۴ + ۷۶

۶

بەلئى نەخیر  
وہلامى راست

۸۸ = ۴۹ + ۳۹

۵

بەلئى نەخیر  
وہلامى راست

چالاکى مالئوھ • داوا لە مندالئەكەت بکە چۆن کردارى کۆکردنەوھ لە پرسىارەکانى ئەم لاپەرەيە ئەنجام دەدات.



# پاهیان لهسهر کۆکردنهوه و لیډه رکردن

وانه‌ی ۲



۳۵ چۆله‌که و ۲۹ ماسیگر به ئاسمانه‌وهن.  
ژماره‌ی هه‌موو بالنده‌کان چه‌نده؟  
جیاوازی نیوان ژماره‌ی چۆله‌که‌کان و ژماره‌ی ماسیگره‌کان چه‌نده؟

لیډه‌رده‌که‌م

یه‌کان	دهیان
۱۵	۶
۵	۲
۹-	۲
۶	۰

جیاوازی ۶

کۆده‌که‌مه‌وه

یه‌کان	دهیان
۵	۱
۹+	۳
۴	۲
۶	۶

سه‌رجه‌م ۶۴

کۆده‌که‌مه‌وه یان لیډه‌رده‌که‌م.

یه‌کان	دهیان
۷	۴
۱-	۲

یه‌کان	دهیان
۳	۵
۷+	۱

یه‌کان	دهیان
۶	۲
۷+	۲

۱

یه‌کان	دهیان
۵	۶
۵-	۱

یه‌کان	دهیان
۲	۳
۸-	۲

یه‌کان	دهیان
۸	۱
۴+	۴

۲



باسبکه ■ رینوینی

چۆن ده‌زانم که‌ی پێویسته یه‌کان خه‌ربه‌که‌مه‌وه.



# راهیان دهکهم

ئەو پرسیارانەى پۆیستیان بە خرکردنەوهى هەیه دەوردهدم، پاشان کۆدهکهمهوه.

$$\begin{array}{r} 67 \\ 20 + \\ \hline \end{array}$$

$$\begin{array}{r} 25 \\ 8 + \\ \hline \end{array}$$

$$\begin{array}{r} 13 \\ 39 + \\ \hline 52 \end{array}$$

$$\begin{array}{r} 19 \\ 24 + \\ \hline \end{array}$$

$$\begin{array}{r} 33 \\ 3 + \\ \hline \end{array}$$

$$\begin{array}{r} 17 \\ 46 + \\ \hline \end{array}$$

ئەو پرسیارانەى پۆیستیان بە خوردرنەوه هەیه دەوردهدم، لیدرهکهم.

$$\begin{array}{r} 42 \\ 39 - \\ \hline \end{array}$$

$$\begin{array}{r} 73 \\ 9 - \\ \hline \end{array}$$

$$\begin{array}{r} 31 \\ 15 - \\ \hline \end{array}$$

$$\begin{array}{r} 47 \\ 25 - \\ \hline \end{array}$$

$$\begin{array}{r} 41 \\ 29 - \\ \hline \end{array}$$

$$\begin{array}{r} 45 \\ 37 - \\ \hline \end{array}$$



## پرسیاریک شیکار دهکهم ■ جیبه جیکردن

هەر پرسیاریک شیکاردهکهم وه لامهکان بهکاردهینم بۆ تهواوکردنی خشتهکه.

	۲				۱
			۳		
	۵			۴	

ستوونی	ئاسۆیی
۱. $2 + 19$	۱. $44 + 17$
۲. $5$ ی له $46$ که متره	۲. $10$ ی زیاتره له $20$
۳. $9$ ی زیاتره له $20$	۳. $4 + 37$
۴. $13 + 45$	۴. $2$ ی له $51$ که متره
	۵. $8 + 30$

چالاکى مالهوه • داوا له منداڵهکەت بکه دوو ژماره ههلبژیریت و کویان بکاتهوه. چالاکیهکه دووباره بکهوه لهگهڵ چهند نموونهیهکی تر.

# پهیرهوی ریساکه دهکهم

وانه‌ی ۳



ه زیاد دهکهم	
۰	۰
۶	۱
۷	۲

خشته‌که ته‌واو دهکهم. پهیرهوی ریساکه دهکهم.

۳

۲ ی لی‌ده‌دهکهم	
	۴
	۵
	۶

۲

۳ زیاد دهکهم	
	۴
	۳
	۲

۱

۲ زیاد دهکهم	
	۴
	۶
	۸

۶

۰ زیاد دهکهم	
	۸
	۹
	۱۰

۵

۱ ی لی‌ده‌دهکهم	
	۱
	۲
	۳

۴

۳ ی لی‌ده‌دهکهم	
	۹
	۸
	۷

سه‌رجه‌م یان جیاوازی ده‌نووسم.

۷

۴	۴	۸	۲	۴	۵	۶
۴ -	۳ +	۲ -	۶ +	۶ +	۵ -	۳ +

باسبکه ■ ری‌نوینی

ئایا شی‌واز هه‌یه له‌هر خشته‌یه‌ک له‌م لا‌په‌ریه‌دا؟ دیاری بکه.

# راھبئان دهكهم

خشتهكه ته واودهكهم. په پرهوى ريساكه دهكهم.

۳

۵ ی لیډه دهكهم	
	۵
	۶
	۷

۲

۵ زياد دهكهم	
	۵
	۴
	۳

۱

۳ زياد دهكهم	
۸	۵
۹	۶
۱۰	۷

۶

۱ ی لیډه دهكهم	
	۳
	۲
	۱

۵

۴ زياد دهكهم	
	۳
	۲
	۱

۴

۲ زياد دهكهم	
	۳
	۲
	۱

سهرجهم يان جياوازي دهنوسم.

۷

۶	۴	۵	۲	۱	۵	۷	۳
۱ -	۵ +	۳ -	۲ +	۸ +	۲ -	۳ -	۴ +

## پرسياريك شيكار دهكهم ■ رينوينى

ريساكه دهنوسم.

۱۰

۷	۷
۸	۸
۹	۹

۹

۹	۴
۷	۲
۵	۰

۸

۵	۲
۷	۴
۹	۶

چالاكى مالوه • داوا له منډالهكته بكه ريسايهكى كوكرډنه بنوسيت. يارمهتى بده لهسهر

وينهكيشانى خشتهكهى.

# پرسیاریک شیکار دهکهم

کرداریک هه‌ده‌بژیرم

وانه‌ی

تی‌ده‌گهم یلان دادنه‌نیم شیکارده‌کهم ساغده‌کهمه‌وه

کۆده‌کهمه‌وه یان لی‌ده‌رده‌کهم سه‌رجه‌م یان جیاوازی دهنوسم.

۱ دوکانداریک ۷۵ بووکه شووشه‌و ۱۵ توپی فروشت، دوکانداره‌که چهندی فروشتووه؟

$$\begin{array}{r} 70 \\ + 10 \\ \hline \end{array}$$

سه‌رجه‌م ۹۰



۳ ۵۰ کریکار له باخچه‌ی شار کارده‌کهن،  
۲۵ کریکاری تریش هاتنه لایان،  
ژماره‌ی هه‌موو کریکاره‌کان چهنده؟

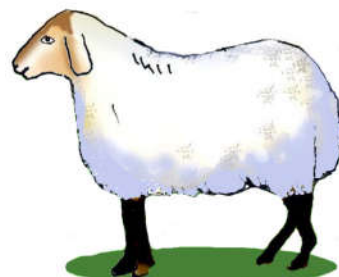

۲ شوانیک ۵۵ سه‌ر مه‌ری هه‌بوو، ۲۵  
سه‌ری لی‌فروشت. چهند سه‌ر مه‌ری  
لامایه‌وه؟

۵ ۷۵ لاو چوونه سه‌یرانگیه‌ک له‌وانه ۵۰  
لاویان هه‌لپه‌رکییان کرد، چهند لاو  
هه‌لپه‌رکییان نه‌کرد.



۴ له قوتابخانه‌یه‌کی بنه‌ره‌تی ۵۰ قوتابی  
به‌شداری ئەزمونه‌کانی وهرزی دووهم  
ده‌کهن، و له قوتابخانه‌یه‌کی  
نه‌وجه‌وانان ۱۵ قوتابی  
به‌شدار ده‌بن،  
ژماره‌ی هه‌موو  
قوتابییه‌کان  
چهنده؟







لە كۆگای يارىيە كان

كۆدەكەم يان لىدەردەكەم. سەرجهم يان جياوازی دەنووسم.

۲ جەمىل وىستى ۳۰ پېنوس بىكرېت،  
تەنھا ۱۵ پېنوسى دەستكەوت.

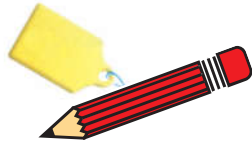
چەندى ماوہ بىكرېت؟

۱ لىندا كۆمەلەيەكى يارى مندالانى كرى،  
۱۵ شەپقە و ۲۵ ئۆتۆمبىلى بچوك، لىندا  
چەند يارى كرى؟

۱۵
۲۵
+
۴۰



۴ لە يەككە لە قوتابخانەكاندا ۷۵ قوتابى  
كۆر و ۱۵ قوتابى كچ ھەيە. چەند

قوتابى لە قوتابخانەكەدا

ھەيە؟



۳ لە پىشانگا يەكدا ۸۰ ئۆتۆمبىل  
ھەيە، ۵۰ ئۆتۆمبىلى فرۇشرا.

چەندى ماوہتەوہ؟



۶ دوو كارتون، لە ھەر كارتونكە ۱۵  
شەپقە ھەيە، ژمارەى شەپقەكان

ھەمووى چەندە؟



۵ لە كۆگايەكى فرۇشتنى يارى مندالاندا  
۷۵ ورج ھەيە، حامد ۲۵ ورجى كرى.

چەند ما يەوہ؟



چالاکى مالەوہ • داوا لە مندالەكەت بکە دەنكە پاقلە بەكاربەھيئەت يان ھەرشتيكي تر بۇ نواندى  
كۆکردنەوہى دوو ژمارە سەرجهميان كەمترېت لە ۹۹.

# پیداچونہوہی

بہشی ۵

ناو \_\_\_\_\_

## دنیابوون له چه مکهکان و کارامه پیهکان

کۆده که مه وه.

ئه ژمیرکردنی هزری به کار دینم بو ئه وهی کۆیکه مه وه.

\_\_\_\_\_ = ۱۸ + ۴۱

بیرده که مه وه

\_\_\_\_\_ = \_\_\_\_\_ + \_\_\_\_\_

\_\_\_\_\_ = \_\_\_\_\_ + \_\_\_\_\_

\_\_\_\_\_ = \_\_\_\_\_ + \_\_\_\_\_

دهیان	یهکان
۶	۴
۱	۷+

دهیان	یهکان
۱	۶
۲	۷+

۴۱

۸-

۱۷

۲۳+

۳۹

۲۱-

۲۱

۱۸+

۳ دهرده کهم	
	۵
	۶
	۷

۵ دهرده کهم	
	۱۰
	۹
	۸

۱ دهرده کهم	
	۷
	۵
	۳

## شیکاری پرسپارهکان ساغده که مه وه

کۆده کهم یان لیده رده کهم، سه رجه م یان ماوه دهنوسم.

۱۲ له یه کیك له کۆگاکانی جلویه رگدا ۵۰

کراس و ۲۵ چاکهت هه بوو،  
ژماره ی هه موویان چهنده؟



۱۱ له کۆگایه کی یاری مندا لاند ۷۵

یاری هه یه، ۱۵ ی لیفرۆشرا،  
چهندی مایه وه؟



# ئامادەبوون بۆ تاقىكر دىنەۋەى

بەشى ۵

ناو \_\_\_\_\_

۱ تا ۵ گونجاۋ ھەلدەبىزىم بۆ پىرسىيارەكانى ۱ تا ۵.

$$\begin{array}{r} 66 \\ + 23 \\ \hline \end{array}$$

۲

$$\begin{array}{r} 55 \\ + 38 \\ \hline \end{array}$$

۱

۴۳



۴۹



۸۳



۸۹



۹۴



۹۳



۱۸



۱۷



$$\begin{array}{r} 34 \\ - 19 \\ \hline \end{array}$$

۴

$$\begin{array}{r} 97 \\ - 49 \\ \hline \end{array}$$

۳

۵۳



۴۹



۱۶



۱۵



۴۸



۴۷



۴۲



۳۸



۵ لە باخچەيەكدا ۸۵ دار پرتەقال ھەيە، باخەوانەكە دەيەۋى ژمارەيان بگەيەنئە ۹۹، چەند دارى ترى پئويستە؟

$$58 - 99$$



$$99 + 58$$



$$85 - 99$$



$$99 - 85$$



## ئەۋەى دەزانم دەينوسم



۲۹



۴۷

۶ ئەم ژمارانە بەكار دئىنم، لەناو چوارگۆشەكان دەنوسم بۆ ئەۋەى جياوازىم دەست كەوئەت.

۵۹

۱۲

۱۵

۴۴

۷ ۴ لەم ژمارانە بەكار دئىنم، لەناو چوارگۆشەكان دەنوسم بۆ ئەۋەى سەرجهەم دەست كەوئەت.



۱۷



۳۳

۱۸

۲۰

۱۰

۵

۱۵

۱۲



# ئەندازە و كەرتەكان

بەشى

٦

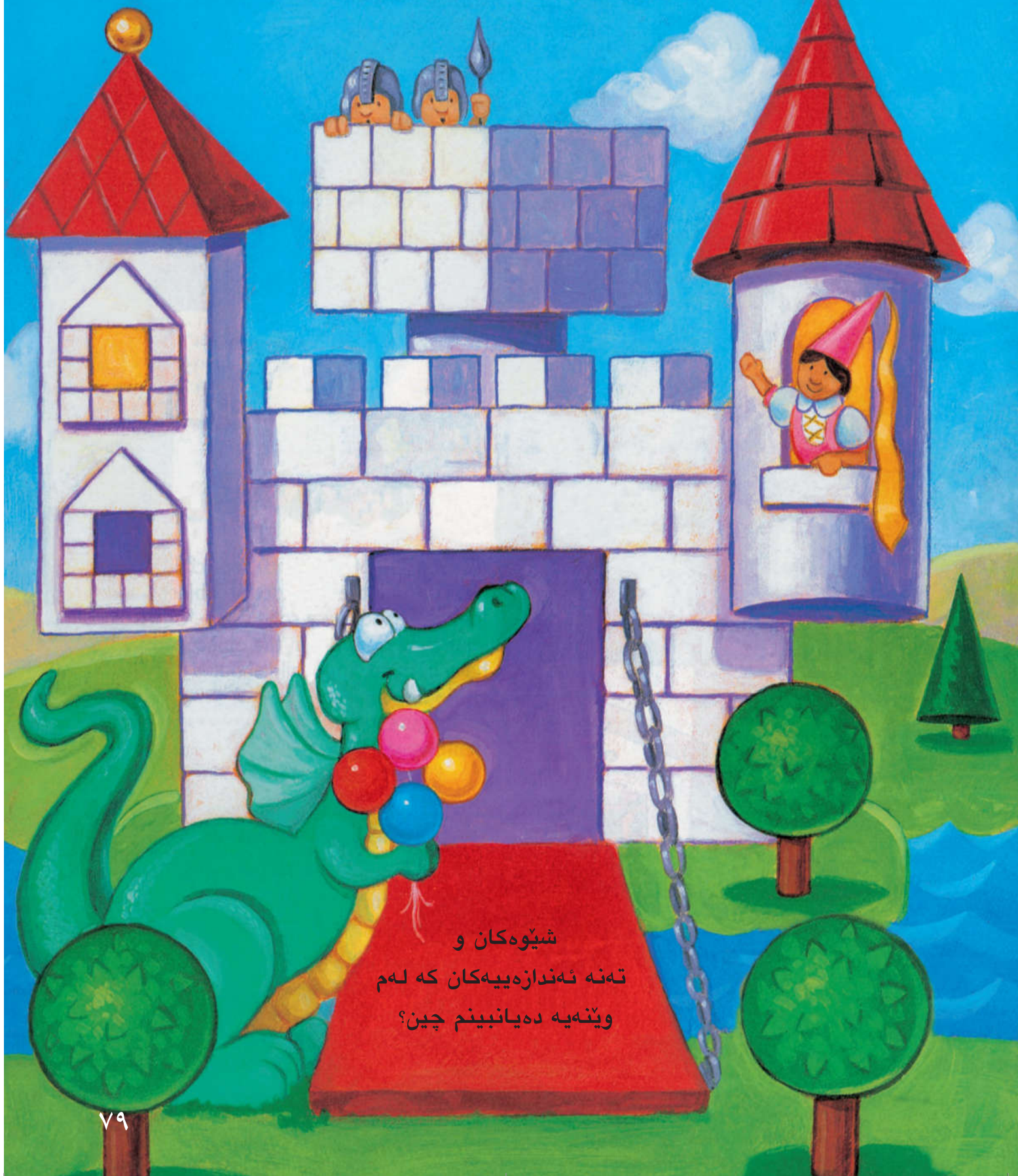

شيۆەكان و  
تەنە ئەندازەببەكان كە لەم  
ويئەيه دەيانببەنم چين؟



## نامەيەك بۆ كەسوکار

كەس و كارى بەرئىز:

ئەمىرۆ دەست بە بەشى ۶ د كەين. شىۋە ئەندازەيە كان و ژمارەى لا كان و سەرە كانيان دەناسين، تە ئە ئەندازەيە كان دەناسىنەو و بە كار يان دەھىن. فېرى سىيەك دەين و بەراورد يان دە كەين لە گەل نيو و چارەك. ئەم لا پەرەيە زاراو نوپىە كانى بىر كارى و چالاكى لەخۆدە گرىت كە قوتايى لە گەل كەسوکار لە مالەو پىي ھەلدەستن. لە گەل رىزدا.

زاراوه نوپىە كان

قوچەك  
ھەرەم  
گۆ  
لوولەك  
شەشپالوو  
روولاكىشە تەرىب  
سىيەك

## چ ا ل ا ك ي

لە دەورو پىشتى خۆت شىۋەيەك يان تەنىكى ئەندازەيى ھەلبىزىرە و ھەندى لە سىفەتەكانى بۆ مندالەكەت باسبەكە و داواى لىبەكە ناوى بنى بە بەكارھىنانى زاراوكانى بىركارى گونجاو.

## زاراوه كان



گۆ



روولاكىشە تەرىب

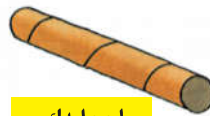

لوولەك



قوچەك



شەشپالوو



ھەرەم



۳ بەشى يەكسان

سىيەك يان  $\frac{1}{3}$

# لايهكان و سههكان

وانهه ۱

ئهه شيوهه      لاي ههيه

وه      سههه ههيه.

لا

لا

ئهه شيوهه **لا ۴** و **سههههه ۴** ههيه

ژمارهه لايهكان و ژمارهه سهههكان بنووسه.

<div style="display: flex; justify-content: space-between;"> <span>لا _____</span> <span style="background-color: #007bff; color: white; padding: 2px 5px; border-radius: 5px;">۲</span> </div> <div style="display: flex; justify-content: space-between; margin-top: 10px;"> <span>سهه _____</span> </div>	<div style="display: flex; justify-content: space-between;"> <span>لا _____</span> <span style="background-color: #007bff; color: white; padding: 2px 5px; border-radius: 5px;">۱</span> </div> <div style="display: flex; justify-content: space-between; margin-top: 10px;"> <span>سهه _____</span> </div>
<div style="display: flex; justify-content: space-between;"> <span>لا _____</span> <span style="background-color: #007bff; color: white; padding: 2px 5px; border-radius: 5px;">۴</span> </div> <div style="display: flex; justify-content: space-between; margin-top: 10px;"> <span>سهه _____</span> </div>	<div style="display: flex; justify-content: space-between;"> <span>لا _____</span> <span style="background-color: #007bff; color: white; padding: 2px 5px; border-radius: 5px;">۳</span> </div> <div style="display: flex; justify-content: space-between; margin-top: 10px;"> <span>سهه _____</span> </div>
<div style="display: flex; justify-content: space-between;"> <span>لا _____</span> <span style="background-color: #007bff; color: white; padding: 2px 5px; border-radius: 5px;">۶</span> </div> <div style="display: flex; justify-content: space-between; margin-top: 10px;"> <span>سهه _____</span> </div>	<div style="display: flex; justify-content: space-between;"> <span>لا _____</span> <span style="background-color: #007bff; color: white; padding: 2px 5px; border-radius: 5px;">۵</span> </div> <div style="display: flex; justify-content: space-between; margin-top: 10px;"> <span>سهه _____</span> </div>

**باسبكه** ■ رينوئنه

كام شيوه ژمارهه لايهكانه سفره و ژمارهه سهههكانه سفره؟ هوئهكه بلي.



# راھینان دەكەم



شیۆهکه دهکیشم.

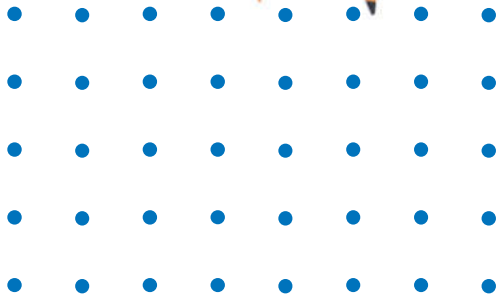

۲

۳ سەر ۳ لا

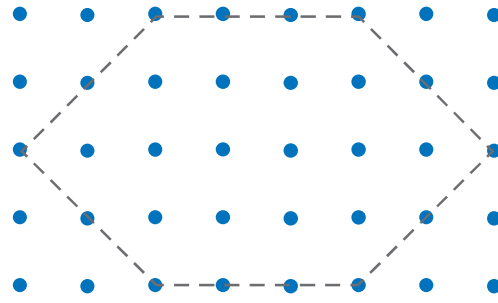

۱

۶ سەر ۶ لا

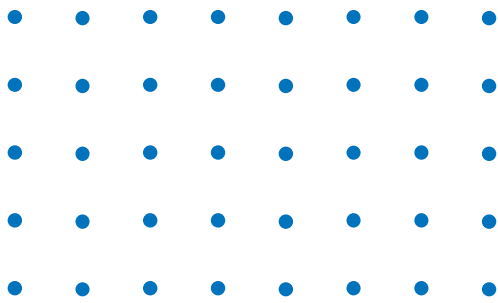

۴

۴ سەر ۴ لا

لايهكان يهكسانن له دريژى

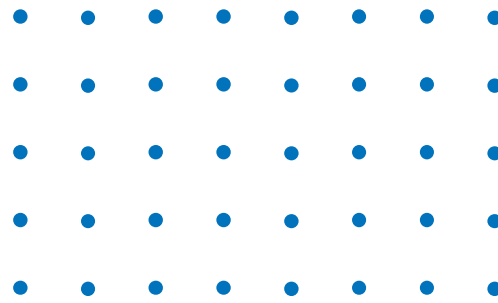

۳

۴ سەر ۴ لا

دوو لای دريژ و دوو لای کورت



## پرسیاریك شیکار دەكەم ■ رینوینی به دیتن

۵ شیۆهیهك دهکیشم چەندلاو چەندسەری هەبیّت، پیشانی هاوړیکانم نادم، دواتر بۆیان روون دەكەمهوه كه چۆن وینەى بکیشن.

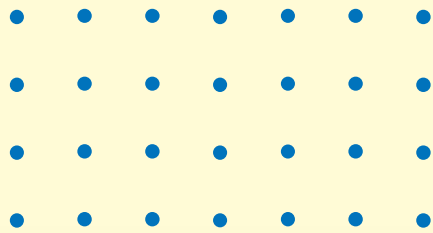

وینەى هاوړیکەم

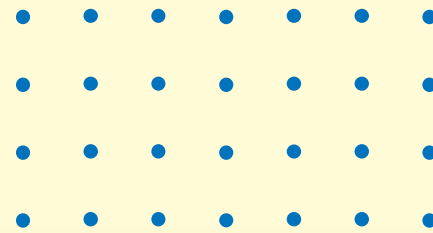

وینەكەم

چالاکى مالهوه • داوا له منداڵهكەت بکه وینەى چەند شیۆهیهكى دیارکراو بکیشى بۆ نمونە ۴ لاو ۴ سەری هەبیّت.

# تەنە ئەندازە يېھكان

۲ وانەھى

ئەمانە تەنى ئەندازە يېھين



ھەرەم



شەشپالوو



لوولەك



قووجەك



گۆ



روو لاکیشە تەرىب

ئەو شتانه رەنگ دەكەم كە لە تەنە ئەندازە يېھ رەنگ كراوەكە دەچىت.

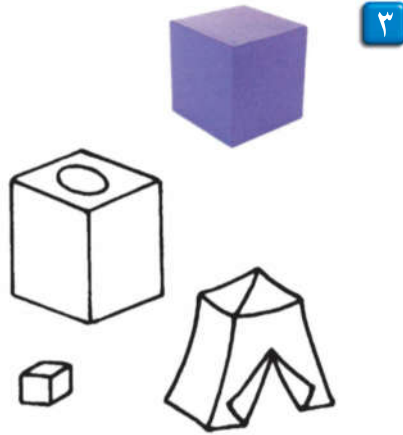

۳



۲

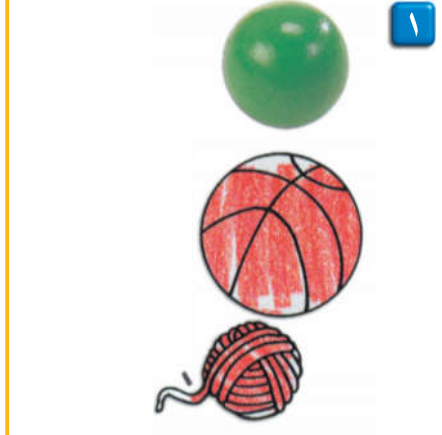

۱

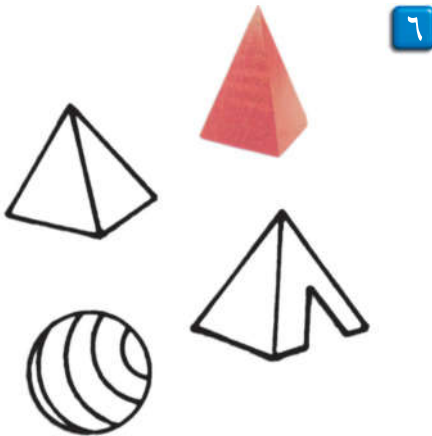

۶

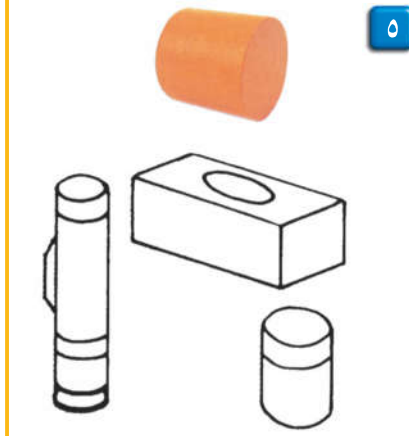

۵

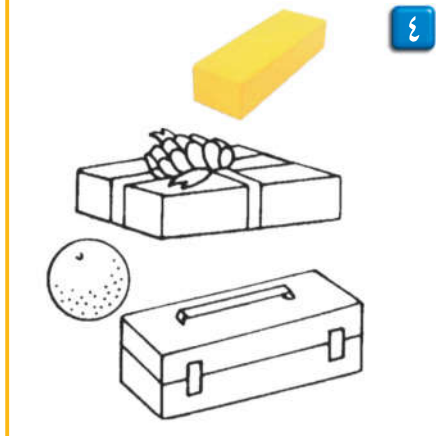

۴

باسبەكە ■ رېنويىنى

كام لەم تەنانە ئەگەر لەسەر مېزىك دابنرېت گلۆر دەبېتەو؟

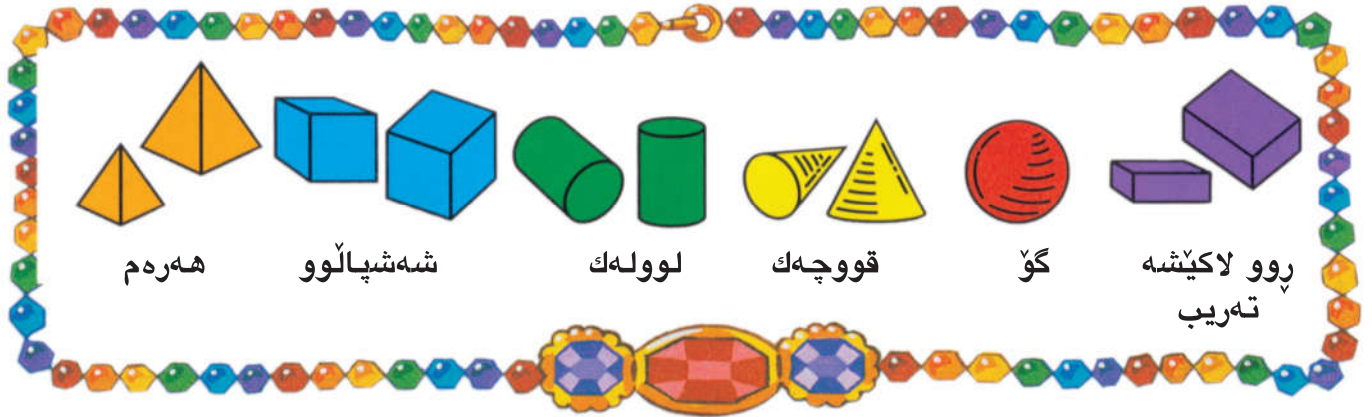

ئهو دوو تهنه رهنك دهكهم كه ههمان شیوهیان ههیه.

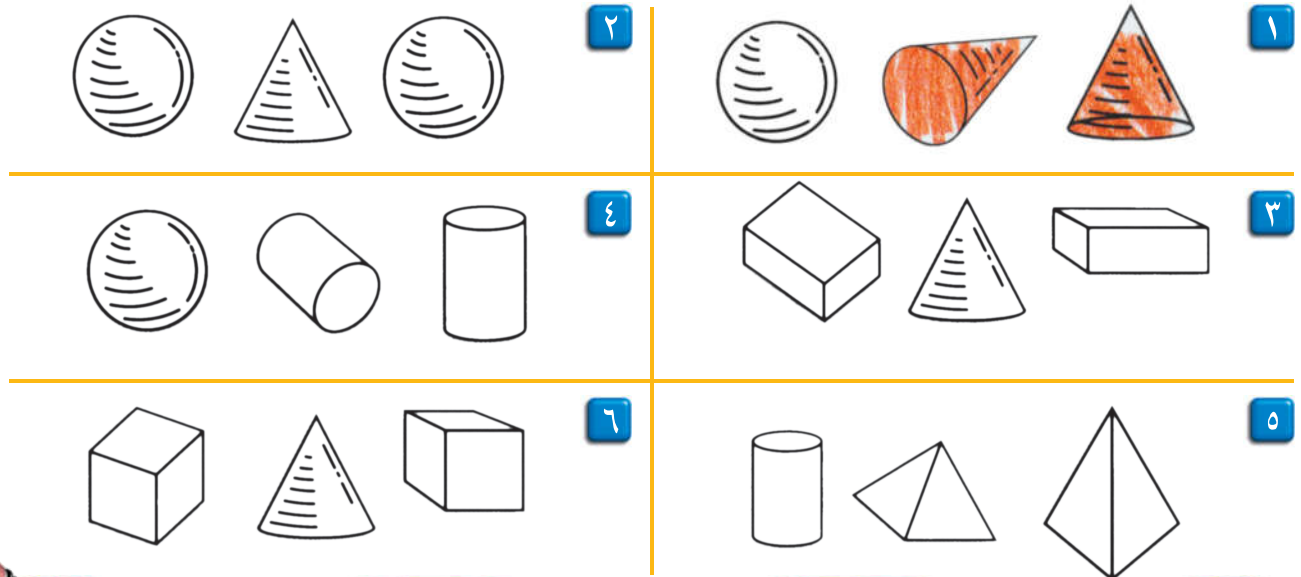

پرسیاریك شیکار دهكهم ■ رینوینی

۷ ئایا شهشپالوو پوو لاکیشه تهریبه؟

ئایا پوولاکیشه تهریب شهشپالوو؟

وهلامهكه به وینه پوون دهكهمهوه.



چالاکي مالهوه • داوا له مندالتهكته بکه، ههندي لهو شتانهی دهیناسیت نیشان بدات كه له تهنه ئهنهزارهیهکان دهچن.



پووی هه‌ندی له‌ته‌نه  
ته‌ندازه‌یه‌کان شیوه‌ته‌ندازه‌یین.  
پوو‌ته‌و پوووه‌ته‌خته‌یه‌بو ته‌تیکی  
ته‌ندازه‌یی.

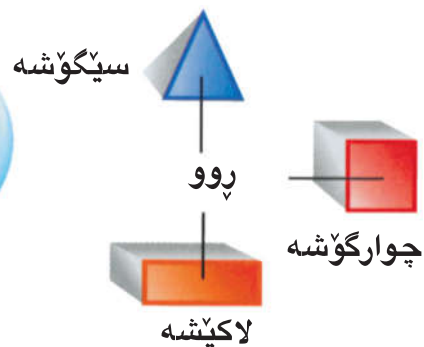

ته‌نه‌کان به‌کار دینم هیلکاری پوو‌ه‌کان ده‌که‌م. شیوه‌ی ته‌ندازه‌یی گونجاو بو ته‌نه ته‌ندازه‌یه‌که ده‌ورده‌م و ناوه‌که‌ی ده‌نووسم.

لاکێشه

					۱
					۲
					۳
					۴
					۵

# په پان ده کهم

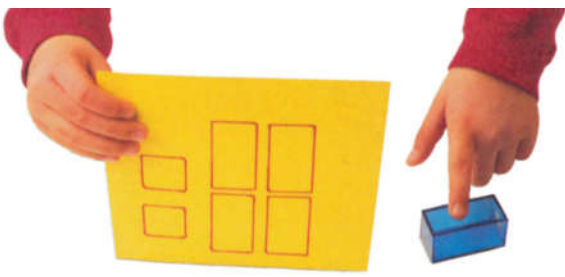

ته ماشای پروهکانی ته نه نه اندازه یی هکان ده کهم.  
ته نه نه اندازه یی گونجاو دور ده دم.

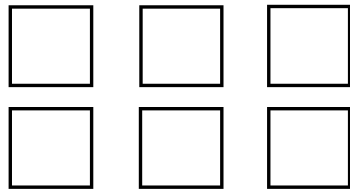

۲

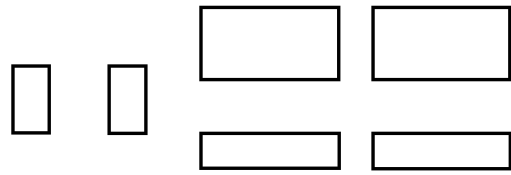

۱

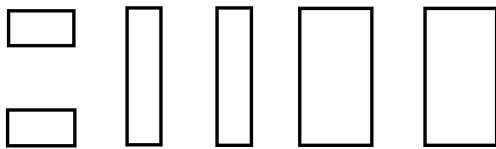
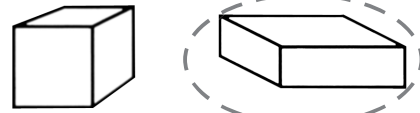
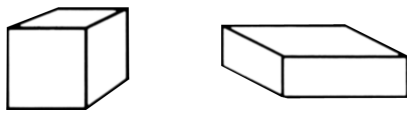

۴

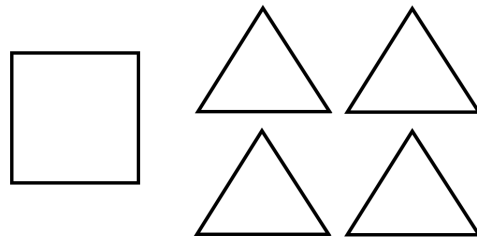

۳

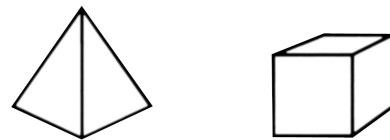
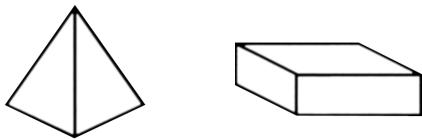

## پرسپاریک شیکار ده کهم ■ ریئوینی به دیتن

نهو ته نه نه اندازه یی ه دور ده دم که ده کریت بو شاییه که پر بکاته وه.



۵



؟

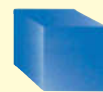

چالاکي ماله وه • نهو شتانه ی که له ته نه نه اندازه یی هکان ده چن و که منداله که ت دیناسیت کوبکه ره وه داوای لیبکه په نجه له سه ر پروهکان دابنی و ناوی شیوه نه اندازه یی ه که ی بلیت که شیوه.



پوو بریتیە لەو پوو تەختە  
 لە تەنە ئەندازەییە کەدا هەیه.  
 لا بریتیە لە بەیە کگەیشتنی دوو پوو.  
 سەر بریتیە لە شوینی بەیە ک  
 گەیشتنی لایەکان

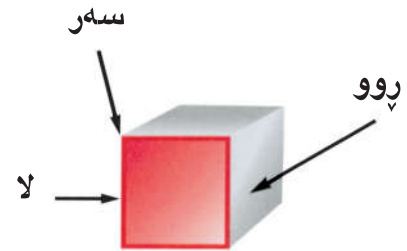

تەنە ئەندازەییەکان بەکار دێنم.  
 پۆلینیان دەکەم بە گوێرەى پووکان و لایەکان  
 و سەرەکان.

۸ سەر

۱۲ لا

۶ پوو

۲

سەر نییە

لانییە

پوو نییە

۱

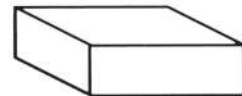
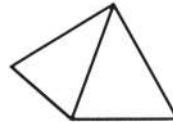
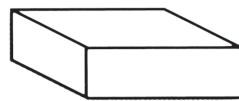

۵ سەر

۸ لا

۵ پوو

۴

۸ سەر

۱۲ لا

۶ پوو

۳

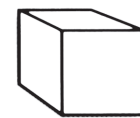
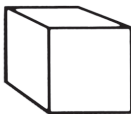





باسبکە ■ رینوینی

شەشپالوو و پوولاکیشه تەریب بە چی لیک دەچن؟ و بەچی جیاوازن؟



خشتهکه تهواو دهکەم ژمارهکه دهنوسم.

ژماره‌ی سه‌ره‌کان	ژماره‌ی لایه‌کان	ژماره‌ی پوو‌ه‌کان	ته‌نی ئەندازه‌یی
سه‌ر _____	لا _____	پوو _____	 <span style="float: right;">۱</span> شه‌شپالوو
سه‌ر _____	لا _____	پوو _____	 <span style="float: right;">۲</span> گۆ
سه‌ر _____	لا _____	پوو _____	 <span style="float: right;">۳</span> هه‌ره‌م
سه‌ر _____	لا _____	پوو _____	 <span style="float: right;">۴</span> پوو لاکیشه‌ ته‌یب

## پرسیاریک شیکار دهکەم ■ ئەژمێرکردنی هزری

هه‌ره‌م چهند پووی  
سیگۆشهی هه‌یه؟

هه‌ره‌م چهند پووی  
چارگۆشهی هه‌یه؟

شه‌شپالوو چهند  
پووی چوارگۆشهی  
هه‌یه؟

چالاکی ماله‌وه • چهند شتیکی ده‌ورپشت کۆبکه‌وه که له ته‌نه ئەندازه‌ییه‌کان بچی. داوا له منداڵه‌که‌ت بکه ناوی ته‌نیکی ئەندازه‌یی شیواو بلی بۆ هه‌ر یه‌که له شته‌کان و ژماره‌ی پوو‌ه‌کان و لاکان و سه‌ره‌کانیان بلی.

# نيو و سييهك و چواريهك

وانهى

چواريهك  $\frac{1}{4}$

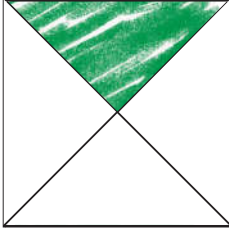

۱ بهش له ۴ بهشى يهكسان  
بريتييه له چواريهك

يهك بهش  $\frac{1}{4}$   
چوار بهشى يهكسان

سييهك  $\frac{1}{3}$

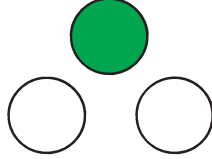

۱ بهش له ۳ بهشى يهكسان  
بريتييه له سييهك

يهك بهش  $\frac{1}{3}$   
سى بهشى يهكسان

نيو  $\frac{1}{2}$

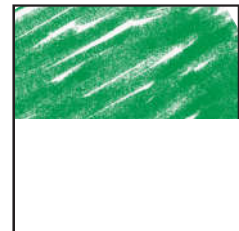

۱ له ۲ بهشى يهكسان  
بريتييه له نيو

يهك بهش  $\frac{1}{2}$   
دوو بهشى يهكسان

رهنگدهكهم بۆ ئوهى كه رتهكه بنويئم.

$\frac{1}{2}$

۳

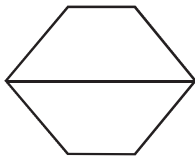

$\frac{1}{4}$

۲

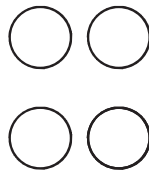

$\frac{1}{4}$

۱

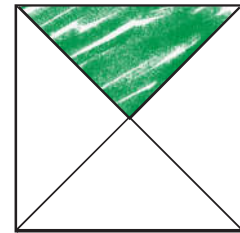

$\frac{1}{3}$

۶

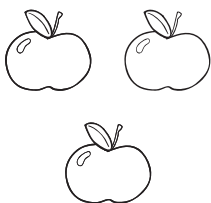

$\frac{1}{3}$

۵



$\frac{1}{4}$

۴

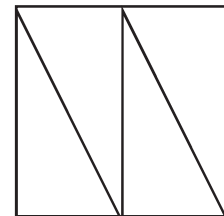

باسبكه ■ رينوئىنى

ئو بهشى كه رهنگنهكراوه له پرسىارى ژماره ۳ چى دهنويئيت؟

# راهینان دهکهم

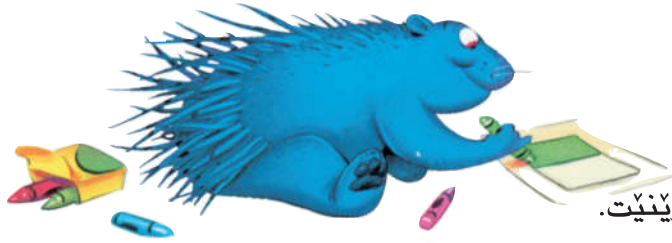

ئەو کەرته دەنوسم که به شه رهنگر او که دەنوینت.

	۳		۲		۱
	۶		۵		۴
	۹		۸		۷

## پرسیاریک شیکار دهکهم ■ جیبه جیکردن



کەرته که دەنوسم.

هیمن پارچه شیرینیەکی کردە ۴ بەشی یەکسان. ۱۰  
پارچه یەکی لیۆه رگرت. ئەو کەرته بنوسه که ئەو  
بەشه بنوینت که هیمن وەر یگرتوو؟

# به اورد کردنی که رته کان

وانه‌ی ۶

شریتی که رته کان  
به کار دینم بۆ به اورد  
کردنی که رته کان

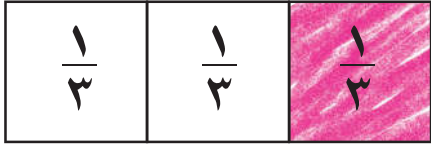
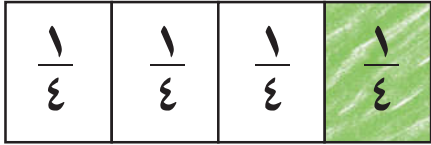

$\frac{1}{3}$  گه وره تر له  $\frac{1}{4}$

شریتی که رته کان به کار دهینم. به شیکێ گونجاو له ههر که رته تیک رهنگه که م. که رته  
گه وره تره که ده ورده ده م.

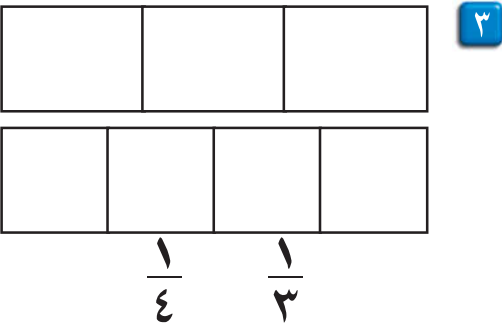
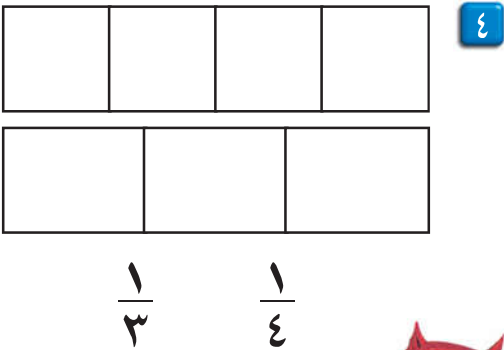
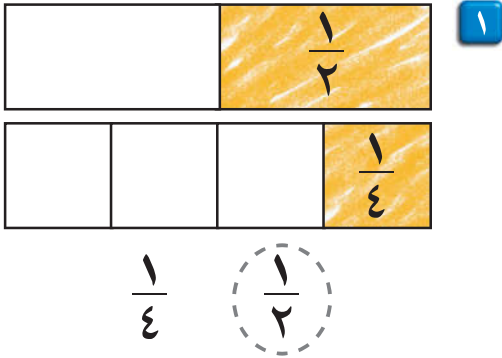
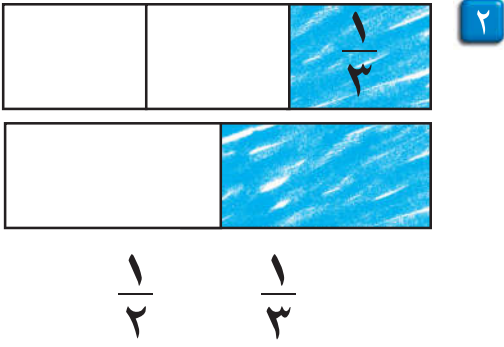

باسبکه ■ رینوینی

چۆن ده زانی که  $\frac{1}{3}$  گه وره تره له  $\frac{1}{4}$  ؟

# راهینان دهکهم



شړیتی کهرتهکان بهکار دینم.

بهشی گونجاو لههر کهرتیک رهنګدهکهم کهرته بچووکترهکه دور ددهم.



۲



$\frac{1}{2}$

$\frac{1}{4}$



۱

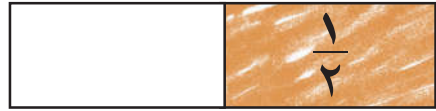

$\frac{1}{2}$

$\frac{1}{3}$



۴



$\frac{1}{4}$

$\frac{1}{3}$



۳

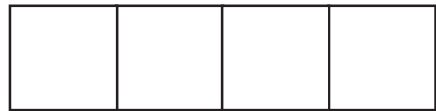

$\frac{1}{4}$

$\frac{1}{3}$

## پرسیاریک شیکار دهکهم ■ رینوینی

راست یان ههله دور ددهم. پاشان پرونیدهکهمهوه.

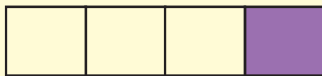

$\frac{1}{4}$

>

$\frac{1}{2}$

ههله

راست

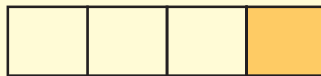
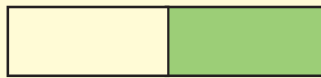

$\frac{1}{4}$

=

$\frac{1}{2}$

ههله

راست

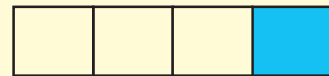
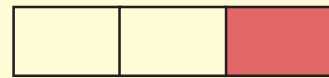

$\frac{1}{4}$

<

$\frac{1}{3}$

ههله

راست

۵

چالاکي مالهوه • نانیک بکه ۳ بهشی یهکسان. داوا له مندالکهت بکه ناو له هر بهشیک بنیت به تنها.

دیاریبکات کامیان گورهتره یان بچووکتره. کردارهکه دوباره بکروهه لهگهال نانیکي تریبکات به چوار

بهشی یهکسان داوا له مندالکهت بکه بهشیک له نانی یهکهم لهگهال بهشیک له نانی دووم بهراوردبکات.

# پرسیاریک شیکار دھکھم

نمونهیهک دروستدهکھم

وانه‌ی ۷

تیده‌گھم پلان دادہ‌نیم شیکاردهکھم ساغدهکھمه‌وه

ریزان  $\frac{1}{3}$  ی بیتزایه‌کی بچووی خوارد. وه رزگار  $\frac{1}{4}$  ی ههمان پیتزای خوارد. کامیان زیاتری خواردوه؟

تیده‌گھم

ده‌ی بزائم کامیان زیاتری خواردوه.

پلان دادہ‌نیم

به‌دوای ریگایه‌ک ده‌گه‌ریم بۆ شیکارکردنی پرسیاره‌که.

شیکاردهکھم

نمونهیهک دروست ده‌کھم.

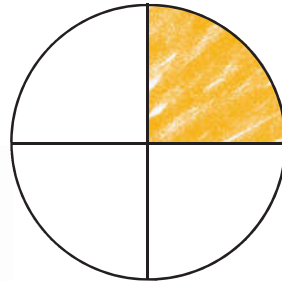

به‌شه پیتزای رزگار

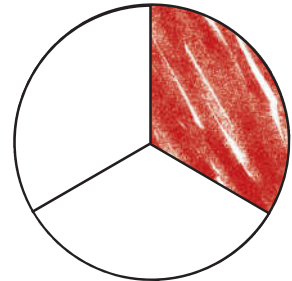

به‌شه پیتزای لارا

ساغدهکھمه‌وه

ئه‌م نمونهیه چۆن یارمه‌تی ده‌دات بۆ زانینی کامه زیاتری خواردوه؟ ئه‌وه پوون ده‌که‌مه‌وه.

نمونهیهک دروستدهکھم بۆ شیکارکردنی ئه‌م دووپرسیاره.

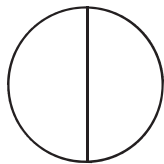
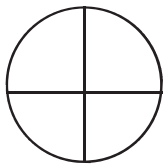

۱ به‌رزان  $\frac{1}{4}$  ی سیویکی خوارد و نی‌رگز  $\frac{1}{4}$  ی ههمان سیوی خوارد، کامیان زیاتری خواردوه \_\_\_\_\_



۲ ژیان سیویکی کرده ۳ پارچه‌ی یه‌کسان وه پارچه‌یه‌کی لی‌خوارد. ئه‌و به‌شه چیه‌که ژیان خواردویه‌تی \_\_\_\_\_

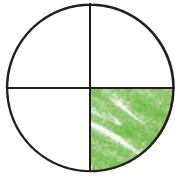
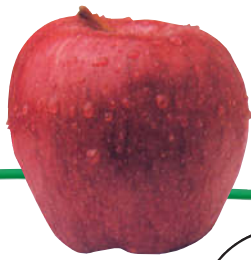

سۇلاڧ



ھەندرىن

۱ ھەندرىن  $\frac{1}{3}$ ى سىۋىكى ۋەرگرت ۋە سۇلاڧ  $\frac{1}{4}$ ى ھەمان سىۋى ۋەرگرت. كاميان بەشى گەۋرەترى ۋەرگرتوۋە؟

ھەندرىن

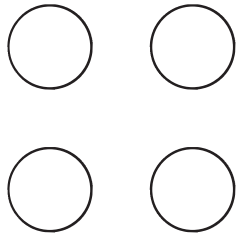

۲ ئەركان ۴ ھەلماتى ھەيە. ئارام ۳ ھەلماتى لىۋەرگرت. ئەو كەرتە چىيە كە ئەو بەشە دەنۆينىت ئارام ۋەرىگرتوۋە؟

\_\_\_\_\_

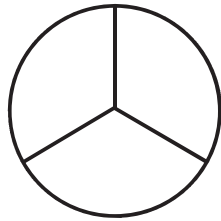

۳ ئارى بەشيك لە ۳ بەشى يەكسانى پرتەقالىكى خوارد. ئەو كەرتە چىيە كە ئەم بەشە دەنۆينى؟

\_\_\_\_\_

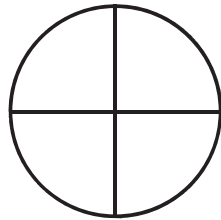

۴ ئاراس پارچەيەك شىرىنى لە ۴ پارچەيە يەكسان خوارد. ئەو كەرتە چىيە كە ئەم بەشە دەنۆينىت؟

\_\_\_\_\_



## دەنۆوسم

چىرۆكىك دەربارەي دوو كور دەنۆوسم كە بەشداريان كىردىت لە خواردن. كەرتەكان بەكاردىنم بۇ دىيارىكردنى ئەو بەشەي كە ھەرىكەيان خواردويەتى.

چالاکى مالەۋە • پىرسىارىك بەكاربىنە كە لە پىرسىارەكانى ئەم لاپەرەيە بچى. داۋا لە مندالەكەت بکە كە ھەندى شت بەكاربىنى بۇ دروستکردنى نمونەيەك كە يارمەتیبىدات بۇ شىكارکردن.



# پیداچونہوی

بہشی ۶

ناو \_\_\_\_\_

دنیابوون له چه مکهکان و کارامه ییہکان

ژمارهی لایهکان و سهرهکان چنده؟

۲

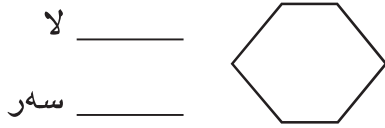

ژمارهی لایهکان و سهرهکان بنوسه.

۱

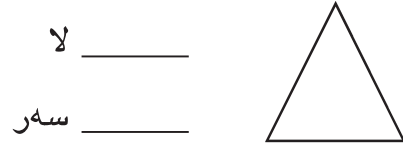

ئو شتانه رهنگ دهکهم که ههمان پووخساری تهنه ئه اندازه ییہکهن.

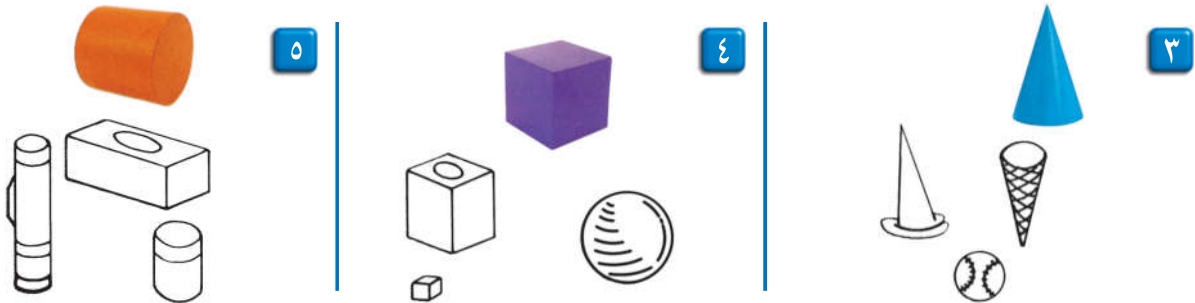

ئو شیوه ئه اندازه ییہ رهنگ دهکهم که دهتوانم له تهنه ئه اندازه ییہکه نیشانی بدهم.



تهنه ئه اندازه یی شیواو رهنگ دهکهم.

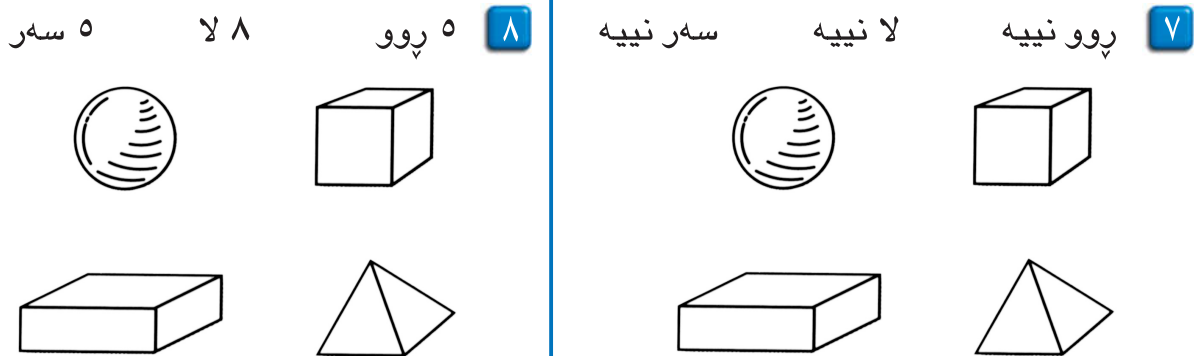

ئو کهرته بنوسه که بهشه رهنگراوهکه دهنوینی.



# ئامادەبوون بۆ تاقىکردنەوھى بەشى ۶

ناو \_\_\_\_\_

وھلامى گونجاو ھەلدەبژىرم بۆ پىرسىيارەكانى ۱ تا ۴.

۱ كام تەن ۶ روو و ۱۲ لاو ۸ سەرى ھەيە؟

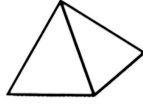

۳ كام شيوە ۳ سەر و ۳ لاي ھەيە؟

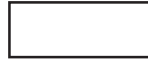

۲ كام كەرت بەشە رەنگراوھەكە دەنوئى؟

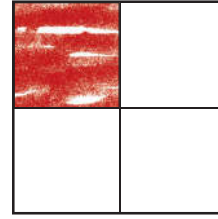

$\frac{1}{2}$

$\frac{1}{3}$

$\frac{1}{4}$

۴ ئەو ويئەيە ھەلدەبژىرم كە  $\frac{1}{3}$  دەنوئى.



۵ ئەوھى دەزانم دەينووسم.

ژمارەى پووەكان  
ولايەكان و سەرەكان  
دەنووسم.

پووەكان \_\_\_\_\_  
سەرەكان \_\_\_\_\_  
لايەكان \_\_\_\_\_

پوويەك لە پووەكانى ويئە  
دەكيشم.



تەنيكى ئەندازەيى ھەلدەبژىرم،  
ناوى دەنووسم.

\_\_\_\_\_  
\_\_\_\_\_  
\_\_\_\_\_

# کات و پیوانه





## نامه پەك بۆ كه سوكار

كەس و كاری بەرپۆز:

ئەمرو دەست بە بەشی ۷ دە كەین. فیری خویندەنەو هی كاتزمیر و جیاوازی نیوان هەردوو كاتی پیش نیوهرۆ دواى نیوهرۆ و خەملا ندنی كات و ریز كەردنی رۆژە كانی هەفتە دەبین. هەروەها فیری پیوانی درێژە كان بە سەنتیمەتر و مەتر دەبین لە گەل پیوانی كیشە كان. ئەم لا پەرەبە زاراوہ بیر کارییە نووییە كان و چالاکی بۆ مالهۆو لە خوۆ دە گریت كە كە سوکاری قوتایی بە شداری تیدادە كەن.

لە گەل ریزدا

زاراوه نووییە كان

كاتزمیر  
پیش نیوهرۆ «پ.ن»  
دواى نیوهرۆ «د.ن»  
هەفتە  
سەنتیمەتر  
مەتر  
قورستر  
سووكتەر

## چا ل ا ك ی

داوا لە مندالەكەت بكە خشتەیهك  
دابنی كە چالاکییە كان دابەش  
بكات كە پیی هەلدەستی لە مالهۆو،  
و هەروەها كاتی جیبەجیكەردنیش  
دیاربكات.  
پیش نیوهرۆ یان دواى نیوهرۆ.

## زاراوه كان

كاتزمیر یەكەیهكە بۆ پیوانی كات  
بە كاریت.  
پیش نیوهرۆ ئەو كاتەیه كە  
دەكەوێتە نیوان نیوہ شەو و نیوهرۆ.  
دواى نیوهرۆ ئەو كاتەیه كە  
دەكەوێتە نیوان نیوهرۆ و نیوہ شەو.  
هەفتە ۷ رۆژە.  
سەنتیمەتر یەكەى پیوانی درێژییە  
بچوو كە كانە.  
مەتر یەكەیهكە بۆ پیوانی درێژی.  
قورستر، سووكتەر دوو وشەیه بۆ  
بەراورد كەردنی نیوان دوو كیشی  
جیاواز بە كاردەهینریت.

# خویندنه وهى کاتزمیر



میلی بچوک له نیوان ۷ و ۸  
میلی گه وره له سهه ۶

حهوت و نیو

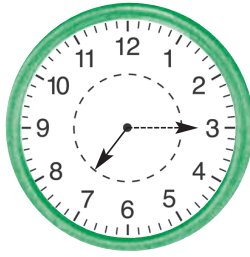

میلی بچوک له نیوان ۷ و ۸  
میلی گه وره له سهه ۳

حهوت و چارهك

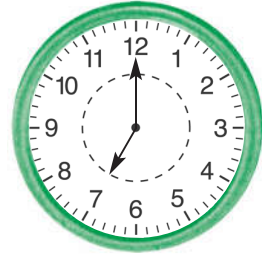

میلی بچوک له سهه ۷  
میلی گه وره له سهه ۱۲

حهوت



شوینی میلهكان دیارده كه م کاتی دروست ده ورده دم.

چوارو چارهك

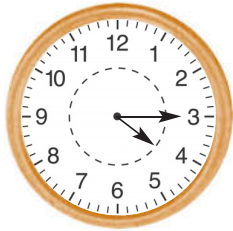

۱ میلی بچوک له نیوان ۴ و ۵  
میلی گه وره له سهه ۳

پینچ و چارهك

ده و نیو

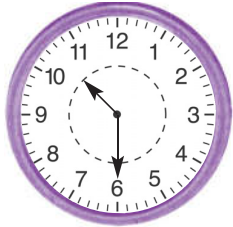

۲ میلی بچوک له نیوان \_\_\_\_\_ و \_\_\_\_\_  
میلی گه وره له سهه \_\_\_\_\_

یازده و نیو

پینچ

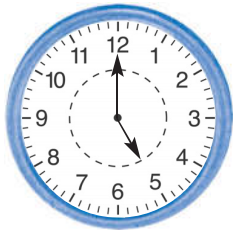

۳ میلی بچوک له سهه \_\_\_\_\_  
میلی گه وره له سهه \_\_\_\_\_

چوار

باسبكه ■ ریئوینی

ئیسنا کاتزمیر دوازدهو نیوه. میلی بچوک له سهه کام ژمارهیه و میلی گه وره له سهه کام ژمارهیه.

# راھینان دەكەم

كاتى دروست دەردەم.

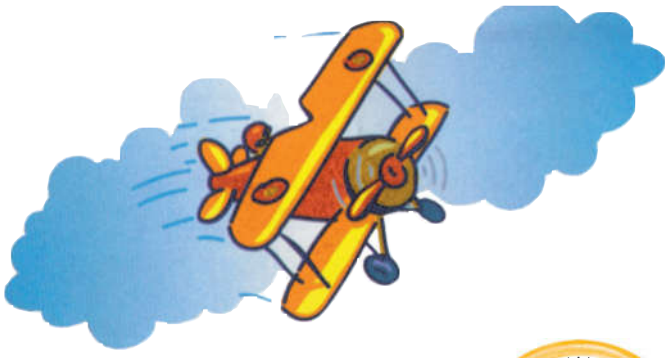

۲

دوو و نيو

سى و نيو

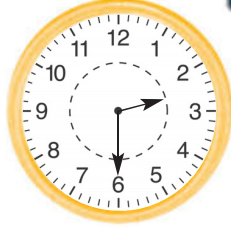

۱

هەشت

حەوت

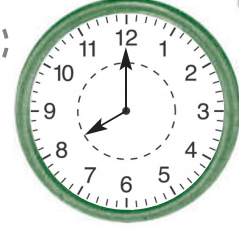

۴

نۆ و چارەك

دە و چارەك

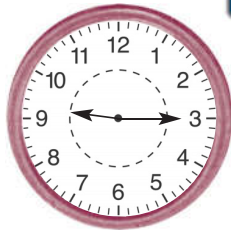

۳

ياز دە و نيو

ياز دە و چارەك

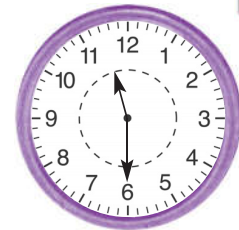

۶

دە

دواز دە



۵

هەشت و نيو

هەشت و چارەك



## پرسیاریك شیکار دەكەم ■ جیبەجیكردن

بەكار دینم بۆ ئەوێ كاتەكە دیاربكەم میلهكان دەكیشم.



۷

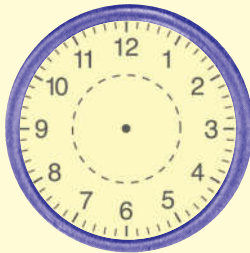

دە و چارەك

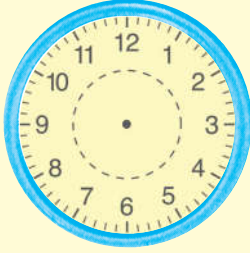

چارەك

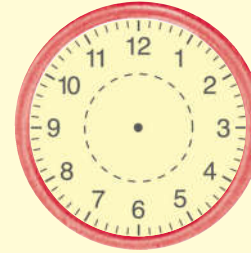

پنج و نيو

چالاكى مالهوه • داوا له منداڵهكەت بکه چهند كاتیكى جیاواز له پوژیکدا دیاری بکات.

# چالاکىيەكانى رۆژانە



دوای نیوهرۆ (د.ن) ئەو کاتەیه لە نیوهرۆ دەست پێدەکات تا نیوهرۆ شەو. نوێ دوای نیوهرۆ لە ئیوارەدا.

پێش نیوهرۆ (پ.ن) ئەو کاتەیه لە نیوهرۆ شەو دەست پێدەکات تا نیوهرۆ. نوێ پێش نیوهرۆ لە بەیانى دایە.

کاتی دروست دەوردهدم. پێش نیوهرۆ یان دوای نیوهرۆ.

خواردنى نانى بەیانى.



پێش نیوهرۆ  
دوای نیوهرۆ



حهوت و نیو  
حهوت و چارهك



پێش نیوهرۆ  
دوای نیوهرۆ



حهوت  
شەش

کاتی نووستن.



پێش نیوهرۆ  
دوای نیوهرۆ



ههشت و نیو  
ههشت و چارهك



پێش نیوهرۆ  
دوای نیوهرۆ



دوو  
سى

## باسبکه ■ رینوینى

ئایا نانى بەیانى لە کاتژمێرى حەوت و نیوى پێش نیوهرۆ دەخۆن یان کاتژمێر حەوت و نیوى دوای نیوهرۆ؟ هۆیهکەى پوونبکەرەوه.

# راھىنان دەكەم



كاتى دروست دەوردەدەم. پېش نيوەرۆ يان داوى نيوەرۆ دەوردەدەم.

۱ گوى له ئامۇزگار يېھەكانى مامۇستا دەگرم. ۲ ئەرکەكانم دەنوسم.



پېش نيوەرۆ  
داوى نيوەرۆ

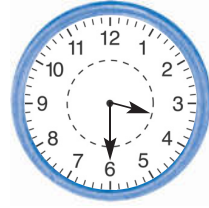

سى و نيو  
چوار و چارەك



پېش نيوەرۆ  
داوى نيوەرۆ

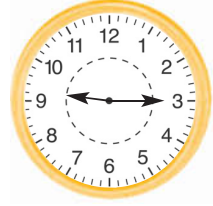

نۆ و چارەك  
دە و چارەك

۴ يارى دەكەم.



پېش نيوەرۆ  
داوى نيوەرۆ



چوار و نيو  
پېنج و نيو

۳ ناننى ئىواره دەخۆم.



پېش نيوەرۆ  
داوى نيوەرۆ

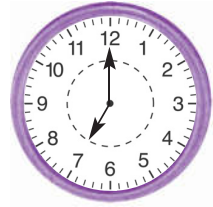

شەش  
حەوت

## پرسىارىك شىكار دەكەم ■ رىنوينى

۵ دوو مىلەكە وینە دەكىشم. پېش نيوەرۆ يان داوى نيوەرۆ دەنوسم.

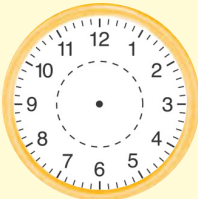

داوى كاتزمېرىك

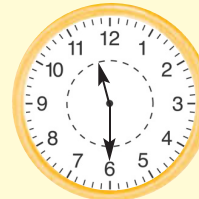

ئىستا

پېش نيوەرۆ

چالاکى مالهوه • لەگەل مندالەكەت لىستىك بنوسە لەسەر هەندىك لە چالاکىيەكانى رۆژانە. پاشان داوى لىبکە كاتى جىبەجىکردنيان دەستنيشان بکات، پېش نيوەرۆ يان داوى نيوەرۆ.



کانونى يەكەم دوا مانگی سالی زاینییه.

**کانونى يەكەم**  
٢٠١٤

شەممە	يەکشەممە	دووشەممە	سێشەممە	چوارشەممە	پنجشەممە	هەینی
		١	٢	٣	٤	٥
٦	٧	٨	٩	١٠	١١	١٢
١٣	١٤	١٥	١٦	١٧	١٨	١٩
٢٠	٢١	٢٢	٢٣	٢٤	٢٥	٢٦
٢٧	٢٨	٢٩	٣٠	٣١		

له هەر هەفتە يەكدا ٧ روژ هەيه

يەكەم روژى هەفتە شەممەيه و دوا روژ هەينىيه.

١ ئەو روژەى پاش شەممە دىت كامەيه؟

\_\_\_\_\_

٢ ئەو روژەى پيش چوارشەممە دىت كامەيه؟

\_\_\_\_\_

٣ چەند روژ له نيوان يەکشەممە و پنجشەممە هەيه؟

\_\_\_\_\_

٤ ديرهكە تەواو دەكەم، روژەكان دەنوسم.

\_\_\_\_\_ شەممە

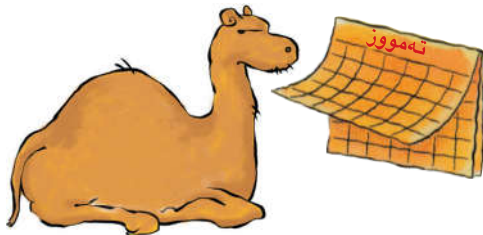

له حهفته بهك  
٧ رۆژ ههيه

كانونى دووهم  
٢٠١٥

شه ممه	يه كشه ممه	دووشه ممه	سپيشه ممه	چوارشه ممه	پينجشه ممه	ههينى
					١	٢
٣	٤	٥	٦	٧	٨	٩
١٠	١١	١٢	١٣	١٤	١٥	١٦
١٧	١٨	١٩	٢٠	٢١	٢٢	٢٣
٢٤	٢٥	٢٦	٢٧	٢٨	٢٩	٣٠
٣١						

١ ئەو رۆژهى پاش چوارشهم ديت كامهيه؟

٢ ئەو رۆژهى پيش ههينى ديت كامهيه؟

٣ ئەو رۆژهى پاش ههينى ديت كامهيه؟

٤ له دوو ههفته دا، چهند رۆژ ههيه؟

٥ ئەو دوو رۆژهى دهكهويته نيوان دووشه ممه و پينجشهم بنووسه.

پينجشه ممه

دووشه ممه

٦ ئەو دوو رۆژهى دهكهويته نيوان ههينى و دووشه ممه بنووسه.

دووشه ممه

ههينى

٧ چهند ههفته بهكى تهواو له مانگى كانونى دووهم دا ههيه؟

چهند رۆژ له كانونى دووهم دا ههيه؟



چالاكى مالهوه • داوا له مندا لهكەت بکه، رۆژانهى نيوان شه ممه و ههينى بليت ههروهها نيوان چوارشه ممه تا سپيشه ممه.

كاتى گونجاو دەور دەدەم.



يارى تۆپى پى

بىر لە ماوەى كاتى  
گونجاو بکەوہ



نان خواردى بەيانيان

نزيكەى كاتزميريك

نزيكەى ھەفتەيەك

نزيكەى كاتزميريك

نزيكەى چارەكە كاتزميريك



كاتى گونجاو دەور دەدەم.

بۆيە كردنى خانوو.

۲



۸ ھەفتە

۸ رۆژ

شتنى ئۆتۆمبىل.

۱



ھەفتەيەك

كاتزميريك

خواردى نيوەرۆ.

۴



ھەفتەيەك

نيو كاتزمير

پاكردنهوہى دان.

۳



۴ كاتزمير

كەمتر لە چارەكە كاتزميريك

باسبەكە ■ رينوينى

۳ چالاكى دەستنيشان بکە كە پيوست بە كاتزميريك بکات،

۳ چالاكى دەستنيشان بکە كە پيوست بە چەند مانگيك بکات.

# راھىنان دەكەم



كاتى گونجاو دەور دەدەم.

۱ ھەلسان بە گەشت و گوزار.



كەمتر لە چارەكە

نزيكەى ۴ رۆژ

كاتر ميريك



۲ گريدانى قەيتانى پيلاو.

كەمتر لە چارەكە

نزيكەى كاتر ميريك

كاتر ميريك

۳ ئامادە بوون بۆ نووستن.



كەمتر لە كاتر ميريك

نزيكەى رۆژيك

۴ بەشدارى كردن لە يارى راكردن.



نزيكەى كاتر ميريك

نزيكەى ھەفتەيەك

۵ چاندنى نەماميک.



نزيكەى كاتر ميريك

نزيكەى ھەفتەيەك

۶ گەشەى نەماميک.



نزيكەى كاتر ميريك

نزيكەى ھەفتەيەك

چالاکى مالەوہ • داوا لە منداڵەكەت بکە بۆ خەمڵاندن بە کاتر ميريان رۆژيان ھەفتە بخەملينى بۆ ئەو ماوہى کە پيويستە بۆ ئەنجامدانى ئەم چالاکيانە. گەشتيک بە دەورى جيهان. تەماشاکردنى فليميکى سينەمايى. تەماشاکردنى ياربيهکى تۆپى پى.

دریژی پینووسە که لە ۷  
سەنتیمەتر که میك که متره. که واتە  
دریژی پینووسە به نزیکه ۷  
**سەنتیمەتره.**

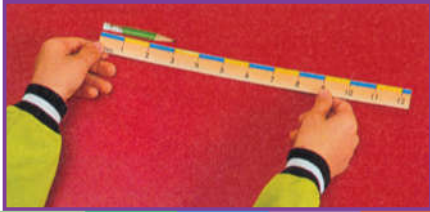
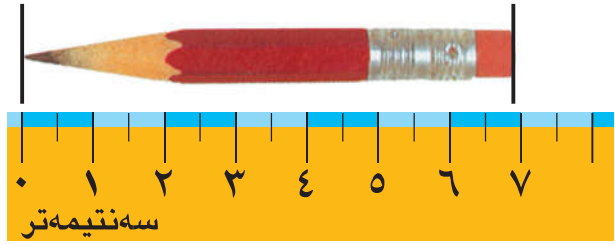

سەنتیمەتر به نزیکهیی \_\_\_\_\_  
سم به نزیکهیی \_\_\_\_\_



راسته به کار دینم بۆ دیاریکردنی دریژی.

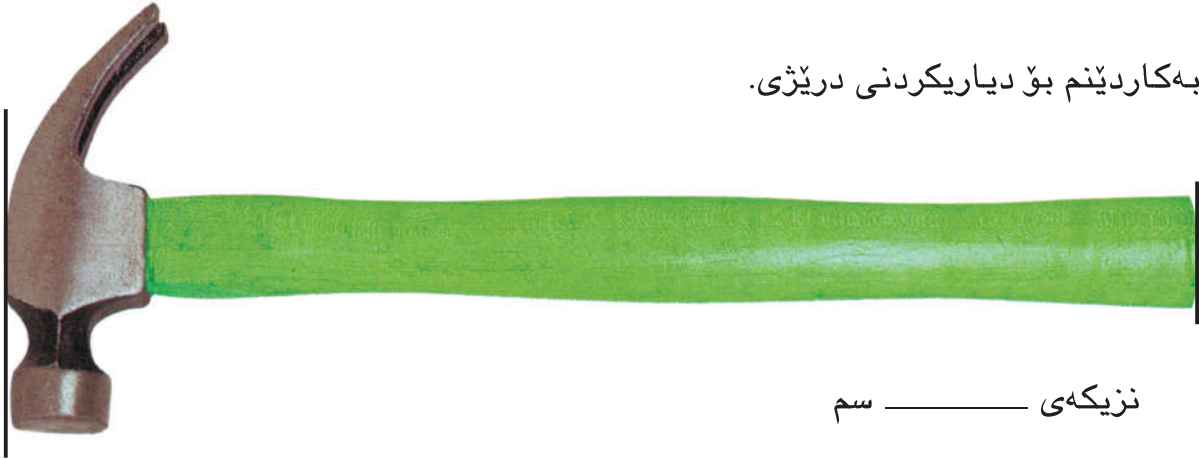

نزیکهیی \_\_\_\_\_ سم



نزیکهیی \_\_\_\_\_ سم



نزیکهیی \_\_\_\_\_ سم



نزیکهیی \_\_\_\_\_ سم

**باسبکه** ■ رینوینی

چون دریژی نزیك ده که مه وه بۆ نزیكترین سەنتیمەتر؟

# راھبئان دهكهم



راسته بهكاردههئيم بۆ دياريكردنى دريژى.

## دريژى دهپيوم

<p>په نجه گه وره <b>۲</b></p> <p>نزيكهى سم</p>	<p>په نجه بچوك <b>۱</b></p> <p>نزيكهى سم</p>
<p>بست <b>۴</b></p> <p>نزيكهى سم</p>	<p>گوئچكه <b>۳</b></p> <p>نزيكهى سم</p>
<p>باسك <b>۶</b></p> <p>نزيكهى سم</p>	<p>پى <b>۵</b></p> <p>نزيكهى سم</p>

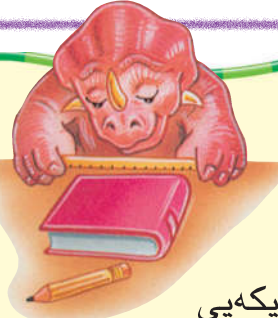

**پرسیاریك شیکار دهكهم ■ واتای ژماره**

له ژووری پۆلدا بهدوای شت دهگه پريم كه دريژيه كانيان بگونجی لهگه ل ئەم دوو پيوانهيه. ئەم دوو شته ويينه دهكيشم.

**۸** ۱۰ سم به نزيكهی

**۷** ۵ سم به نزيكهی

چالاكى مالهوه • داوا له مندا لهكەت بکه، راسته بهكاربينی بۆ پيوانی دريژى هەندى لهو شته بچووكانهی كه له مالهكەدا ههيه.

شته درێژه‌کان به مهتر ده‌پۆم.

ماوه‌ی نیوان دوو  
بال نزیکه‌ی  
مه‌تریکه.



١ مه‌تر = ١٠٠ سه‌نتیمه‌تر

١ م = ١٠٠ سم

شته کورته‌کان به سه‌نتیمه‌تر ده‌پۆم.



پانی په‌نجه نزیکه‌ی سه‌نتیمه‌تریکه

پانی په‌نجه نزیکه‌ی (١ سم).

یه‌که‌ی پیوانی گونجاو دور ده‌دم، پاشان ده‌نووسم زیاتره له یان که‌متره له.

که‌متر له ١٠٠ سم	مه‌تر سه‌نتیمه‌تر	
١ م _____	مه‌تر سه‌نتیمه‌تر	
١ م _____	مه‌تر سه‌نتیمه‌تر	
١ م _____	مه‌تر سه‌نتیمه‌تر	

باسبکه ■ رینوینی

که‌ی سه‌نتیمه‌تر به‌کار ده‌ینم بۆ پیوانی درێژی؟ که‌ی مه‌تر به‌کار ده‌ینم؟

# راھینان دەكەم

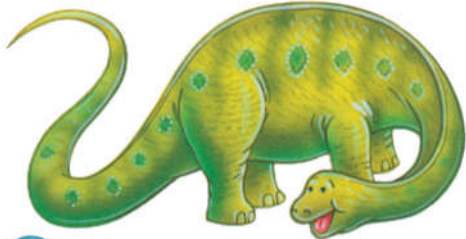

یەكەى پېوانى گونجاو بەكار دەھینم.



۲

مەتر



سەنتیمەتر

۱

مەتر



سەنتیمەتر

۴

مەتر

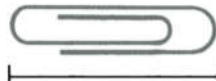

سەنتیمەتر

۳

مەتر



سەنتیمەتر

۶

مەتر



سەنتیمەتر

۵

مەتر



سەنتیمەتر

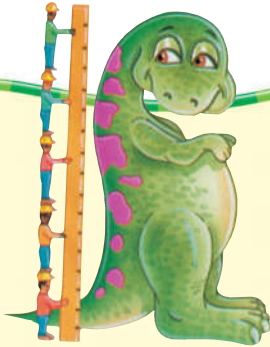

## پرسیاریك شیکار دەكەم ■ جیبەجیكردن

راسته بەكار دەھینم بۆ كیشانی هیلك.

له خالە رەشەكەوه دەست بە هیلكە دەكەم.

• ۵ سم ۷

• ۱۰ سم ۸

• ۳ سم ۹

چالاكى مالهوه • داوا له منداكهت بكه هەندى شت له مالهوه بدوزیتەوه كه درێزیهكانیان به سەنتیمەتر بپۆرى. دواى داواى لیبكه كه درێزیهكانیان به راسته بپۆرى.



# بەدەستى بەراوردکردنى كېڭەشەكان

۷ وانەى

پاكەتېك كەتېرە  
سووكترە لە  
پاكەتېك پېنوس

پاكەتېك پېنوس  
قورسترە لە  
پاكەتېك كەتېرە

بەكار دەھېنم، بۆ بەراوردکردنى كېڭەشە شتېك وە كېڭەشە پاكەتە پېنوسىك .  
پاشان قورسترە و سووكترە دەور دەدم.

سووكترە قورسترە		۲	سووكترە قورسترە		۱
سووكترە قورسترە		۴	سووكترە قورسترە		۳
سووكترە قورسترە		۶	سووكترە قورسترە		۵
سووكترە قورسترە		۸	سووكترە قورسترە		۷

باسبەكە ■ رېنوينى

چۆن بزەنم شتېك سووكترە لە شتېكى تر؟



# راهیان دهکهم

قورستره یان سووکتیره دهنوسم.



۲



سیو \_\_\_\_\_ له شلیک

۱

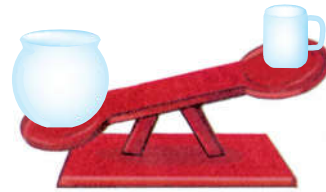

پهرداغ سووکتیره له دوکله

۴

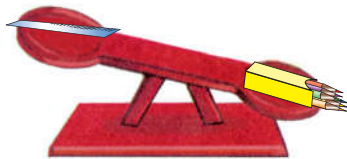

پاکه تی پینوس \_\_\_\_\_ له راسته

۳

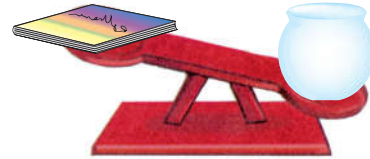

دوکله \_\_\_\_\_ له کتیب

۶



قهلم دادهر \_\_\_\_\_ له پهرداغ

۵

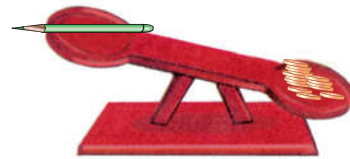

پینوس \_\_\_\_\_ له دراو

## پرسیاریک شیکار دهکهم ■ رینوینی

۷ بهدوای سی شت دهگه ریم که قورسترین له پاشان وینه ی دهکیشم.











چالاکي ماله وه • شتيك بده به منداله كهت كه بتوانی به دهست هلیگریت وه داوای لیبکه شتیکی تر بدوژیته وه که قورستر بیت لهو شته و شتیکی تر که سووکتربیت لهو شته.

کێشە که بریتییە لە ٩

کیش دەپۆم بەبە کارهێنانی



بەکار دەهێنم بۆ پۆوانە کیش بەبەکارهێنانی .  
کێشەکه دەنوسم.

 <p>٢</p> <p>_____</p>	 <p>١</p> <p>_____</p>
 <p>٤</p> <p>_____</p>	 <p>٣</p> <p>_____</p>
 <p>٦</p> <p>_____</p>	 <p>٥</p> <p>_____</p>
 <p>٨</p> <p>_____</p>	 <p>٧</p> <p>_____</p>



# راھبئان دھكهم

كئشهكه دهنوسم.



۲

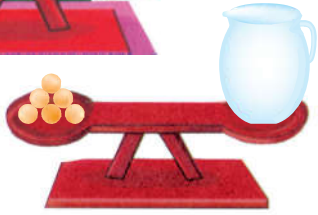

كئشى دۆلكه \_\_\_\_\_

۱

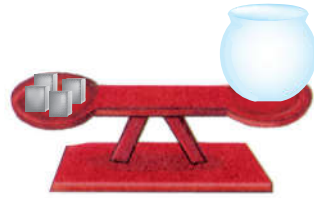

كئشى دۆلكه \_\_\_\_\_

۴

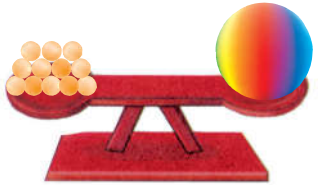

كئشى تۆپهكه \_\_\_\_\_

۳

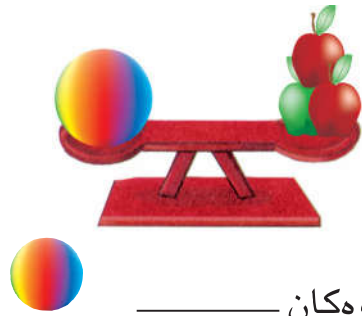

كئشى سئوهكان \_\_\_\_\_

۶

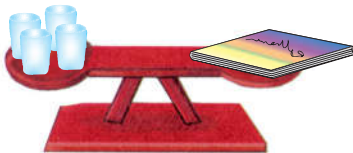

كئشى كئببهكه \_\_\_\_\_

۵



كئشى كوپهكه \_\_\_\_\_

پرسيارىك شىكار دھكهم ■ رپنويى بهديتن

دهنوسم سووكترهله يان قورسترهله يان يهكسانه به.

۷

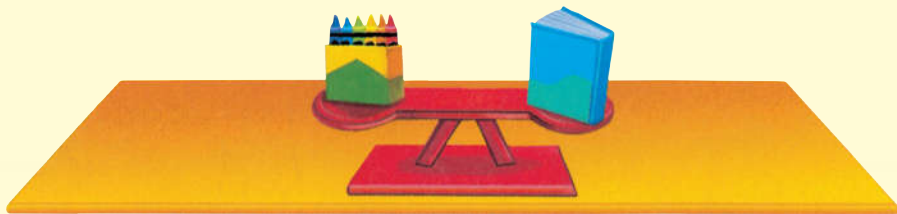

كئشى كئببهكه \_\_\_\_\_ كئشى پاكه تىك پئنوس.

چالاكى مالهوه • داوا له مندالهكەت بكه ويئەى تەرازويەك بکئشيت كه له دوو تاي تەرازووەكە شت هەبيت كه يهككيان قورستربى لهويتر.

# پیداچوونهوهی

بهشی ۷

ناو \_\_\_\_\_

## دلنیا بوون له چه مکه کان و کارامه ییه کان

۲ چہند کاتم پیووسته بو ئه نجامدانی گه شتیک به پاسکیل؟ کاتی گونجاو دهوردهدم.

۱ کهی له قوتابخانه دهگه ریومه وه؟ پیش نیوهروؤ یان پاش نیوهروؤ دهوردهدم.

هفته یهك به نزیکه یی کاتر میړیک به نزیکه یی

پیش نیوهروؤ پاش نیوهروؤ

راسته به کارده هیئم بو پیوانی دریژی.



۴



۳



سه نتمه تر \_\_\_\_\_

سه نتمه تر \_\_\_\_\_

۵ ئه دوو روژهی نیوان دووشه مه و پینچشه مه بنوسه.

دووشه مه \_\_\_\_\_ پینچشه مه \_\_\_\_\_

۶ به کارده هیئم.

- دهنوسم قورستره ئه گهر شته که قورستر بوو له 
- دهنوسم سوکتره ئه گهر شته که سووکتر بوو له 



\_\_\_\_\_

\_\_\_\_\_

\_\_\_\_\_

\_\_\_\_\_

## ساغکردنه وهی شیکاری پرسیاره کان

۷ دوو میله که وینه ده کیشم. بو ئه وهی کاتی نوی دیاریبکه م. کاتی نوی دهنوسم

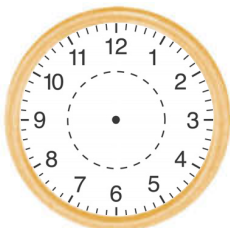

پاش نیو کاتر میړ

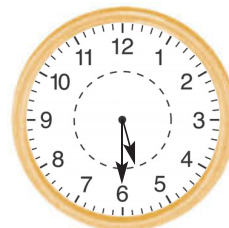

تیستا

پینچ و نیو

# ئامادەبوون بۇ تاقىکردنەوھى بەشى ۷

ناو \_\_\_\_\_

وھلامى گونجاو ھەلدەبژىرم بۇ پرسىيارەكانى ۱ تا ۵.

۱ ئەو چالاككىيە چىيە كە كاتزمىر نۆى پاش نيوەرۇ پىيھەلدەستىت.

دەچم بۇ قوتابخانە دەچم بۇ نووستن نانى بەيانى دەخۆم چاندنى رووھكەكان



۲ كات چەندە؟

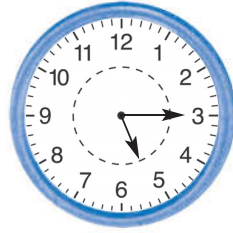

پىنج و نيو

پىنج

شەش

پىنج و چارەك

۳ ئەو رۇژە پاش شەممە دىت كامەيە؟

يەكشەممە

پىنجشەممە

دوشەممە

ھەينى

۴ كام ئامىر بەكار دىت بۇ پىوانى كىشى قوتووه شىرىك.



۵ كام شت پەسەندە بۇ پىوانەكردن بە مەتر؟



# ژماره‌کان تا ۹۹۹

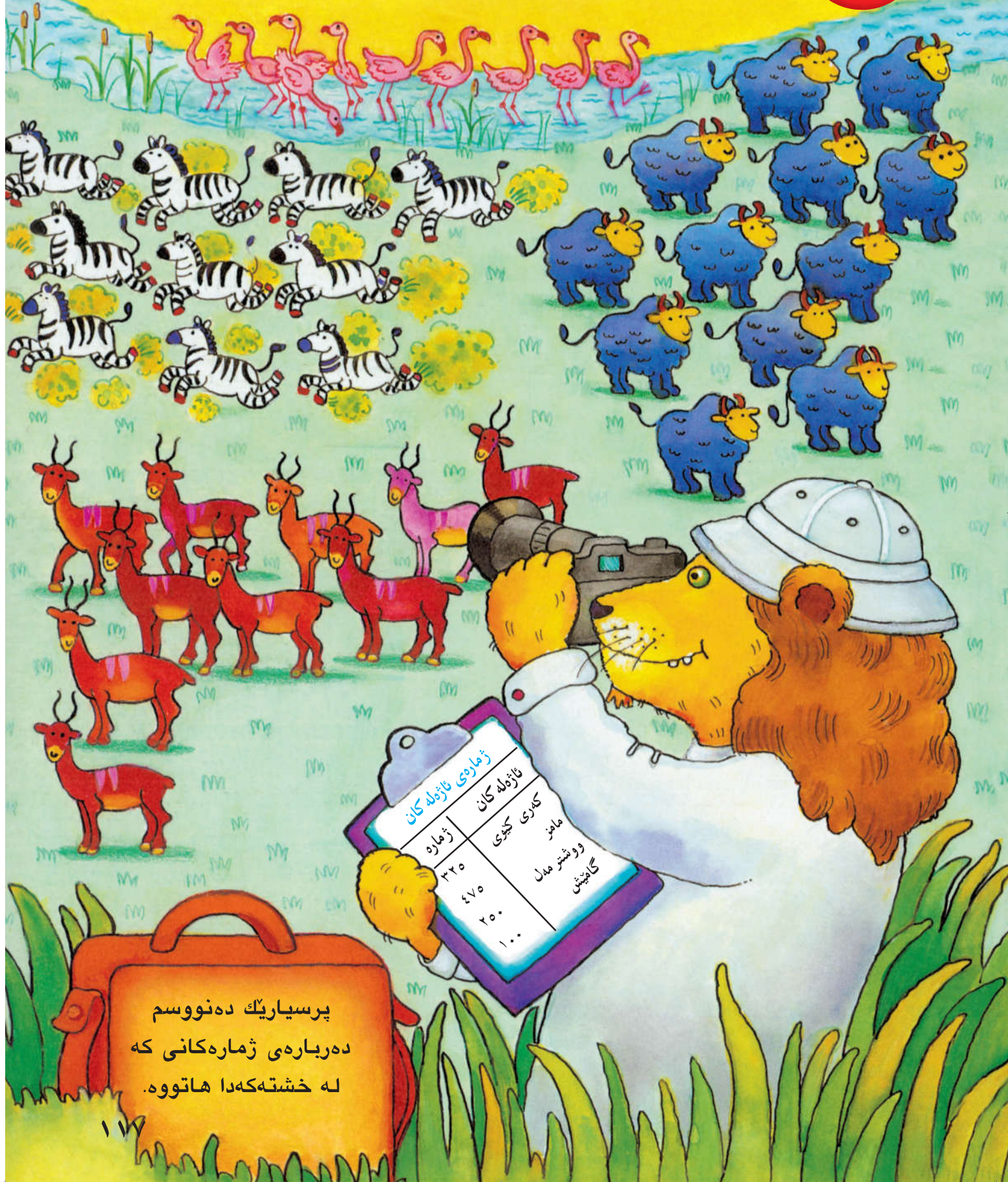

ژماره‌ی تازه‌له‌کان	
ژماره	تازه‌له‌کان
۳۲۵	کداری کیوی
۴۷۵	ماندر
۲۵۰	وونستر مدال
۱۰۰	گاکیشی

پرسیاریک دهنووسم  
 دهریاره‌ی ژماره‌کانی که  
 له خشته‌که‌دا هاتووه.



## نامه يهك بۆ كه سوكار

كەس و كاری به ریز:

ئەمڕۆ دەست به بهشی ۸ دە کهین. ژماره کان ده خوینینه وه  
و ده نووسین و بهراورد ده کهین وه ژماره کان ریزده کهین  
تا ۹۹۹.

ئەم لاپه ریه هه ندی و وشه ی بیر کاری نوینی له خۆده گریت  
له شیوه ی چالاکی بۆ ماله وه که که سوکاری قوتایی  
هاوبهشی تیا ده کهن.

له گه ریزدا

زاراوه نوینه کان

یهکان

دهیان

سه دان

گه وره تر له

بچوو کتر له

یه کسانه

## چالاک ی

کۆمه له شتیکی بچوو ک بده به منداله کهت وه  
داوای لیبکه که خریان بکاته وه بۆ چه ند  
کۆمه له یه کی ده یی پاشان داوای لیبکه ۱۰  
کهۆمه له له ناو کیسیکی بچوو ک دانیت بۆ  
ئه وه ی سه دی ده ست بکه ویت وه داوای لیبکه  
ده یه ماوه کان له سه ر کاغه زیکی دانئ وه یه که  
ماوه کان له سه ر کاغه زیکی تر دابنیت. داوا له  
منداله کهت بکه ژماره که بنوسی وه سه دان و  
ده یان و یه کان دیار بکات.  
داوا بکه کرداره که دووباره بکاته وه به  
به کاره یانی شتی تر بۆ ئه وه ی ژماره یه کی  
تری ده ست بکه ویت پاشان داوای لیبکه ئەم  
دوو ژماره یه بهراورد بکات که به ده ستی  
که وتوو ه.

## زاراوه کان

یهکان، دهیان، سه دان به های

په نووسه کان له ژماره کانی ۳ په نووسی.

۲۴۷

سه دان	ده یان	یه کان
۲	۴	۷

گه وره تره له ( $<$ )

بچوو کتره له ( $>$ )

دوو هیمان بۆ بهراورد کردنی دوو  
ژماره به کار ده یترین.

$$756 < 765$$

765 گه وره تره له 756

$$250 > 239$$

239 بچوو کتره له 250



# سه‌دان

## وانه‌ی ۱

۱۰۰ به سه‌دان یان به دهیان یان به یه‌کان دهنوینم.

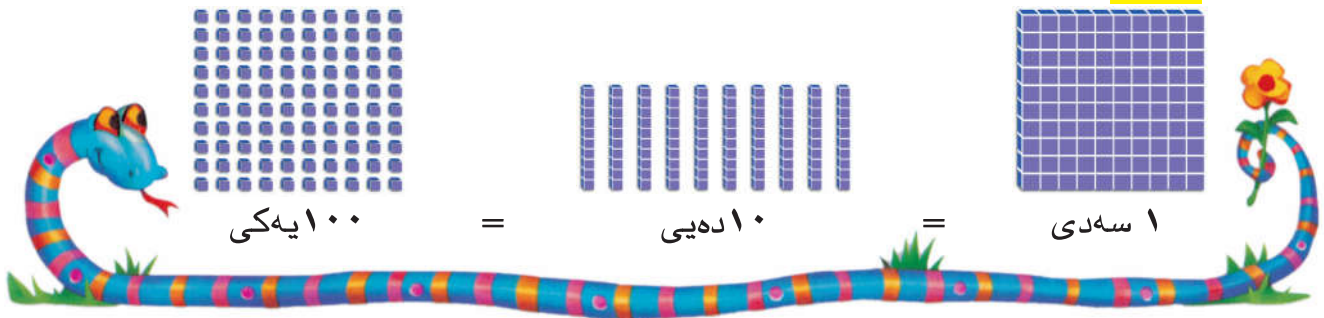

ژماره‌کان به سه‌دان و به دهیان و به یه‌کان دهنوسم.

سه‌دی      ۲  
 دهیی      ۲۰  
 یه‌کان      ۲۰۰

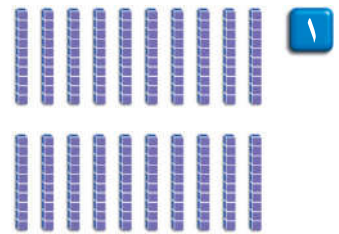

سه‌دی       
 دهیی       
 یه‌کان     

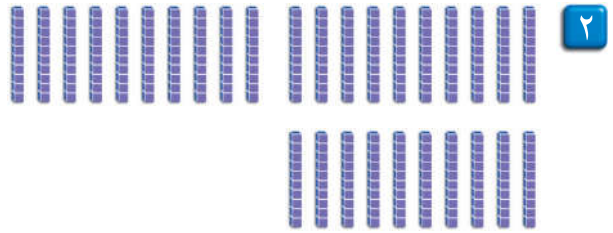

سه‌دی       
 دهیی       
 یه‌کان     

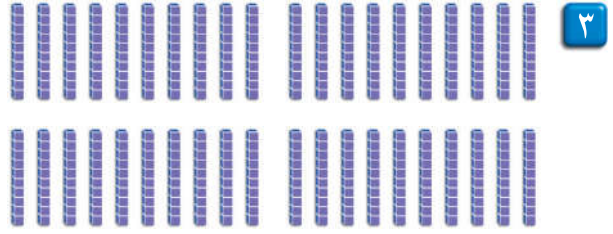

سه‌دی       
 دهیی       
 یه‌کان     

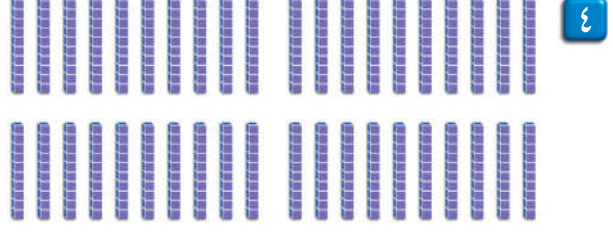

## باسبکه ■ ریئوینی

ئو ژماره‌یه چهنده که یه‌کسانه به ۹ سه‌دی؟ چونت زانی؟

# راهیان دهکده



ژماره که به سهدان و به دهیان و به یهکان دنوسم.

1

سهدی        7

دهیی        70

یهکان        700



2

سهدی       

دهیی       

یهکان       



3

سهدی       

دهیی       

یهکان       



4

سهدی       

دهیی       

یهکان       

چالاکي مالهوه • داوا له مندالکهت بکه به ده ده بژمیږیت تا ۱۰۰ پاشان به سهد بژمیږیت تا ۹۰۰.

# یهکان و دهیان و سهدان

وانه‌ی ۲

یهکان و دهیان و سهدانی ژماره‌که دیاریده‌که‌م. پاشان ژماره‌که دهنوسم.

	سهدان	دهیان	یهکان
۲۰۵	۳	۰	۵

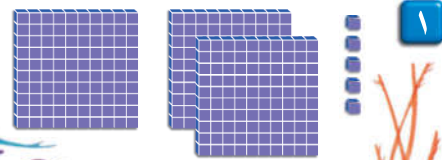

۱



	سهدان	دهیان	یهکان



۲

	سهدان	دهیان	یهکان



۳

	سهدان	دهیان	یهکان

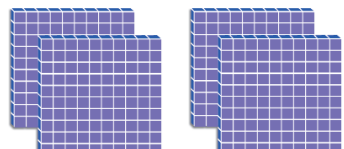

۴

	سهدان	دهیان	یهکان

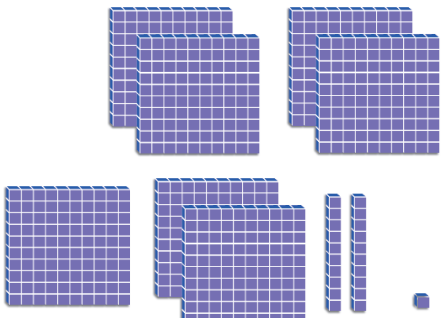

۵

باسبکه ■ رینوینی

بوچی به‌های سفر جیاوازه له‌م ژمارانه‌ی که له‌م لاپه‌ر‌یه‌دایه؟



# راهیان دهکهم

یهکان ودهیان و سهدانی ژمارهکه دیاریدهکهم پاشان ژمارهکه دهنوسم.

سهدان	دهیان	یهکان
۳	۱	۴

۳۱۴

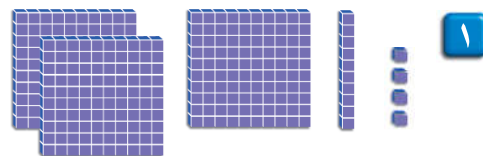

سهدان	دهیان	یهکان

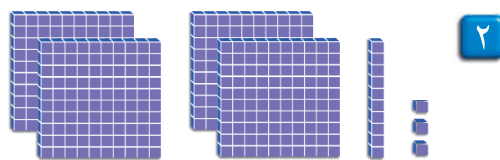

سهدان	دهیان	یهکان

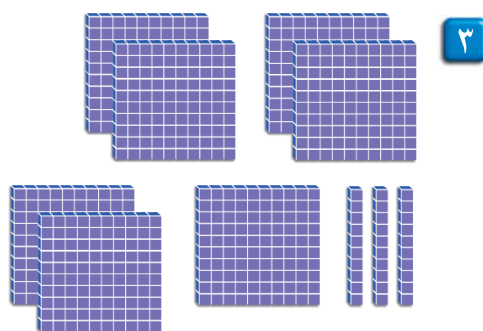

سهدان	دهیان	یهکان

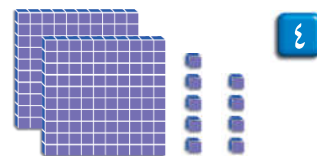

## پرسیاریک شیکار دهکهم ■ واتای ژماره

ژماره ۸۹۹ دهنوینم بههوی ژمیږه دهیی، ۱ زیادهکهم.

ژماره ی سهدی چهنده که دهستم دهکهویت؟

سهدی

چالاکي مالهوه • ژمارهیهک ههلبژیره له نیوان ۱۰۰ و ۹۰۰ وه داوا له مندالهکته بکه که ژماره ی سهدان و دهیهکان و یهکهکان بلی لهو ژمارهیه.

# خویندهوی ژمارهکان و نووسینیان

وانه‌ی ۳



سه‌دان	دهیان	یه‌کان
۲	۴	۳

دووسه‌د و چل و سی

$$\begin{array}{r} ۲۰۰ \\ + \quad ۴۰ \\ + \quad ۳ \\ \hline ۲۴۳ \end{array}$$

ژماره‌کان به چه‌ند  
ریځگایه‌کی جیاواز  
ده‌نووسریټ.



ژماره‌که ده‌خوینمه‌وه. به‌ریځگای جیاواز ده‌ینوسم.

پینج سه‌د و نو.

۲

سه‌دان	دهیان	یه‌کان

$$\begin{array}{r} \underline{\quad\quad} \\ + \quad \underline{\quad\quad} \\ + \quad \underline{\quad\quad} \\ \hline \underline{\quad\quad} \end{array}$$

سه‌د و هه‌شتا و پینج.

۱

سه‌دان	دهیان	یه‌کان

$$\begin{array}{r} \underline{\quad\quad} \\ + \quad \underline{\quad\quad} \\ + \quad \underline{\quad\quad} \\ \hline \underline{\quad\quad} \end{array}$$

هه‌شت سه‌د و چل و شه‌ش.

۴

سه‌دان	دهیان	یه‌کان

$$\begin{array}{r} \underline{\quad\quad} \\ + \quad \underline{\quad\quad} \\ + \quad \underline{\quad\quad} \\ \hline \underline{\quad\quad} \end{array}$$

سی سه‌د و شه‌ست و هه‌وت.

۳

سه‌دان	دهیان	یه‌کان

$$\begin{array}{r} \underline{\quad\quad} \\ + \quad \underline{\quad\quad} \\ + \quad \underline{\quad\quad} \\ \hline \underline{\quad\quad} \end{array}$$



۱۲۳

باسبکه ■ ریټوینی

چون ده‌زانم که ۳+۲۰+۴۰۰ یه‌کسانه به ۴۲۳؟ ئه‌مه دیارده‌که‌م.

# راهیان دهکهم



ژماره که دهخوینمه وه به چهند ریگایه کی جیاوان دهینوسم.

۱ سی سهد و په نجاو یهک.

سه دان	دهیان	یهکان
۳	۵	۱

$$\begin{array}{r} ۳۰۰ + ۵۰ + ۱ \\ \hline ۳۵۱ \end{array}$$

۲ شهش سهد و ههشتا.

سه دان	دهیان	یهکان

$$\begin{array}{r} \underline{\quad} + \underline{\quad} + \underline{\quad} \\ \hline \underline{\quad} \end{array}$$

۳ چوار سهد و سی و نو.

سه دان	دهیان	یهکان

$$\begin{array}{r} \underline{\quad} + \underline{\quad} + \underline{\quad} \\ \hline \underline{\quad} \end{array}$$

۴ سهوت سهد و دوازده.

سه دان	دهیان	یهکان

$$\begin{array}{r} \underline{\quad} + \underline{\quad} + \underline{\quad} \\ \hline \underline{\quad} \end{array}$$

## پرسیاریک شیکار دهکهم ■ جیبه جیکردن

ژماره که دهنوسم بو ئه وهی شیکار بکه م.

۵ رزگار ۶ توره گهی ههیه هه ر توره گه یهک ۱۰۰ هه لماتی تیدایه وه ۴ هه لماتی ترشی له گیرفانه. ئایا رزگار چهند هه لماتی لایه؟ رستهی کوکردنه وه دهنوسم بو به دیارکردنی ژماره که.

$$\underline{\quad} = \underline{\quad} + \underline{\quad}$$

چالاکي ماله وه • ژماره یهک هه لبریره له ۹۹۰ که متر بیت «شهش سهد و په نجاو ههشت بو نمونه»، داوا له منداله کهت بکه ئه م ژماره یه بنوسی وه سه دان و دهیان و یهکان دیار بکات (۶ سه دان و ۵ دهیان و ۸ یهکان) وه شیوهی دریزی به کار بینی (۶۰۰+۵۰+۸) وه به شیوهی په نویسی (۶۵۸).

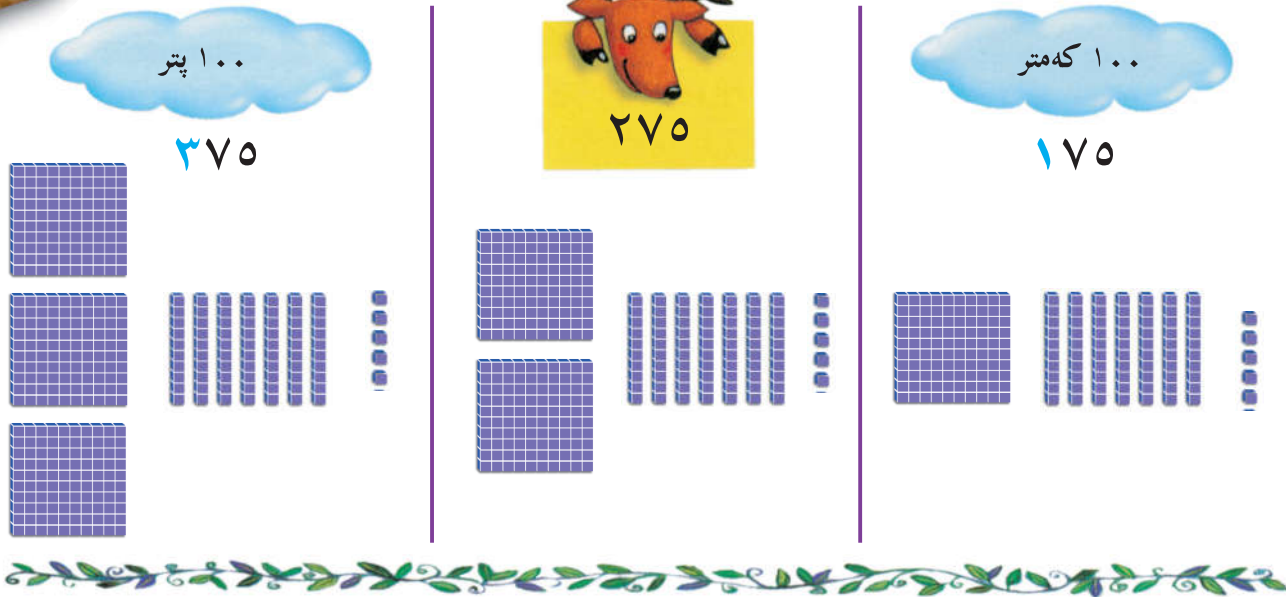

بەكار دەھيىنم بۆ بەرواردكردن. و و ژمارەيەك بەسەد كەمتر و ژمارەيەك بەسەد پتر دەنوسم.

۱۰۰ زياتر	ژمارەكە	۱۰۰ كەمتر
<u>۷۷۴</u>	۶۷۴	<u>۰۷۴</u>
_____	۸۳۸	_____
_____	۲۰۶	_____
_____	۱۰۴	_____

باسبەكە ■ رينويىنى

چۆن ژمارەيەك دەنوسم ۲۰۰ پتر لە ۱۲۵؟ بۆچى؟



# راھىنان دەكەم

بەكار دەھىنم بۆ بەروار دكردن.

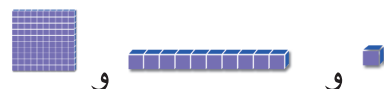

ژمارەيەك بەسەد كەمتر و ژمارەيەك بەسەد پتر دەنووسم.

۱۰۰ پتر	ژمارەكە	۱۰۰ كەمتر
<u>۵۰۶</u>	۴۰۶	<u>۳۰۶</u> ۱
_____	۲۲۲	_____ ۲
_____	۷۰۵	_____ ۳
_____	۶۰۸	_____ ۴
_____	۱۵۰	_____ ۵

## پرسىاريك شىكار دەكەم ■ واتاي ژمارە

بۆ پىشەو دەژمىرم بەسەدان. ژمارەكان دەنووسم.

\_\_\_\_\_، \_\_\_\_\_، \_\_\_\_\_، \_\_\_\_\_، \_\_\_\_\_، \_\_\_\_\_ ۲۷۵، ۱۷۵، ۷۵ ۶

\_\_\_\_\_، \_\_\_\_\_، \_\_\_\_\_، \_\_\_\_\_، \_\_\_\_\_ ۴۰۲، ۳۰۲، ۲۰۲ ۷

چالاکى مائەوہ • ژمارەيەك ھەلدەبژىرم لە نىوان ۱۰۰ و ۹۰۰، داوا لە منداڵەكەت بکە ئەو ژمارەيە دياربكات كە بە ۱۰۰ كەمترە لە ژمارەكە وە بەسەد پتر لە ژمارەكە. چالاکيەكە دووبارە بکەوہ.



$125 = 125$   
 ۱۲۵ یە کسانە بە ۱۲۵  
 $125 = 125$

$152 > 38$   
 ۳۸ بچوو کترە لە ۱۵۲  
 $152 > 38$

$123 < 122$   
 ۱۲۲ گەورترە لە ۱۲۳  
 $123 < 122$

گەورترە لە، یان بچوو کترە لە دەنوسم لە پاشان هیماى < یان > دادەنیم.

$299 < 399$   
 $299 < 399$

$293 > 239$   
 $293 > 239$

ئەو ژمارەیه دەنوسم که راستەوخۆ دەکەوێتە پێش یان پاش یان نیوانیان.

له پاشی دى ۲۳۴ ، ۲۳۵ _____ ، ۹۶۹	دەکەوێتە نیوانیان ۵۲۱ ، ۵۲۰ ، ۵۱۹ ۷۰۱ ، _____ ، ۶۹۹	له پێشی دى ۸۲۵ ، ۸۲۴ ۳۰۰ ، _____
--	---	--

## باسبکه ■ رینوینی

چۆن ئەو ژمارەیه بدۆزمهوه که راستەوخۆ دەکەوێتە پێش یان پاش هەر ژمارەیهک؟  
 ئەو ژمارەیه کامهیه که راستەوخۆ له دواى ۹۹۸ دیت؟

# راهیان دهکهم



گه وره تره له، یان بچووکتره له یان په کسانه به دهنوسم.  
له پاشان هیمای < یان > یان = داده نیم.

۲۶۵ \_\_\_\_\_ ۲۶۵ **۲**  
۲۶۵ ○ ۲۶۵

۵۷۰ **۱** گه وره تره له ۵۷  
۵۷ ○ ۵۷۰

۶۰۶ \_\_\_\_\_ ۶۰۶ **۴**  
۶۰۶ ○ ۶۰۶

۱۰۰ \_\_\_\_\_ ۱۰۲ **۳**  
۱۰۰ ○ ۱۰۲

ئه ژماره یه دهنوسم که راسته وخو دهکوهیته پیشی یان پاشی یان نیوانیان.

۴۵۱، \_\_\_\_\_، ۴۴۹ **۶**

۷۸۹، ~~۷۸۸~~ **۵**

۵۰۱، \_\_\_\_\_ **۸**

۱۰۱، \_\_\_\_\_، ۹۹ **۷**

۲۱۱، \_\_\_\_\_، ۲۰۹ **۱۰**

\_\_\_\_\_، ۶۹۸ **۹**



## پرسیاریک شیکار دهکهم ■ ئەژمیړکردنی هزری

ژماره که دهنوسم.

**۱۲** دیار ۱۸۹ خه لاتی وهرگرت له میانهی  
ناههنگیک و هونه ری براشی  
کاتژمیړیکی پیدا وهك خه لاتی. ئایا دیار  
چهند خه لاتی وهرگرتوو؟

خه لاتی \_\_\_\_\_

**۱۱** هوگر ۲۰۰ کهسی بانگه یشت کرد بو  
ناههنگیک که گیرای. به لام دهشتی  
هاورپی داوای لیبوردنی کرد له  
ئاماده نه بوونی. چهند کهس ئاماده ی  
ناههنگه که بوون؟

کهس \_\_\_\_\_

چالاکي ماله وه • دوو ژماره ی سی رهنوسی به منداله کهت بلی وه داوای لیبکه که بچووکه که یان

دیاری بکات.

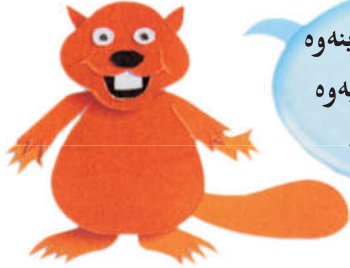

بۆ ریز کردن له بچوو کترینه وه  
بۆ گه وره ترين ئەوا له چه په وه  
بۆ راست ئاراسته ده گرم.

ژماره کان ریز ده که م له  
بچوو کترینه وه بۆ گه وره ترين.  
ھيلى ژماره کان یارمه تيم  
ده دات بۆ ریز کردن.

۳۰۸ ۳۰۱ ۳۱۱



۳۱۱ ، ۳۰۸ ، ۳۰۱

ھيلى ژماره کان به کار ده ھيئم بۆ ریز کردنى ژماره کان له بچوو کترینه وه بۆ گه وره ترين.

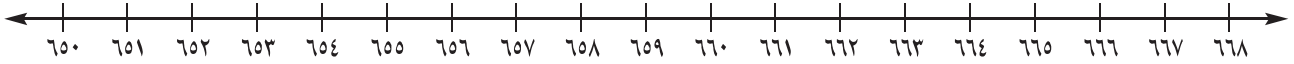

۶۶۱ ۶۵۱ ۶۵۷

\_\_\_\_\_ ، \_\_\_\_\_ ، \_\_\_\_\_

۱

۶۶۳ ۶۶۵ ۶۵۶

\_\_\_\_\_ ، \_\_\_\_\_ ، \_\_\_\_\_

۲

۶۵۴ ۶۵۰ ۶۵۹

\_\_\_\_\_ ، \_\_\_\_\_ ، \_\_\_\_\_

۳

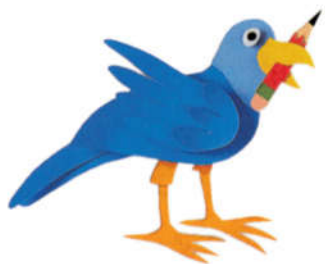

باسبکه ■ رینوینی

چون ھيماى < یان > به کار ده ھيئم له پرسیاره کانى ئەم لاپه ريه دا؟



# راهیان دهکەم

هێلی ژمارەکان بەکار دەهێنم. ژمارەکان ریز دەکەم له بچووکترينهوه بو گه وره ترين.



425, 431, 427, 422

431 435 422 427

1



\_\_\_\_\_ , \_\_\_\_\_ , \_\_\_\_\_ , \_\_\_\_\_

432 422 425 420

2



\_\_\_\_\_ , \_\_\_\_\_ , \_\_\_\_\_ , \_\_\_\_\_

432 430 423 420

3



\_\_\_\_\_ , \_\_\_\_\_ , \_\_\_\_\_ , \_\_\_\_\_

430 424 421 436

4

**پرسیاریك شیکار دهکەم ■ رینوینی**

٥ ئەقین ٤٣٧ کارتێ ههیه و کاژین

٤٢٩ کارتێ ههیه و شهرمین ٤٣٥

کارتێ ههیه. کامیان بچووکتريين

ژماره ی کارتێ ههیه؟

\_\_\_\_\_

چالاکي مالهوه • سێ ژماره ههلبژیره که له ٩٩٩ کهمتر بن. داوا له مندا له کهت بکه بیانوسی به ریز له بچووکترينهوه بو گه وره ترين. کرداره که دووباره بکهوه له گه ل سێ ژماره ی تر.

# پرسیاریک شیکار دیکه

خشتهکه بهکاردهینم

وانه‌ی ۷

تیدهگه‌م یلان دادنه‌نیم شیکارده‌گه‌م ساغده‌گه‌مه‌وه

ئه‌م خشته‌یه کیچی هندی گیاندار پوون دهکاته‌وه به کیلوگرام.

گیانداران	کیش
کهره کیوی	۳۸۰
گامیش	۴۷۰
ئه‌سپ	۲۲۵
گۆلک	۱۱۵
به‌رخ	۳۸



خشتهکه بهکاردهینم بۆ ئه‌وه‌ی پرسیاره‌کان وه‌لام بده‌مه‌وه؟

کهره کیوی

۱ کام گیاندار کیشه‌که‌ی سی سهدو هه‌شتایه؟

۲ کیچی گامیش‌که‌ چنده؟

۳ کام گیاندار کیشه‌که‌ی دووسهد و بیست و پینجه؟

۴ کیچی به‌رخ‌که‌ چنده؟

۵ کام گیاندار کیشه‌که‌ی دهکاته  
 $100 + 10 + 5$ ؟

۶ دوو گیاندار بلی که سهرجه‌می کیشه‌کانیان  
 پیکه‌وه نزیکه‌ی ۵۰۰ کیلوگرام بیت؟





ژماره‌ی ئەو جوړانه‌ی که ږوو له نهمانه	کوښه‌له
۳۳۳	شیردەرکان
۲۷۳	بالندهکان
۱۱۵	خشوکهکان
۱۲۲	ماسییه‌کان
۷۱۹	ږووه‌کهکان

ئهم خشته‌یه ژماره‌ی ئەو جوړانه‌ی ږوو  
له نهمانن له جیهاندا ږوونده‌کاته‌وه.

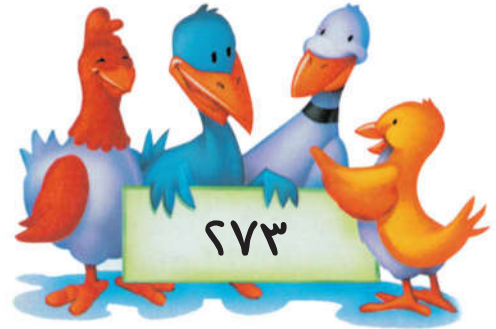

خشته‌که به‌کارده‌هینم بۆ ئەوه‌ی ږوسیاره‌کان وه‌لام بده‌مه‌وه.

## شیردەرکان «مه‌مکداره‌کان»

۱ کام کوښه‌له له‌م جوړانه به‌ره‌و نهمان ده‌چن  
که ۳ یه‌کی و ۳ ده‌یی و ۳ سه‌دی تیدا‌یه؟

۲ چه‌ند جوړ له ماسی ږوو له نهمانن؟

۳ کام کوښه‌له له‌ناویاندا سه‌د و پازده  
جوړیان ږوو له نهمانن؟

۴ چه‌ند جوړ له ږووه‌که‌کان ږوو له نهمانن؟

۵ کام کوښه‌له له ناویاندا  $۲۰۰ + ۷۰ + ۳$   
جوړی ږوو له نهمانن؟

## ده‌نووسم

هه‌ندی ږوسیار ده‌نووسم و ئەو زانیاریان به‌کارده‌هینم که له خشته‌که‌دا هه‌یه.  
داوا له هاورپیه‌کی پۆله‌که‌م ده‌که‌م ئەم ږوسیارانه شیکار بکات.

۶ جلاکی ماله‌وه • له‌گه‌ل مندا‌له‌که‌ت بگه‌ری به‌دوای ئەو خشته‌یه‌ی که له ږوژنامه و گوڅاره‌کان  
دی‌ت. باسی ئەو زانیاریان به‌که‌هاتووه بکه.

# پیداچوونهوهی

بهشی ۸

ناو \_\_\_\_\_

## چه مکهکان و کارامه پیهکان ساغده که مهوه

یهکان و دهیان و سهدانی ژماره که دیاریده که م. پاشان ژماره که دهنووسم.

یهکان	دهیان	سهدان

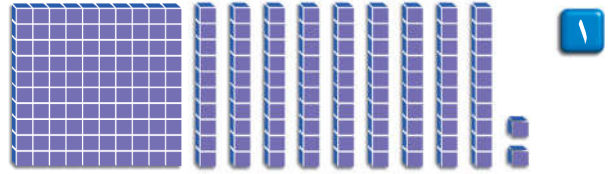

گه وره تر له یان بچو وکتر له دهنووسم.

پاشان هیمای < یان > داده نيم.

۳۳۰ \_\_\_\_\_ ۳۰۳ **۳**

۳۳۰ ○ ۳۰۳

ژماره که دهخوینمه وه به چند ریگه یه کی

جیاواز دهنووسم.

۲ دوو سهد و سی و حهوت.

یهکان	دهیان	سهدان

\_\_\_\_\_ + \_\_\_\_\_ + \_\_\_\_\_

ئهو ژماره یه دهنووسم که راسته وخو له پی شی

یان له پاشی دیت.

۴ ۴۲۳ ، \_\_\_\_\_

۵ \_\_\_\_\_ ، ۸۰۰

ئهو ژماره یه دهنووسم که به سهد که متره وه ئه و ژماره یه دهنووسم که به سهد پتره.

۱۰۰ پتره	ژماره که	۱۰۰ که متر
_____	۲۷۲	_____ <b>۶</b>

ژمارهکان به ریز دهنووسم له بچو وکترینه وه بو گه وره ترین.

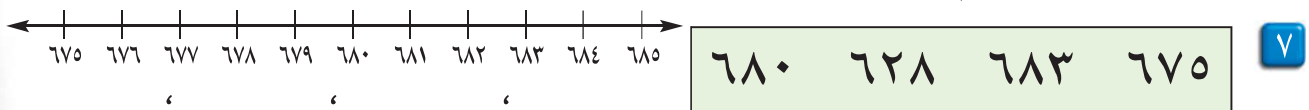

## چه مکهکان و کارامه پیهکان ساغده که مهوه

شیوازه که دهنووسم وه. ریسا که دهنووسم. شیوازه که ته واو ده که م.

۸ نارام شیوازیکی بینی له ژمارهکانی ۳۲۹، ۳۳۱، ۳۳۳.

ریسا که بریتییه له ژماردن به ره و \_\_\_\_\_.

\_\_\_\_\_ ، ۳۲۹ ، ۳۳۱ ، ۳۳۳



# ئامادەبوون بۆ تاقىکردنەوھى بەشى ۸

ناو \_\_\_\_\_

وھلامى گونجاو ھەلدەبژىرم لە پرسیارەكاتی ۱ تا ۵.

۱ كام ژمارەيە ئەم نمونەيە دەنوینى؟

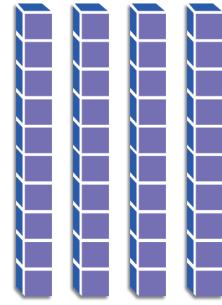

۴ يەكى   
۴ دەيى

۴ سەدى   
۴۰ دە

۲ لە كام كۆمەلە دووسەد و چل و پینچ قوتابى ھەيە؟

ژمارى قوتابيان	
۲۱۰	باخچەي ساويان
۱۵۶	پۆلى يەكەم
۲۴۵	پۆلى دووھم

پۆلى يەكەم   
پۆلى سێھەم

باخچەي ساويان   
پۆلى دووھم

۴ ئەو ژمارەيە كامەيە كە راستەوخۆ پاش ۲۴۶ دیت؟

۲۵۰  ۲۴۷  ۲۴۰  ۲۴۵

۲ ۵۶ ○ ۶۸

+ ○ = ○ < ○ > ○

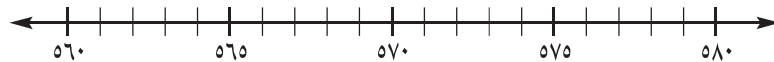

۵ كام كۆمەلە لە ريزكراوھى ژمارەكان لە بچووكترينەوھ بۆ گەورەترين پيشان دەدات؟

۵۷۹، ۵۶۵، ۵۷۴، ۵۶۲ ○ ۵۶۲، ۵۶۵، ۵۷۴، ۵۷۹ ○  
۵۷۹، ۵۷۴، ۵۶۵، ۵۶۲ ○ ۵۷۹، ۵۶۵، ۵۶۲، ۵۷۴ ○

ئەوھى دەيزانم دەينوسم

۶ لەناو چوار گۆشەكە ژمارەيەكى گەورەتر لە ۱۰۰ دەنووسم. پاشان ژمارەيەك بەسەد كەمتر و ژمارەيەك بەسەد پتر دەنووسم.

۱۰۰ پتر		۱۰۰ كەمتر
_____	□	_____

۱۰۰ پتر		۱۰۰ كەمتر
_____	□	_____



# كۆكرنەوەي ژمارەكانى

## سى رەنوووسى



۲۲۰  
كىتپى  
بارى

۱۶۵  
كىتپى  
زمانەوانى

۶۱۹  
كىتپى  
وئىزىش

۱۰۰  
كىتپى  
وئىنە كىشان

۲۰۰  
كىتپى  
وئىنە كىشان

۱۶۶  
كىتپى  
بىر كارى

پرسىياري كۆكرنەوە دەنوووسم، ئەو  
ژمارانە بەكار دىنم لە وئىنەكەدا  
ھاتووە



## نامەپەك بۆ كەسوکار

كەس و كارى بەرپرز:

ئەمىرۆ دەست بە بەشى ۹ دە كەين. فىرى رېگا كانى كۆكردنەوى  
ژمارەى ۳ رەنووسى دەين.

ئەم لاپەرەيە تەنھا زاراوہيە كى نوپى بىر كارى لەخۆدە گریت وەك  
چالاكى مالمەوہ كە قوتايى و كەسوکار بەشدارى تېدا دە كات.

زاراوه نوپيە كان

خرکردنەوہ

لەگەن ریزدا

## چالاکى

رەنووسەكان لە ۰ تا ۹ دەنووسم

لەسەر كاغەزى بچووك.

كاغەزەكان تىكەل بکە. داوا لە

مندالەكەت بکە ۳ كاغەز رابكيشيت وە

ژمارەيەكى بچووكتر لە ۵۰۰ى

لیدروستبكات. داواى لیکە ئەم

ژمارەيە لەسەر كاغەزىك تۆمار

بكات. چالاكییهكە دووبارە بکەو،

داوا لە مندالەكەت بکە دوو ژمارەكە

كۆ بکاتەو.

## زاراوهكان

كاتىك دوو ژمارە كۆ دەكەيتەوہ ژمارەى

يەكان يان دەيان دەبنە ۱۰ يان زياتر

ئەوا پيويستت بە **خرکردنەوہ** ھەيە.

سەدان	دەيان	يەكان
	۱	
۲	۷	۸
۱	۱	۴ +
۳	۹	۲

سەدان	دەيان	يەكان
۱		
۲	۷	۳
۱	۶	۱ +
۴	۳	۴

# كۆكردنهوهى سەدان

وانەى ۱



زانىنى راستىيە كان يارمەتت دەدات  
بۆ كۆكردنهوهى سەدان.

۱۰۰ + ۳۰۰ يەكسانە بە چەند؟

$$\underline{\quad} = 1 + 3$$

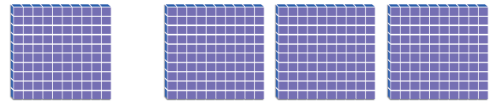

$$\underline{\quad} = 100 + 300$$

$$\underline{\quad} \text{ سەدى} = 1 \text{ سەدى} + 3 \text{ سەدى}$$



كۆكردنهوه.

$$\underline{\quad} = 4 + 5$$

$$\underline{\quad} \text{ سەدى} = 4 \text{ سەدى} + 5 \text{ سەدى}$$

$$\underline{\quad} = 400 + 500$$



$$\underline{\quad} = 5 + 3$$

$$\underline{\quad} \text{ سەدى} = 5 \text{ سەدى} + 3 \text{ سەدى}$$

$$\underline{\quad} = 500 + 300$$

$$\underline{\quad} = 0 + 6$$

$$\underline{\quad} \text{ سەدى} = 0 \text{ سەدى} + 6 \text{ سەدى}$$

$$\underline{\quad} = 0 + 600$$

باسىكە ■ رېنويىنى

سەرجهمى ۳+۴ چۆن يارمەتت دەدات بۆ كۆكردنهوهى ۳۰۰ + ۴۰۰ ؟

# پاھيان دھكھم



كوڊهكه مه وه.

$$\begin{array}{r} 400 \\ + 500 \\ \hline \end{array}$$

٤ سھدي

$$\begin{array}{r} 4 \\ + 5 \\ \hline \end{array}$$

٤ سھدي

$$\begin{array}{r} 200 \\ + 400 \\ \hline \end{array}$$

٢ سھدي

$$\begin{array}{r} 2 \\ + 4 \\ \hline \end{array}$$

٢ سھدي

$$\begin{array}{r} 200 \\ + 200 \\ \hline \end{array}$$

٢ سھدي

$$\begin{array}{r} 2 \\ + 2 \\ \hline \end{array}$$

٢ سھدي

$$\begin{array}{r} 100 \\ + 700 \\ \hline \end{array}$$

١ سھدي

$$\begin{array}{r} 1 \\ + 7 \\ \hline \end{array}$$

١ سھدي

$$\begin{array}{r} 500 \\ + 0 \\ \hline \end{array}$$

٥ سھدي

$$\begin{array}{r} 5 \\ + 0 \\ \hline \end{array}$$

٥ سھدي

$$\begin{array}{r} 300 \\ + 400 \\ \hline \end{array}$$

٣ سھدي

$$\begin{array}{r} 3 \\ + 4 \\ \hline \end{array}$$

٣ سھدي



چاھير

شيواز به كار دېنم بو ئه وهى يارمه تيم بدات بو ژماردن.

$$\begin{array}{r} 800 \\ + 100 \\ \hline \end{array}$$

٨ سھدي

$$\begin{array}{r} 80 \\ + 10 \\ \hline \end{array}$$

٨ سھدي

$$\begin{array}{r} 8 \\ + 1 \\ \hline \end{array}$$

٨ سھدي

$$\begin{array}{r} 400 \\ + 300 \\ \hline \end{array}$$

٤ سھدي

$$\begin{array}{r} 40 \\ + 30 \\ \hline \end{array}$$

٤ سھدي

$$\begin{array}{r} 4 \\ + 3 \\ \hline \end{array}$$

٤ سھدي

چالاکى مال هوه • ٥ پاكهت پېنوس له دهسټيک و ٣ پاكهت پېنوس له دهسټيکى تر هه لېگره. به بير منداله كهت بېنه وه كه هه ر پاكهت ١٠٠ پېنوسى تيډايه. داوا له منداله كهت بكه ٥ پاكهت + ٣ پاكهت بژميړى، پاشان ٥٠٠ پېنوس + ٣٠٠ پېنوس. ئه م چالاکييه دووباره بكه وه له گه ل چهنډ ژماريه كى تر له پاكهتې پېنوس.

# نواندىنى كۆكردنەۋە

۲ وانەى

$$= 147 + 135$$

## هەنگاۋى ۱

يەكان كۆدەكەمەۋە ۱۲ دەست دەكەۋىت. ۱۲ لە يەك دەيى و لەگەل ۲ يەكان خردەكەمەۋە. ۱ دەنوسم لە ستوونى دەيان.

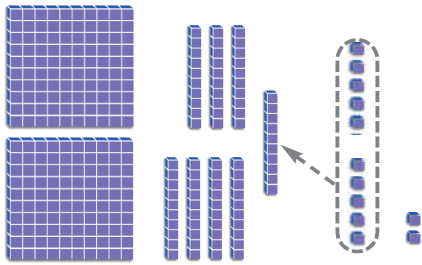

سەدان	دەيان	يەكان
۱	۳	۵
۱	۴	۷ +
		۲

## هەنگاۋى ۲

دەيان كۆدەكەمەۋە. ژمارەى دەيەكان دەنوسم.

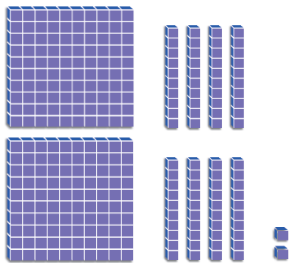

سەدان	دەيان	يەكان
۱	۳	۵
۱	۴	۷ +
	۸	۲

## هەنگاۋى ۳

سەدان كۆدەكەمەۋە. ژمارەى سەدان دەنوسم.

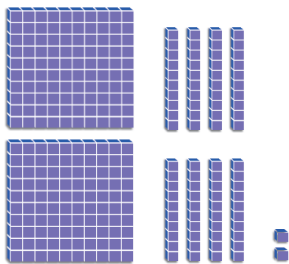

سەدان	دەيان	يەكان
۱	۳	۵
۱	۴	۷ +
۲	۸	۲



بەكار دىنم بۇ كۆكردنەۋە. لەكاتى پىويست خردنەۋە دەكەم.

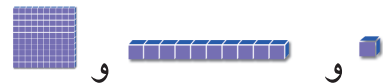

۲

سەدان	دەيان	يەكان
۳	۳	۶
۲	۲	۷ +

۱

سەدان	دەيان	يەكان
۶	۴	۵
۱	۲	۵ +

## باسبە رىنوينى

چىت دەست دەكەۋىت ئەگەر يەكەمجار رەنوسەكانى خانەى سەدان كۆكردنەۋە ئىنجا رەنوسەكانى خانەى دەيان پاشان رەنوسەكانى خانەى يەكان؟

# راھىنان دەكەم



بەكار دىنم بۇ كۆكردنەۋە. لەكاتى پېۋىست خىركردنەۋە دەكەم.



ۋ



ۋ

۱

سەدان	دەيان	يەكان
	<input type="text"/>	
۲	۱	۹
۲	۵	۴ +
۴	۷	۳

۲

سەدان	دەيان	يەكان
	<input type="text"/>	
۳	۵	۸
۱	۱	۲ +

۳

سەدان	دەيان	يەكان
	<input type="text"/>	
۲	۸	۴
۵	۰	۷ +

۴

سەدان	دەيان	يەكان
	<input type="text"/>	
۷	۰	۵
۱	۳	۴ +

۵

سەدان	دەيان	يەكان
	<input type="text"/>	
۲	۴	۹
۱	۲	۳ +

۶

سەدان	دەيان	يەكان
	<input type="text"/>	
۶	۳	۹
۱	۵	۶ +

## پرسىيارىك شىكار دەكەم ■ جىبەجىكرىن

۷ دلاۋەر ۳ پاكەت پېنۋوسى ھەيە ھەر پاكەتتە ۱۰۰ پېنۋوسى تىدايە، براكەشى ۴۵ پېنۋوسى دايە ئايا پېنۋوسەكانى دلاۋەر بوونە چەند؟

سەدان	دەيان	يەكان
	<input type="text"/>	
		+

پېنۋوس

چالاكى مائەۋە • داۋا لە مندالەكەت بىكە باس بىكات كەي خىركردنەۋە دەكات. پرسىيارىكى ئەم لاپەرەيە بەكار بىنە.

# کۆکردنهوهی ژمارهکانی سی پهنووسی

وانه‌ی ۳

$$= 185 + 142$$

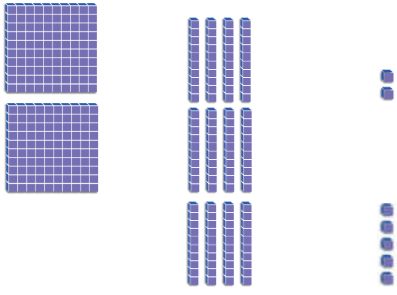

سه‌دان	دهیان	یه‌کان
<input type="text"/>	<input type="text"/>	
۱	۴	۲
۱	۸	۵ +
		۷

## هه‌نگاوی ۱

یه‌کان کۆده‌که‌مه‌وه. ژماره‌ی یه‌کان دهنووسم.

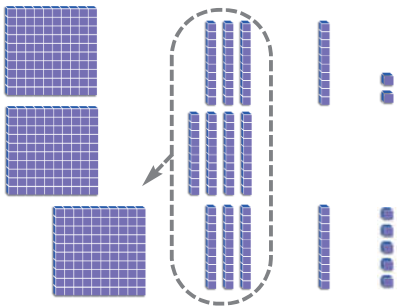

سه‌دان	دهیان	یه‌کان
<input type="text"/>	<input type="text"/>	
۱	۴	۲
۱	۸	۵ +
	۲	۷

## هه‌نگاوی ۲

دهیان کۆده‌که‌مه‌وه. دهیان خڕده‌که‌مه‌وه بو ۱ سه‌دی، ۲ دهیان. ژماره‌ی دهیان دهنووسم.

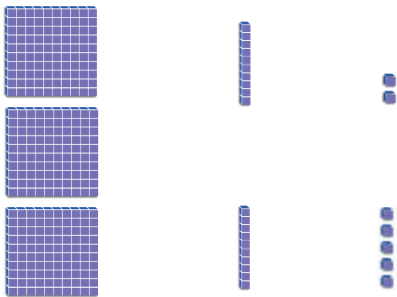

سه‌دان	دهیان	یه‌کان
<input type="text"/>	<input type="text"/>	
۱	۴	۲
۱	۸	۵ +
۳	۲	۷

## هه‌نگاوی ۳

سه‌دان کۆده‌که‌مه‌وه. ژماره‌ی سه‌دان دهنووسم.

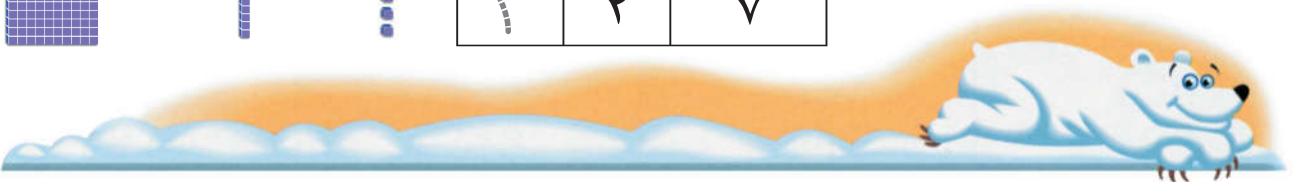

کۆده‌که‌مه‌وه.

۲

سه‌دان	دهیان	یه‌کان
<input type="text"/>	<input type="text"/>	
۶	۷	۷
۲	۰	۳ +

۱

سه‌دان	دهیان	یه‌کان
<input type="text"/>	<input type="text"/>	
۵	۶	۸
۲	۵	۰ +

## باسبکه ■ ده‌رئه‌نجام

له پرسیارى ۱ هه‌قال سه‌رجه‌مى دۆزیه‌وه ۷۱۱۸ بوو هه‌له‌ی هه‌قال دیاریکه؟



# راهیان دهکەم

کوۆدهکەمهوه.

۲

سهدان	دهیان	یهکان
<input type="text"/>	<input type="text"/>	
۳	۲	۹
۳	۴	۲ +

۱

سهدان	دهیان	یهکان
<input type="text"/>	<input type="text"/>	
۵	۹	۳
۲	۸	۶ +
۸	۷	۹

۵

$$\begin{array}{r} ۴۰۸ \\ ۳۵۶ \\ \hline \end{array} +$$

۴

$$\begin{array}{r} ۱۳۲ \\ ۶۲۲ \\ \hline \end{array} +$$

۳

$$\begin{array}{r} ۱۵۳ \\ ۳۵۴ \\ \hline ۵۰۷ \end{array} +$$

۸

$$\begin{array}{r} ۹۵۳ \\ ۲۷ \\ \hline \end{array} +$$

۷

$$\begin{array}{r} ۴۶۳ \\ ۳۷۴ \\ \hline \end{array} +$$

۶

$$\begin{array}{r} ۲۳۸ \\ ۵۵۹ \\ \hline \end{array} +$$



## پرسیاریک شیکار دهکەم ■ جیبهجیکردن

له سالیک ۳۶۵ پوژ ههیه. ۹

چهند پوژ له دوو سالدا ههیه؟

پوژ \_\_\_\_\_

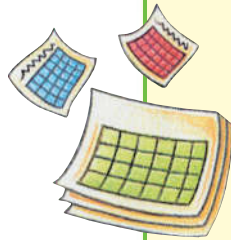

چالاکى مالهوه • چیرۆکیک ریکبخه کوۆردنهوهی دوو ژماره‌ی سی رهنوسی بیت. پاشان داوا له منداڵهکەت بکه شیکاری بکات.



# راهینان لهسهر کوکردنهوه

وانه‌ی ۴

له کتیبخانهیه‌کدا ۳۶۵ کتیب دهرباره‌ی پزیشکی و ۲۰۸ کتیب دهرباره‌ی زانست هه‌یه. چهند کتیب له کتیبخانه‌که‌دا هه‌یه؟

## هه‌نگاوی ۳

سه‌دان کو‌ده‌که‌مه‌وه.  
ژماره‌ی سه‌دان دهنووسم.

$$\begin{array}{r} 365 \\ 208 + \\ \hline 573 \end{array}$$

## هه‌نگاوی ۲

دهیان کو‌ده‌که‌مه‌وه.  
خرده‌که‌مه‌وه کاتی پیویست.  
ژماره‌ی دهیان دهنووسم.

$$\begin{array}{r} 365 \\ 208 + \\ \hline 573 \end{array}$$

## هه‌نگاوی ۱

یه‌کان کو‌ده‌که‌مه‌وه.  
خرده‌که‌مه‌وه کاتی پیویست.  
ژماره‌ی یه‌کان دهنووسم.

$$\begin{array}{r} 365 \\ 208 + \\ \hline 573 \end{array}$$

له کتیبخانه‌که  $573$  کتیب هه‌یه.



کو‌ده‌که‌مه‌وه، خرده‌که‌مه‌وه کاتی پیویست.

$$\begin{array}{r} 226 \\ 457 + \\ \hline \end{array} \quad \text{۳}$$

$$\begin{array}{r} 907 \\ 30 + \\ \hline \end{array} \quad \text{۲}$$

$$\begin{array}{r} 522 \\ 185 + \\ \hline 707 \end{array} \quad \text{۱}$$

$$\begin{array}{r} 193 \\ 284 + \\ \hline \end{array} \quad \text{۶}$$

$$\begin{array}{r} 888 \\ 9 + \\ \hline \end{array} \quad \text{۵}$$

$$\begin{array}{r} 709 \\ 259 + \\ \hline \end{array} \quad \text{۴}$$



## باسبکه ■ دهرئه‌نجام

له‌به‌رچی یه‌کان خرده‌کریتته‌وه کاتی سه‌رجه‌میان  
گوره‌تر ده‌بی له ۱۰ یان یه‌کسانه به ۱۰؟

# راھینان دەكەم



كوۆدەكەمەوہ.

$$\begin{array}{r} 418 \\ 479 + \\ \hline \end{array}$$

۳

$$\begin{array}{r} 690 \\ 309 + \\ \hline \end{array}$$

۲

$$\begin{array}{r} 853 \\ 72 + \\ \hline 925 \end{array}$$

۱

$$\begin{array}{r} 66 \\ 682 + \\ \hline \end{array}$$

۶

$$\begin{array}{r} 435 \\ 84 + \\ \hline \end{array}$$

۵

$$\begin{array}{r} 537 \\ 248 + \\ \hline \end{array}$$

۴

$$\begin{array}{r} 83 \\ 385 + \\ \hline \end{array}$$

۹

$$\begin{array}{r} 978 \\ 6 + \\ \hline \end{array}$$

۸

$$\begin{array}{r} 363 \\ 561 + \\ \hline \end{array}$$

۷

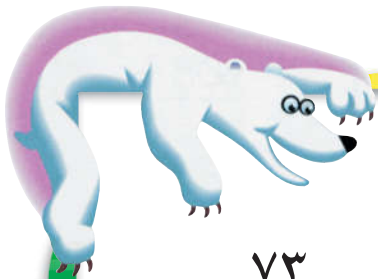

## پیداچوونەوہ

كوۆدەكەمەوہ یان لیكدەر دەكەم.

$$\begin{array}{r} 73 \\ 29 - \\ \hline \end{array}$$

$$\begin{array}{r} 94 \\ 53 - \\ \hline \end{array}$$

$$\begin{array}{r} 65 \\ 16 - \\ \hline \end{array}$$

$$\begin{array}{r} 45 \\ 35 + \\ \hline \end{array}$$

۱۰

چالاکى مالمەوہ • پەرتووكىك بەكاربەينە كە ژمارەى لاپەرەكانى لە ۵۰۰ لاپەرە كەمتر بىت. دوو لاپەرە ھەلبژىرە و ژمارەى لاپەرەكانى تۆماربەكە. پاشان داوا لە منداڵەكەت بەكە كە ئەم دوو ژمارەى كۆ بكاتەوہ. چالاکىيەكە دووبارە بەكەوہ.

# پرسیاریک شیکار دیکه

هویک هلدبژیږم

وانه‌ی

ساغدهکه مه‌وه

شیکار دیکه

یلان داده‌نیم

تیدهگه

هویک هلدبژیږم بۆ شیکاری پرسیاره‌که.

$$479 + 400 = \underline{\quad\quad\quad} ?$$

ده‌توانم بژمیږ به کار بهیږم



ده‌توانم کاغز و  
پینووس به کار بهیږم.



ده‌توانم نه‌ژمیږ کردنی هزری  
به کار بهیږم

$$479 + 400 \text{ یه کسانه به}$$

چهند؟ ده‌لیم 479 پاشان

به‌ره و پیش ده‌ژمیږم به‌سه‌د

سه‌د، 579، 679، 779،

879

$$879 = 400 + 479$$

هویک هلدبژیږم بۆ شیکار کردنی هه‌ر پرسیاریک.

$$\begin{array}{r} 25 \\ 547 + \\ \hline \end{array}$$

$$\begin{array}{r} 430 \\ 306 + \\ \hline \end{array}$$

$$\begin{array}{r} 482 \\ 26 + \\ \hline 508 \end{array}$$

$$\begin{array}{r} 562 \\ 10 + \\ \hline \end{array}$$

$$\begin{array}{r} 85 \\ 483 + \\ \hline \end{array}$$

$$\begin{array}{r} 547 \\ 300 + \\ \hline \end{array}$$

# راھىنان دەكەم

دەتوانم كاغەز و پېننوس بەكار بېنىم

دەتوانم ئەزمىر كىردنى ھىزرى بەكار بېنىم.

ھۆيەك ھەلدەبىزىرم بۇ شىكار كىردنى ھەر پىرسىارىك.

$608 + 27 \quad \text{3}$

$300 + 547 \quad \text{2}$

$392 + 275 \quad \text{1}$

$$\begin{array}{r} 275 \\ + 392 \\ \hline 667 \end{array}$$

$20 + 175 \quad \text{6}$

$393 + 151 \quad \text{5}$

$100 + 236 \quad \text{4}$



## پىرسىارىك شىكار دەكەم ■ ئەزمىر كىردنى ھىزرى

كۆدەكەمەوہ.

9

500 زىاد دەكەم

598	98
	205
	386
	440

8

300 زىاد دەكەم

345	45
	177
	284
	678

7

100 زىاد دەكەم

208	108
	256
	696
	847

چالاقى مالئوہ • داوا لە مندالئەكەت بكة پرونى بكاتەوہ چۆن دوو ژمارەى سى پەننوسى كۆ دەكرىتەوہ پاشان دوو ژمارە بەكار بېنىم كە ژمارەى 3 پەننوسى بىت وە لە ژمارەى تەلەفونى مالئوہ دەربىنىم بۇ دانانى چىرۆكىكى كۆكردنەوہ و شىكار كىردنى.

# پیداچوونهوهی

بهشی ۹

ناو

## ساغکردنهوهی چه مکه کان و کارامه ییه کان

کوډه که مه وه.

$$\begin{array}{r} ۳۰۰ \\ ۳۰۰ + \end{array} \quad \begin{array}{r} ۳ \text{ سهدی} \\ ۳ + \end{array} \quad \begin{array}{r} ۳ \\ ۳ + \end{array} \quad \begin{array}{c} \boxed{۲} \end{array}$$

سهدی

$$\begin{array}{r} ۱۰۰ \\ ۷۰۰ + \end{array} \quad \begin{array}{r} ۱ \text{ سهدی} \\ ۷ + \end{array} \quad \begin{array}{r} ۱ \\ ۷ + \end{array} \quad \begin{array}{c} \boxed{۱} \end{array}$$

سهدی

به کاردینم بو کورده وه. له کاتی پیویست خر ده که مه وه.

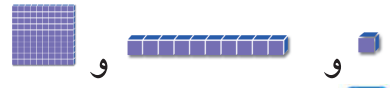

**۴**

سهدان	دهیان	یهکان
<input type="checkbox"/>	<input type="checkbox"/>	
۱	۲	۰
۳	۳	۸ +

**۳**

سهدان	دهیان	یهکان
<input type="checkbox"/>	<input type="checkbox"/>	
۳	۸	۳
۴	۴	۶ +



کوډه که مه وه.

**۶**

سهدان	دهیان	یهکان
<input type="checkbox"/>	<input type="checkbox"/>	
۱	۳	۷
۶	۰	۰ +

**۵**

سهدان	دهیان	یهکان
<input type="checkbox"/>	<input type="checkbox"/>	
۸	۱	۹
	۷	۶ +

## ساغکردنهوهی شیکاری پرسیاره کان

هو یه که هله ده بژیرم بو شیکاری پرسیاره کان.

$$\begin{array}{r} ۲۱۷ \\ ۳۰۰ + \end{array} \quad \begin{array}{c} \boxed{۹} \end{array}$$

$$\begin{array}{r} ۸۵۹ \\ ۲ + \end{array} \quad \begin{array}{c} \boxed{۸} \end{array}$$

$$\begin{array}{r} ۸۰۸ \\ ۱۷۰ + \end{array} \quad \begin{array}{c} \boxed{۷} \end{array}$$

# ئامادەبوون بۆ تاقىکردنەوھى

بەشى ۹

ناو \_\_\_\_\_

وھلامى گونجاو ھەلدەبژىرم لە پرسىيارەكانى ۱ تا ۶.

$$\begin{array}{r} ۴۳۴ \\ ۵۱۲+ \\ \hline \end{array}$$

۲

۹۴۸    ۹۴۶    ۹۴۰    ۹۲۲    ۹۰۰

$$\begin{array}{r} ۲۰۰ \\ ۷۰۰+ \\ \hline \end{array}$$

۱

۹۹    ۹۰    ۹

$$\begin{array}{r} ۱۸۵ \\ ۵۱۲+ \\ \hline \end{array}$$

۴

۷۹۷    ۶۹۷    ۶۷۳    ۴۷۳

$$\begin{array}{r} ۷۰۳ \\ ۱۰۵+ \\ \hline \end{array}$$

۳

۸۰۸    ۸۰۲    ۶۰۸    ۶۰۲

$$\begin{array}{r} ۴۵۶ \\ ۳۲۲+ \\ \hline \end{array}$$

۶

۸۷۴    ۸۸۴

۷۸۴    ۷۷۸

۵ سامان ۲۰۹ كارتى تۆپى پى و ۲۰ كارتى تۆپى سەبەتەى ھەيە، ئايا سامان چەند كارتى ھەيە؟



۴۹۰    ۲۹۲    ۲۲۹    ۴۰۹

ئەوھى دەيزانم دەينووسم.

بەكاردينم بۆ ئەوھى پرسىيارەكانى كۆكردنەوھ بنووسم.



و



و



۷

دوو جار خرىکردنەوھ

سەدان	دەيان	يەكان
<input type="text"/>	<input type="text"/>	
		+
۶	۳	۲

يەك جار خرىکردنەوھ

سەدان	دەيان	يەكان
<input type="text"/>	<input type="text"/>	
		+
۵	۷	۱

# لیده رکردنی ژماره کانی سسی

## ره نووسی

راستییه کانی کوکردنه وه و لیده رکردن  
ده نووسم دهر باره ی نهو نه سپانه ی که  
دیارن له م وینه یه دا.



## نامه يهك بو كه سوکار

كهس و كارى به ريز:

ئه مړو دهست به بهشى ۱۰ ده كه ين فيرى ريگا كاني

ليدهر كړدني دوو ژماره ي ۳ ره نووسى دهين.

ئه م لا پره يه ته نها زار او هه كي نوي بير كاري له خو ده گريت

وهك چالا كي ماله وه كه قوتابي و كه سوكار به شداري

تيداده كات.

زار او ه نو يه كان

خورد كړدنه وه

له گه ل ريزدا

## چ ا ل ا ك ي

پيش ئه وه ي گه شتيك له گه ل

خي زانه كه ت ده سپي كه ي. ئه و ماويه

ديار بكه كه ده بيري ت له ميانه ي

گه شته كه تدا.

پاش ئه وه ي ده گه يته خالي كي ديار ي

كراو ماوه كه ديار بكه كه بريوته. وه

داوا له منداله كه ت بكه ئه وه ي كه ماوه

بيدو زيته وه.

## زار او ه كان

خورد كړدنه وه گوريني ده بو ۱۰

يه كان و سه د بو ۱۰ ده يان.

سهدان	ده يان	يه كان
	۵	۱۴
۸	۶	۴
۳	۲	۶ -
۵	۳	۸

سهدان	ده يان	يه كان
۷	۱۴	
۸	۴	۵
۳	۷	۲ -
۴	۷	۳





# راهیان دهکهم

لیدره دهکهم.

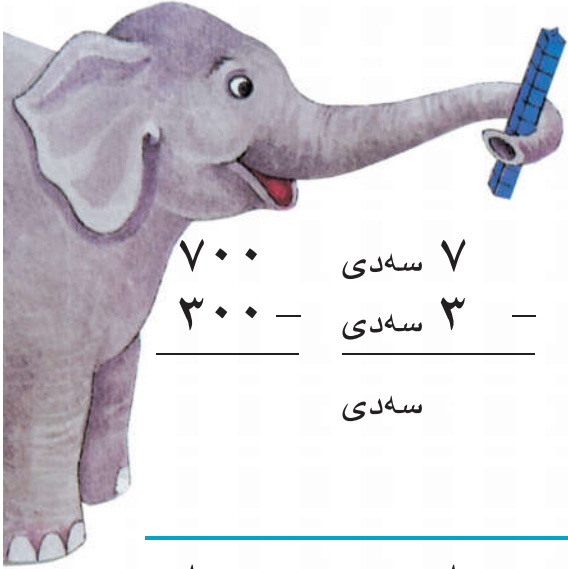

$$\begin{array}{r} 700 \\ 300 - \end{array} \quad \begin{array}{r} 7 \text{ سهدی} \\ 3 \text{ سهدی} \end{array} \quad \begin{array}{r} 7 \\ 3 - \end{array} \quad \boxed{2}$$

سهدی

$$\begin{array}{r} 400 \\ 100 - \end{array} \quad \begin{array}{r} 4 \text{ سهدی} \\ 1 \text{ سهدی} \end{array} \quad \begin{array}{r} 4 \\ 1 - \end{array} \quad \boxed{1}$$

$$\begin{array}{r} 300 \\ 2 \text{ سهدی} \end{array} \quad \begin{array}{r} 3 \end{array}$$

$$\begin{array}{r} 800 \\ 400 - \end{array} \quad \begin{array}{r} 8 \text{ سهدی} \\ 4 \text{ سهدی} \end{array} \quad \begin{array}{r} 8 \\ 4 - \end{array} \quad \boxed{4}$$

سهدی

$$\begin{array}{r} 900 \\ 700 - \end{array} \quad \begin{array}{r} 9 \text{ سهدی} \\ 7 \text{ سهدی} \end{array} \quad \begin{array}{r} 9 \\ 7 - \end{array} \quad \boxed{3}$$

سهدی

$$\begin{array}{r} 900 \\ 600 - \end{array} \quad \begin{array}{r} 9 \text{ سهدی} \\ 6 \text{ سهدی} \end{array} \quad \begin{array}{r} 9 \\ 6 - \end{array} \quad \boxed{6}$$

سهدی

$$\begin{array}{r} 400 \\ 400 - \end{array} \quad \begin{array}{r} 4 \text{ سهدی} \\ 4 \text{ سهدی} \end{array} \quad \begin{array}{r} 4 \\ 4 - \end{array} \quad \boxed{5}$$

سهدی



## جابهبر

کۆکردنه وه به کارده هیئم بۆ ئه وهی لیدره کردن بکه م.

$$500 = \square - 800 \quad 800 = 300 + 500 \quad \boxed{7}$$

$$400 = \square - 700 \quad 700 = 300 + 400 \quad \boxed{8}$$

چالاکى مالهوه • 4 پاکه تی پینوس له سه میزیک دابنی و پاکه تیکی لی هه لبره. منداله که ت تیبه یه نه که هر پاکه تی 100 پینوسی تیدایه. داواى لیبه که 4-1 بکات پاشان 400-100. چالاکیه که که دو باره بکه وه له گه ل کومه له پاکه تیکی تری پینوس.

$$\underline{\hspace{2cm}} = 129 - 236$$

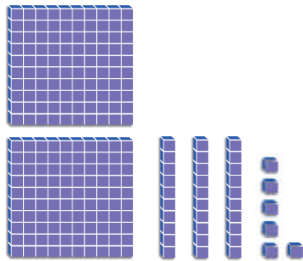

سه‌دان	دهیان	یه‌کان
	<input type="text"/>	<input type="text"/>
۲	۳	۶
۱	۲	۹ -

## هه‌نگاوی ۱

۲۳۶ دهنوینم

ته‌ماشای یه‌کان ده‌که‌م ئایا

پئویست به خوردکردنهوه ده‌کات؟

نه‌خیر

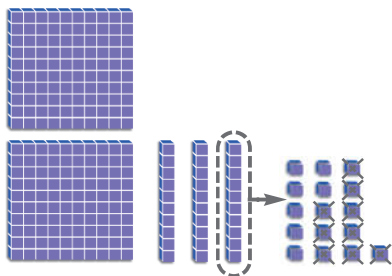

سه‌دان	دهیان	یه‌کان
	<input type="text"/>	<input type="text"/>
۲	۳	۶
۱	۲	۹ -
		۷

## هه‌نگاوی ۲

یه‌ک ده خورد ده‌که‌مه‌وه بو ۱۰

یه‌کان. ئیستا ۱۶ یه‌کانم لایه.

۹ له ۱۶ ده‌ده‌که‌م.

ئه‌وه‌ی ماوه دهنووسم.

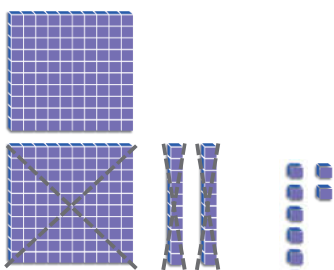

سه‌دان	دهیان	یه‌کان
	<input type="text"/>	<input type="text"/>
۲	۳	۶
۱	۲	۹ -
۱	۰	۷

## هه‌نگاوی ۳

دهیان لیک‌ده‌ده‌که‌م. سه‌دان

لیک‌ده‌ده‌که‌م. ژماره‌ی دهیان و

سه‌دانی ماوه دهنووسم.



به‌کارده‌هینم بو ئه‌وه‌ی لیدرکردن بکه‌م.

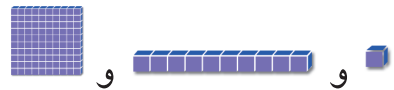

۲

سه‌دان	دهیان	یه‌کان
	<input type="text"/>	<input type="text"/>
۷	۸	۷
۲	۴	۵ -

۱

سه‌دان	دهیان	یه‌کان
	<input type="text"/>	<input type="text"/>
۹	۶	۳
۷	۵	۷ -

## باسبکه ■ رینوینی

بوچی به لیدرکردنی یه‌کان ده‌ست پیده‌که‌ین؟

# راھىنان دەكەم

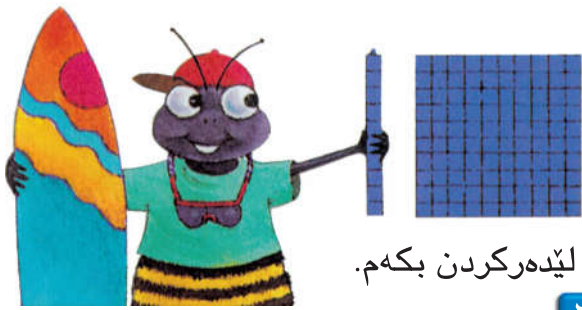

بەكار دەھىنم بۇ ئەۋەى لىدەر كىردن بىكەم.



۲

۱

سەدان	دەيان	يەكان
	<input type="checkbox"/>	<input type="checkbox"/>
۹	۸	۲
۹	۱	۹ -

سەدان	دەيان	يەكان
	<input type="checkbox"/>	<input type="checkbox"/>
۸	۵	۱۰
۶	۱	۳ -
۲	۳	۷

۴

۳

سەدان	دەيان	يەكان
	<input type="checkbox"/>	<input type="checkbox"/>
۷	۹	۴
۲	۵	۷ -

سەدان	دەيان	يەكان
	<input type="checkbox"/>	<input type="checkbox"/>
۴	۲	۸
۱	۱	۳ -

۶

۵

سەدان	دەيان	يەكان
	<input type="checkbox"/>	<input type="checkbox"/>
۸	۶	۵
	۳	۸ -

سەدان	دەيان	يەكان
	<input type="checkbox"/>	<input type="checkbox"/>
۳	۹	۱
۱	۰	۶ -

پرسىارىك شىكار دەكەم ■ ئەزمىركىردنى ھىزرى

بەرەۋپىش دەزمىرم بۇ ئەۋەى كۆبىكەمەۋە. بەرەۋپاش دەزمىرم بۇ ئەۋەى لىدەر بىكەم.

$$\underline{\hspace{2cm}} = ۳۰ + ۴۲۸$$

$$\underline{\hspace{2cm}} = ۱۰۰ - ۵۶۳$$

چالاكى مائەۋە • داۋا لە مندالەكەت بىكە كە پرسىارىكى لىدەر كىردن ھەلبىزىرى لەم لاپەرەيە ۋە ئەۋ ھەنگاۋانەش دىارى بىكات كە دەيگىتتە بەر بۇ شىكار كىردنى.

خوردکردنه‌وه‌ی سه‌د

$$\underline{\hspace{2cm}} = 197 - 329$$

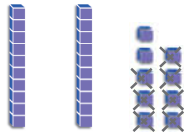
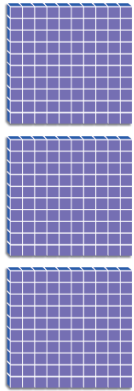

سه‌دان	دهیان	یه‌کان
<input type="text"/>	<input type="text"/>	
۳	۲	۹
۱	۹	۷ -
		۲

هه‌نگاوی ۱

۳۲۹ دهنوینم  
یه‌کان لیدر ده‌که‌م  
ژماره‌ی ئەو یه‌کانه‌ی ماوه  
ده‌نووسم.

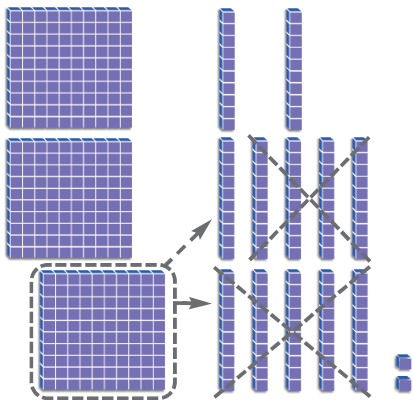

سه‌دان	دهیان	یه‌کان
<input type="text"/>	<input type="text"/>	
۲	۱۲	۹
۳	۲	۷ -
۱	۹	
	۳	۲

هه‌نگاوی ۲

ناتوانم ۹ دهیان ده‌ربکه‌م.  
سه‌دیه‌ک خورد ده‌که‌مه‌وه بو ۱۰  
دهیان. ئیستا ۱۲ دهیان هه‌یه.  
لیدرکردن ده‌که‌م، ژماره‌ی ئەو  
دهیان‌ه‌ی ماوه ده‌نووسم.

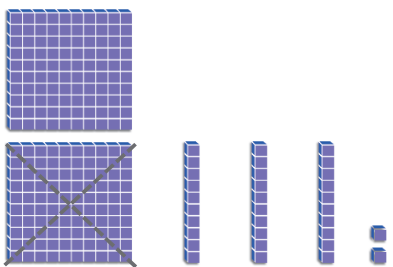

سه‌دان	دهیان	یه‌کان
<input type="text"/>	<input type="text"/>	
۲	۱۲	۹
۳	۲	۷ -
۱	۹	
۱	۳	۲

هه‌نگاوی ۳

سه‌دان لیدر ده‌که‌م.  
ژماره‌ی سه‌دانی ماوه ده‌نووسم.



لیدرکردن ده‌که‌م.

۲

سه‌دان	دهیان	یه‌کان
<input type="text"/>	<input type="text"/>	
۹	۲	۴
۶	۵	۳ -

۱

سه‌دان	دهیان	یه‌کان
<input type="text"/>	<input type="text"/>	
۸	۴	۸
۴	۷	۵ -

باسبکه ■ رینوینی

کاتی دوو ژماره‌ی ۳ رهنووسی لیک‌ده‌ده‌که‌ین چی پوو ده‌دات ئەگەر یه‌که‌م  
جار سه‌دان لیک‌ده‌ربکه‌ین؟

# راهیان دهکهم



لیدرکردن دهکهم.

۱

سه دان	دهیان	یهکان
<input type="checkbox"/>	<input type="checkbox"/>	
۹	۴	۶
۵	۸	۳ -

۲

سه دان	دهیان	یهکان
<input type="checkbox"/>	<input type="checkbox"/>	
۹	۴	۶
۵	۸	۳ -

۳

سه دان	دهیان	یهکان
<input type="checkbox"/>	<input type="checkbox"/>	
۸	۲	۸
۶	۷	۴ -

۴

سه دان	دهیان	یهکان
<input type="checkbox"/>	<input type="checkbox"/>	
۵	۲	۷
۲	۴	۵ -

۵

سه دان	دهیان	یهکان
<input type="checkbox"/>	<input type="checkbox"/>	
۶	۰	۴
۳	۱	۰ -

۶

سه دان	دهیان	یهکان
	<input type="checkbox"/>	<input type="checkbox"/>
۹	۸	۷
۱	۶	۹ -

## پیداچوونهوه

به داوی شیوازیك دهگه ریم. ریساكه ده دوزمهوه. تهواو دهکهم.

شمال شیوازیکی له ژمارهکان دوزیهوه ۸۱۹، ۷۱۹، ۶۱۹. ۷

ریساكه دهتوانری به ژماردن بیټ.

\_\_\_\_\_ ، \_\_\_\_\_ ، \_\_\_\_\_ ، \_\_\_\_\_ ، \_\_\_\_\_ ، ۶۱۹ ، ۷۱۹ ، ۸۱۹

چالاکي مائهوه • دوو ژماره‌ی ۳ په نووسی بده به منډالهکته وه داوی لییکه که لیکیان دهریکات.

# راهیان لهسهه لیډه رکړدن

## وانه‌ی ۴

۳۴۰ کس لهسهه کهناری ده‌ریا په‌کن.  
۱۳۷ کهسیان دابه‌زینه ناو ئاوه‌که.  
چهند کس له ده‌روه‌ی ئاوه‌که مانه‌وه؟

### هه‌نگاوی ۱

ژماره‌ی یه‌کان بهس نییه بو.  
لیډه رکړدن. ده‌ییه‌ک خورد  
ده‌که‌مه‌وه بو ۱۰ یه‌کان.

$$\begin{array}{r} 310 \\ 347 - \\ \hline \end{array}$$

### هه‌نگاوی ۲

یه‌کان لیډه‌ر ده‌که‌م.  
ده‌یان لیډه‌ر ده‌که‌م.

$$\begin{array}{r} 310 \\ 347 - \\ \hline 03 \end{array}$$

### هه‌نگاوی ۲

سه‌دان لیډه‌ر ده‌که‌م.

$$\begin{array}{r} 310 \\ 347 - \\ \hline 203 \end{array}$$

کس ماوه‌ته‌وه له ده‌روه‌ی ئاوه‌که.

$$\underline{203}$$



لیډه‌ر ده‌که‌م.

$$\begin{array}{r} 926 \\ 45 - \\ \hline \end{array}$$

$$\begin{array}{r} 409 \\ 206 - \\ \hline \end{array}$$

$$\begin{array}{r} 673 \\ 37 - \\ \hline \end{array}$$

$$\begin{array}{r} 603 \\ 353 - \\ \hline \end{array}$$

$$\begin{array}{r} 888 \\ 9 - \\ \hline \end{array}$$

$$\begin{array}{r} 532 \\ 250 - \\ \hline \end{array}$$

## باسبکه ■ ریڼوینی

چون ده‌زانم که‌ی پیوستمان به خوردکړدنه‌وه ده‌بیټ؟  
ئه‌مه به نمونه روونده‌که‌مه‌وه.

# راھىنان دەكەم



لیدەر دەكەم.

$$\begin{array}{r} ۸۶۴ \\ ۱۲۳- \\ \hline \end{array}$$

$$\begin{array}{r} ۶۷۵ \\ ۹۴- \\ \hline \end{array}$$

$$\begin{array}{r} ۵۰۶ \\ ۴۵۲- \\ \hline ۵۴ \end{array}$$

$$\begin{array}{r} ۹۶۵ \\ ۷۸۱- \\ \hline \end{array}$$

$$\begin{array}{r} ۷۸۴ \\ ۷- \\ \hline \end{array}$$

$$\begin{array}{r} ۹۰۳ \\ ۲۵۰- \\ \hline \end{array}$$

$$\begin{array}{r} ۹۵۰ \\ ۳۷۰- \\ \hline \end{array}$$

$$\begin{array}{r} ۳۹۳ \\ ۷۸- \\ \hline \end{array}$$

$$\begin{array}{r} ۶۸۸ \\ ۳۴۷- \\ \hline \end{array}$$



## پرسىارىك شىكار دەكەم ■ رینوینى

ژمارهكانى ناو چوارگۆشه بهكار دینم بۆ ئەوهى  
دوو ژمارهى گونجاو بنووسم.

۶۵۳ ۸۹۷



جیاوازی نیوانیان ۶۴۵ ۱۰

۲۵۲ ۵۴۳



جیاوازی نیوانیان ۱۱۰ ۱۱

چالاكى مالهوه • پرسىارىكى لیدەر كردن بنووسه بۆ دوو ژمارهى ۳ په نووسى. داوا له مندا له كهت بكه كه  
جیاوازی نیوانیان بدۆزیتتهوه. چالاكییهكه دووباره بكهوه له گهڵ پرسىارىكى تر دا.



# پاهینان لهسهه کۆکردنهوه ولیدهکردن

وانهه

کۆدهکه مهوه یان لیده ردهکهه.

$$\begin{array}{r} 646 \\ 100+ \\ \hline \end{array}$$

$$\begin{array}{r} 605 \\ 443- \\ \hline 162 \end{array}$$

$$\begin{array}{r} 685 \\ 302- \\ \hline \end{array}$$

$$\begin{array}{r} 545 \\ 425+ \\ \hline \end{array}$$

$$\begin{array}{r} 956 \\ 595- \\ \hline \end{array}$$

$$\begin{array}{r} 63 \\ 631+ \\ \hline \end{array}$$

$$\begin{array}{r} 469 \\ 408- \\ \hline \end{array}$$



باسبکه ■ رینوینی

چۆن دهزانی کهه پئویسته خرکردنهوه بکههین؟  
وه چۆن دهزانی کهه پئویستمان به خورکردن ههیه؟

# راھبئان دهكهم



كوكردنه وه دهكهم يان ليدر كردن دهكهم. هيما به كار دئيم بو وه لام دانه وه ي پرسياره كان.

م : ۸۵۰ ← ۸۲۶	ع : ۷۰۰ ← ۶۷۶	خ : ۵۵۰ ← ۵۲۶	أ : ۴۰۰ ← ۳۷۵
ه : ۸۷۵ ← ۸۵۱	غ : ۷۲۵ ← ۷۰۱	د : ۵۷۵ ← ۵۵۱	ب : ۴۲۵ ← ۴۰۱
هـ : ۹۰۰ ← ۸۷۶	ف : ۷۵۰ ← ۷۲۶	ر : ۶۰۰ ← ۵۷۶	ت : ۴۵۰ ← ۴۲۶
و : ۹۲۵ ← ۹۰۱	ق : ۷۷۵ ← ۷۵۱	ز : ۶۲۵ ← ۶۰۱	ج : ۴۷۵ ← ۴۵۱
ی : ۹۵۰ ← ۹۲۶	ك : ۸۰۰ ← ۷۷۶	س : ۶۵۰ ← ۶۲۶	چ : ۵۰۰ ← ۴۷۶
ی : ۹۹۹ ← ۹۵۱	ل : ۸۲۵ ← ۸۰۱	ش : ۶۷۵ ← ۶۵۱	ح : ۵۲۵ ← ۵۰۱

ورچه كه چي دهكات؟

$۷۹۰$	$۴۵۳$	$۲۰۷$	$۷۴۵$	$۸۲۹$	$۹۳۸$	$۳۸۰$
$۲۲۳-$	$۴۱۱+$	$۵۷۵+$	$۱۲۶+$	$۳۴۷-$	$۳۴۱-$	$۵۳۰+$
_____	_____	_____	_____	_____	_____	_____
_____	_____	_____	_____	_____	_____	_____
_____	_____	_____	_____	_____	_____	_____



پيتي يه كه م برتبيه له «و» چونكه ۹۱۰ ده كه و پته تيوان ۹۲۵ و ۹۰۱

$۸۸۶$	$۸۱۷$	$۹۸۵$
$۱۲۵-$	$۶۲+$	$۱۱۸-$
_____	_____	_____
_____	_____	_____

$۷۷۷$	$۵۸۹$	$۴۳۵$	$۷۹۲$	$۸۹۹$	$۷۰۳$	$۴۲۷$	$۶۰۸$
$۳۳۳-$	$۱۹۴-$	$۱۳۱+$	$۷۵+$	$۳۳۹-$	$۲۸۹+$	$۳۸۴+$	$۲۰۲+$
_____	_____	_____	_____	_____	_____	_____	_____
_____	_____	_____	_____	_____	_____	_____	_____

چالاكي ماله وه • ده تواني هيما به كار بيئي بو نووسيني پرسياره كانى كوكردنه وه و ليدر كردن. بو نمونه شيكاره كهي ده بيت «من داك و باوكم خوش دهويت». داوا له منداله كهت بكه پرسياره كان شيكار بكات وه پيتي گونجاو بنووسيت وه نامه كه بخوينتته وه.

# پرسیاریک شیکار دهکهم

پرسیاری فره ههنگاو

وانه‌ی ٦

تیڊهگهم یلان داده‌نیم شیکاردهکهم ساغدهکه‌مه‌وه

دیار له نه‌مامگه‌که‌یدا ٦٥٠ نه‌مامی هه‌بوو، ٢٣٥ نه‌مامی لیّ  
 فروشت وه ١١٥ نه‌مامیشی له‌ناو چوو. ئایا چند نه‌مامی لا ماوه؟ ٣٠٠ نه‌مامی لا ماوه

ههنگاوی ٢	ههنگاوی ١
<p>سه‌رجه‌می نه‌مامه له‌ناو چوووه‌کان له                      ژماره‌ی گشتی نه‌مامه‌کان دهردهکهم</p> $\begin{array}{r} ٦٥٠ \\ ٣٥٠ - \\ \hline ٣٠٠ \end{array}$	<p>ئهو نه‌مامانه‌ی که نه‌مان                      کوڊه‌که‌مه‌وه.</p> $\begin{array}{r} ٢٣٥ \\ ١١٥ + \\ \hline ٣٥٠ \end{array}$

کوڊرڊنه‌وه یان لیڊه‌رکردن دهکهم. ههر ههنگاویک  
 به جیا جیبه‌جی دهکهم.

ههنگاوی ٢	ههنگاوی ١

١ سالار ٤٨١ کارتی لایه. ٢١٨ کارتی لیّ  
 فروشت. ١٥٦ کارتی تری کپی. سالار  
 چند کارتی هه‌یه؟  
 کارت \_\_\_\_\_



٢ چنور ٢٢٢ پوولی پوسته‌ی هه‌یه له  
 یه‌که په‌رتووکدا وه ٣٤٩ پوولی تریشی له  
 په‌رتووکیکی تر هه‌یه. ١٠٧ پوولی دا به  
 هه‌قاله‌که‌ی. چند پوولی لا ماوه؟  
 پوول \_\_\_\_\_



٣ بازارگانیک ٣٥٠ یاری مندالانی هه‌بوو.  
 له پوژی یه‌که‌م ١٧٢ یاری لیڤروشت. له  
 پوژی دووهم ٦٥ یاری لیڤروشت. چند  
 یاری مندالانی لا ماوه؟  
 یاری مندالان \_\_\_\_\_

كۆكردنەوہ يان لىدەر كىردن دەكەم. ھەر ھەنگاۋىك بە جيا جىبەجىدەكەم.

ھەنگاۋى ۲	ھەنگاۋى ۱
$\begin{array}{r} 700 \\ - 583 \\ \hline 117 \end{array}$	$\begin{array}{r} 38. \\ + 209 \\ \hline 639 \end{array}$

۱ لە پەرتووكخانەيەك ۷۵۵ كىتەپ ھەيە بۆ فروشتن. سالى يەكەم ۳۸۰ كىتەپ لىفروشترا. سالى دووہم ۲۵۹ كىتەپ لىفروشترا. چەند كىتەپ ماوہتەوہ؟

كىتەپ \_\_\_\_\_

۲ رىكار ۱۱۵ سەر مەرى ھەبوو ۶۵ سەرى دا بە براكەى، بەلام ۱۳۲ سەرى لە باوكى وەرگرت. ئايا چەند سەر مەرى ھەيە؟

سەر مەر \_\_\_\_\_

۳ بازارگانىك ۸۴۸ تەنەكە رۆنى لە كۆگا ھەبوو ۲۴۵ تەنەكەى فروشت. پاشان ۶۰۰ تەنەكەى ترى فروشت. ئايا چەند تەنەكە رۆنى لە كۆگاكە ماوہتەوہ؟

تەنەكە رۆن \_\_\_\_\_

## دەنووسم

پرسىارىكى فرە ھەنگاۋ دەنووسم. پاشان داوا لە ھەقالەكانم دەكەم شىكارى بكن.

چالاكى مالەوہ • داوا لە مندالەكەت بكة كە پرونى بكاتەوہ كەى كۆكردنەوہ يان لىدەر كىردن دەكات لە پرسىارەكانى ئەم لاپەرەيە. دەتوانرى لە رىگايەك زياتر بدۆزىتەوہ بۆ شىكار كىردنى ئەم پرسىارانە.

# پیداچوونهوهی

بهشی ۱۰

ناو \_\_\_\_\_

## ساغکردنهوهی چه مکه کان و کارامییه کان

لیدرهدهکهم

۵۰۰      ۵ سدهی      ۵      ۲

۳۰۰ -      ۳ سدهی      -      ۳ -

\_\_\_\_\_

سدهی

۹۰۰      ۹ سدهی      ۹      ۱

۶۰۰ -      ۶ سدهی      -      ۶ -

\_\_\_\_\_

سدهی

به کارده هیئم بوئوهی لیدرکردن بکهم.  و  و 

۴

سهدان	دهیان	یهکان
<input type="checkbox"/>	<input type="checkbox"/>	<input type="checkbox"/>
۴	۶	۹
۳	۷	۲ -

۳

سهدان	دهیان	یهکان
<input type="checkbox"/>	<input type="checkbox"/>	<input type="checkbox"/>
۷	۱	۸
۴	۴	۵ -

کوڈهکهم یان لیدرهدهکهم.

۷      ۷

۷ ۶ ۲

۴ ۲ +

۶      ۶

۴ ۸ ۶

۲ ۰ ۱ -

۵      ۵

۱ ۱ ۲

۵ ۴ ۹ +



ههنگاوی ۲	ههنگاوی ۱

## ساغکردنهوهی شیکاری پرسیارهکان

کوڈهکهمهوه یان لیدرهدهکهم. هر ههنگاویک به جیا جیبه جیدهکهم.

۸      ۸

له کیلگهی ئهحمهه ۸۵۷ مریشک ههیه.

۴۰۰ ی فروشت. پاشان ۲۲۵ مریشکی تری

کری. ئایا چهند مریشک له کیلگهکهدا ههیه؟

مریشک \_\_\_\_\_

# ئامادەبوون بۆ تاقىردنەوھى بەشى ۱۰

ناو \_\_\_\_\_

وھلامى گونجاو ھەلدەبژىرم لە پرسىيارەكانى ۱ تا ۵.

$$\begin{array}{r} 987 \\ - 659 \\ \hline \end{array}$$

۲

$$\begin{array}{r} 561 \\ + 238 \\ \hline \end{array}$$

۱

۳۳۲    ۳۲۹    ۳۲۸    ۲۲۸

۷۹۹    ۷۹۸    ۳۳۷    ۲۳۱

$$\begin{array}{r} 356 \\ - 145 \\ \hline \end{array}$$

۴

$$\begin{array}{r} 800 \\ - 600 \\ \hline \end{array}$$

۳

۴۰۱    ۴۰۰    ۳۸۹    ۲۱۱

۲۵۰    ۳۰۰    ۲۰۰    ۲

          

۵ ئاشتى ۲۷۵ كارتى تۆپى سەبەتەھى ھەيە. ۹۸ كارتى دا بە براكەھى. دوایی ۱۰۴ كارتى تری كرى. ئايا ئاشتى چەند كارتى لایە؟

۴۷۷    ۲۸۱    ۱۷۷    ۱۷۱

## ئەوھى دەيزانم دەينووسم

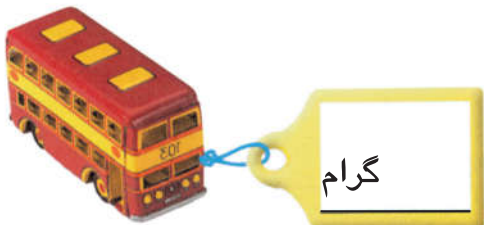

۶ ژمارەيەك دەنووسم لە نیوان ۲۰۰ و ۳۰۰ لەسەر كارتى ھەر یاریەك. پاشان سەرجهمی دوو ژمارەكە ھەژماردەكەم؟

گرام	
گرام	+
گرام	

# لیکدان



له کۆمه‌له یه‌کسانه‌کان  
ده‌گه‌ریم وه راستیه‌کانی  
لیکدانیان له‌سه‌ر ده‌نووسم.



## نامە بەك بۆ كەسو كار

كەس و كارى بەرپز:

ئەمرو دەست بە بەشى ۱۱ دە كەين تېدا فېرى لېكدان و

راستىيە كانى لېكدان لە ۲ و ۵ و ۱۰ دەين.

ئەم لا پەرەيە هەندى زاراوھى نوپى بىر كارى لەخۆدە گرىت

وھك چالاكى مالھوھ كە قوتايى و كەسو كار بەشدارى تېدا

دەكات.

لە گەل ريزدا

زاراوه نوپيه كان

لېكدان

رېستەى لېكدان

ئەنجامى لېكدان

## چال كى

لە گەل مندالەكەت چەند كۆمەلەيەكى

يەكسان دروست بكە وھك دەستە گولك

كە لە ۳ يان ۵ گول پېكھاتبى بۆ

نمونه. داواى لى بكە كە وئىنەى ئەم

كۆمەلەلەنە بكيشت وە رېستەى لېكدانى

گونجاو بنووسىت. دەتوانين لە شوينە

بازرگانىيەكان بگەرپين بەدواى

كۆمەلە يەكسانەكان. وھك پاكەتى

بنىشت يان پاكەتى كيك. داوا لە

مندالەكەت بكە وئىنەى ئەم كۆمەلە

يەكسانانە بكيشت و رېستەى لېكدانى

گونجاو بنووسىت.

## زاراوه كان

رېستەى لېكدان رېستەيەكى ژمارەيە

تېدا كۆمەلە يەكسانەكان و ژمارەى

دانەكانى ھەر كۆمەلەيەكيش

بەدياردەكەون.

$5 \times 10 = 50$  ئەمە رېستەى لېكدانە.

ئەنجامى لېكدان وەلامى پرسىارى

لېكدانە.

$4 \times 5 = 20$  ئەنجامى لېكدان.

لېكدان كردارىكە رېگا بە ژماردى

ھەموو دانەكان دەدات لە كۆمەلە

يەكسانەكاندا «يان دووبارە

بوونەوھى كردارى كۆكردنەوھى»



ژماردىنى بە بازدان بە كار دەھىنم  
پىنج پىنج بۆتەۋەى ھەموو  
دائەكان بدۆزمەۋە.



۵ كۆمەلەى يەكسان ھەيە.  
۵ ۵ لە ھەر كۆمەلەيەك ھەيە.  
ژمارەى ھەموو ۵ چەندە؟

۲۰ ، ۲۰ ، ۱۵ ، ۱۰ ، ۵

ژمارەى ھەموويان ۲۰

چەند كۆمەلەيەكى يەكسان پىك دەھىنم لە ۵  
ژماردىن بە بازدان بە كار دەھىنم. ژمارەى ھەموويان دەنووسم.

۱ ۵ كۆمەلەى يەكسان پىك دەھىنم.  
۴ ۵ لە ھەر كۆمەلەيەك دادەنىم.

\_\_\_\_\_ ، \_\_\_\_\_ ، \_\_\_\_\_ ، \_\_\_\_\_ ، \_\_\_\_\_

۲ ۴ كۆمەلەى يەكسان پىك دەھىنم.  
۱۰ ۵ لە ھەر كۆمەلەيەك دادەنىم.

\_\_\_\_\_ ، \_\_\_\_\_ ، \_\_\_\_\_ ، \_\_\_\_\_ ، \_\_\_\_\_

۳ ۵ كۆمەلەى يەكسان پىك دەھىنم.  
۳ ۵ لە ھەر كۆمەلەيەك دادەنىم.

\_\_\_\_\_ ، \_\_\_\_\_ ، \_\_\_\_\_ ، \_\_\_\_\_ ، \_\_\_\_\_

۴ ۳ كۆمەلەى يەكسان پىك دەھىنم.  
۵ ۵ لە ھەر كۆمەلەيەك دادەنىم.

\_\_\_\_\_ ، \_\_\_\_\_ ، \_\_\_\_\_ ، \_\_\_\_\_ ، \_\_\_\_\_

باسبەكە ■ رىئوئىنى

كاتى بە بازدان دەژمىرىت بۆچى دەبىت كۆمەلەكان يەكسان بن؟

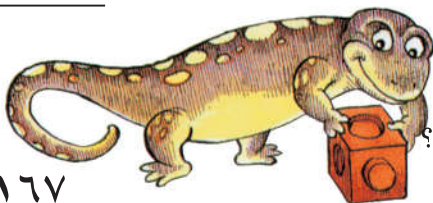

# راھبئان دھكهم

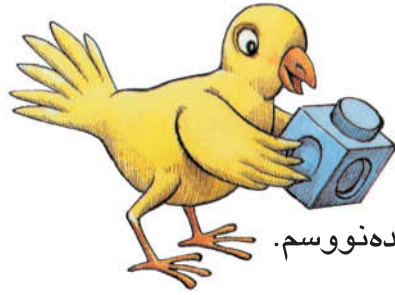

كۆمەلەى يەكسان پيكدەھيئىم له

ژماردن به بازدان بهكاردهيئىم. ژمارهى ھەموويان دەنووسم.

۱ كۆمەلەى يەكسان پيكدەھيئىم.

۱۰ له ھەر كۆمەلەيەك دادەنيئىم.

۲ كۆمەلەى يەكسان پيكدەھيئىم.

۲ له ھەر كۆمەلەيەك دادەنيئىم.

۳ كۆمەلەى يەكسان پيكدەھيئىم.

۲ له ھەر كۆمەلەيەك دادەنيئىم.

۴ كۆمەلەى يەكسان پيكدەھيئىم.

۴ له ھەر كۆمەلەيەك دادەنيئىم.

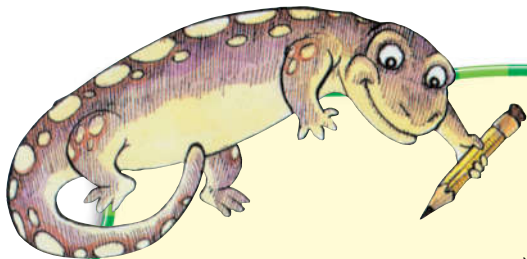

## پرسیاریك شیکار دھكهم ■ واتای ژماره

ئایا وەلامەكە شیاوہ؟ بەلئى يان نہخیر دەوردەدەم.

۶ ۴ كۆمەلەى يەكسان ھەيە له ھەر

كۆمەلەيەك ۱۰ دانەى تئدايە. ژمارهى

ھەموو دانەكان بریتیيە له ۱۴؟

بەلئى نہخیر

۵ ۹ كۆمەلەى يەكسان ھەيە له ھەر

كۆمەلەيەك ۳ دانەى تئدايە. ژمارهى

ھەموو دانەكان دھكاتە ۱۳۵؟

بەلئى نہخیر

چالاکى مالموہ • ۵ كۆمەلە له ۵ پینووس پيکبھيئە. داوا له مندالەكەت بکه ژماردن به بازدان بهكاربھيئیت

بۆ ئەوہى ژمارهى ھەموو پینووسەكان بدۆزیتەوہ.

# ليكدان و كوكر دنه وه

وانهى ۲



۳ كوّمه له

ليكده دهم  
 $6 = 2 \times 3$   
 وه لام بر يتيه له نه نجامى ليكدان

كوّده كه مه وه  
 $6 = 2 + 2 + 2$   
 وه لام بر يتيه له سه رجهم

$6 = 2 \times 3$

$6 = 2 + 2 + 2$



سه رجهم دهنووسم. نه نجامى ليكدان دهنووسم.

دوو كوّمه لهى ۵ دانه يى



$5 = 5 \times 1$

$5 = 5 + 0$

۴ كوّمه لهى ۳ دانه يى

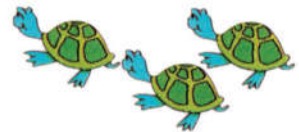
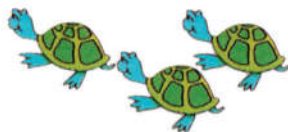
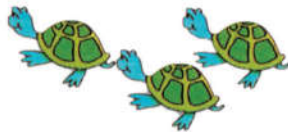
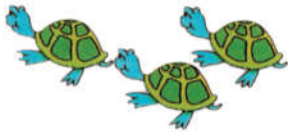

$12 = 3 \times 4$

$12 = 3 + 3 + 3 + 3$

۵ كوّمه لهى ۲ دانه يى



$10 = 2 \times 5$

$10 = 2 + 2 + 2 + 2 + 2$

باسبكه رينوئىنى

رسته ي كوكر دنه وه ي گونجاو بو  $21 = 7 \times 3$  كامه يه؟

# پاھىنان دەكەم

ئەم ھىمايە لىكدان  
دە نوپىت.



سەرجهم دەنووسم. ئەنجامى لىكدان دەنووسم.



$$20 = 10 \times 2$$

$$20 = 10 + 10$$

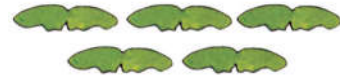
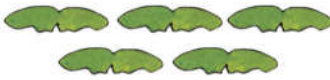

$$\underline{\hspace{2cm}} = 5 \times 2$$

$$\underline{\hspace{2cm}} = 5 + 5 + 5$$



$$\underline{\hspace{2cm}} = 1 \times 4$$

$$\underline{\hspace{2cm}} = 1 + 1 + 1 + 1$$

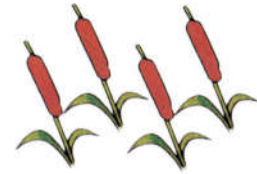

$$\underline{\hspace{2cm}} = 4 \times 4$$

$$\underline{\hspace{2cm}} = 4 + 4 + 4 + 4$$

## پىداچونەوہ

كۆدەكەمەوہ يان لىدەر كىردن دەكەم.

5 قوتابىيەكانى پۇلى مامۇستا سەرچۇن ۲۵۶ كارتى ئاھەنگى قوتابخانەكەيان بەشكرد و قوتابىيەكانى پۇلى مامۇستا لىنا ۳۴۹ كارتىيان بەشكرد قوتابىيەكان چەند كارتىيان بەشكردووه؟  
كارت \_\_\_\_\_

چالاكى مائەوہ • داوا لە مندالەكەت بكە ۵ پىنووسى پىكبەيىت وە ژماردن بەبازدان بەكاربەيىت بۇ دۆزىنەوہى سەرجهم و نووسىنى رىستەى لىكدان.

# لیکدان له ۲

وانه‌ی ۳

ده‌توانم ژماردن به بازدان به کار به‌یتم  
دوو دوو بۆ دۆزینه‌وه‌ی نه‌نجامی  
لیکدان.

۷ کۆمه‌له‌ی ۲ چه‌رخه‌مان هه‌یه.  
ژماره‌ی هه‌موو چه‌رخه‌کان چه‌نده؟  
ژماردن به‌بازدان به‌کار ده‌ه‌ینم.



ده‌توانم لیکدان بکه‌م بۆ  
دۆزینه‌وه‌ی نه‌نجامی لیکدان.

چهرخ  $14 = 2 \times 7$

ژماره‌ی هه‌موو چه‌رخه‌کان چه‌نده؟ نه‌نجامی لیکدان ده‌نووسم.

$\underline{\quad} = 2 \times 3$

$\underline{\quad} = 2 \times 2$

$\underline{\quad} = 2 \times 1$

$\underline{\quad} = 2 \times 6$

$\underline{\quad} = 2 \times 5$

$\underline{\quad} = 2 \times 4$

## باسبکه ■ رینوینی

بۆچی ده‌توانم چه‌ندجاره به‌کار به‌یتم بۆ شیکارکردنی ئەم پرسیارانه؟

# راهیان دهکهم



ئەنجامی لیكدان دەنوسم.

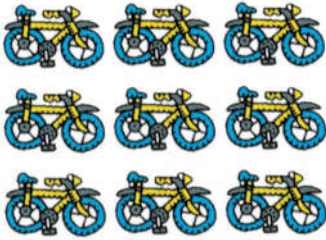

$$\underline{\quad\quad\quad} = 2 \times 9$$

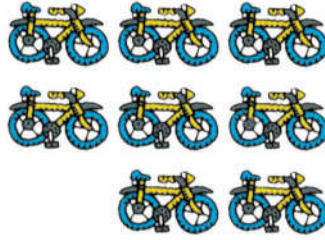

$$\underline{\quad\quad\quad} = 2 \times 8$$

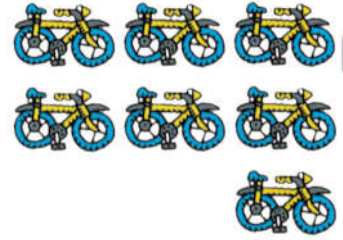

$$\underline{14} = 2 \times 7$$

$$\begin{array}{r} 4 \\ 2 \times \end{array}$$

$$\begin{array}{r} 2 \\ 4 \times \end{array}$$

$$\begin{array}{r} 3 \\ 2 \times \end{array}$$

$$\begin{array}{r} 2 \\ 3 \times \end{array}$$

$$\begin{array}{r} 2 \\ 2 \times \end{array}$$

$$\begin{array}{r} 1 \\ 2 \times \end{array}$$

$$\begin{array}{r} 2 \\ 1 \times \end{array}$$

$$\begin{array}{r} 7 \\ 2 \times \end{array}$$

$$\begin{array}{r} 2 \\ 7 \times \end{array}$$

$$\begin{array}{r} 6 \\ 2 \times \end{array}$$

$$\begin{array}{r} 2 \\ 6 \times \end{array}$$

$$\begin{array}{r} 5 \\ 2 \times \end{array}$$

$$\begin{array}{r} 2 \\ 5 \times \end{array}$$

$$\begin{array}{r} 10 \\ 2 \times \end{array}$$

$$\begin{array}{r} 2 \\ 10 \times \end{array}$$

$$\begin{array}{r} 9 \\ 2 \times \end{array}$$

$$\begin{array}{r} 2 \\ 9 \times \end{array}$$

$$\begin{array}{r} 8 \\ 2 \times \end{array}$$

$$\begin{array}{r} 2 \\ 8 \times \end{array}$$



پرسیاریك شیکار دهکهم ■ پینوینی به دیتن

رستهیهکی لیكدان دەنوسم که هیلی ژمارهکان دەینوینیت.

$$\underline{\quad\quad\quad} = \underline{\quad\quad\quad} \times \underline{\quad\quad\quad}$$

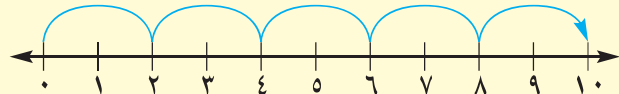

چالاکي مالهوه • پرسياریک بده به مندالهکەت لیكدان له ۲ (۲ × ۶) بۆ نمونه) وه داواي لیبکه ئەنجامی لیكدان دیاریکه. چالاکیهکه دووباره بکه لهگهڵ چهند پرسياریکی تر.

# لیکدان له ۵

وانه‌ی ۴

ده‌توانم ژماردن به‌بازدان به‌کار به‌یتم پینج  
پینج بۆ دۆزینه‌وه‌ی نه‌نجامی لیکدان.

۸ کۆمه‌له‌ی ۵ په‌نجه‌یان هه‌یه.  
ژماره‌ی هه‌موو په‌نجه‌کان چه‌نده؟  
ژماردن به‌بازدان به‌کار ده‌هینم.

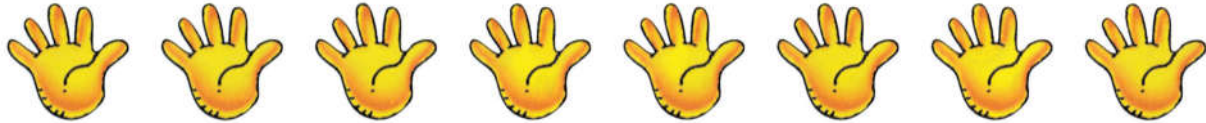

۵ ، ۲۵ ، ۳۰ ، ۲۵ ، ۲۰ ، ۱۵ ، ۱۰ ، ۵

ده‌توانم لیکدان بکه‌م بۆ  
دۆزینه‌وه‌ی نه‌نجامی لیکدان.

په‌نجه «تیل»  $۴۰ = ۵ \times ۸$



ژماره‌ی هه‌موو په‌نجه‌کان چه‌نده؟ نه‌نجامی لیکدان ده‌نووسم.



$\underline{\hspace{2cm}} = ۵ \times ۳$

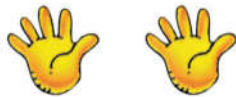

$\underline{\hspace{2cm}} = ۵ \times ۲$



$\underline{\hspace{2cm}} = ۵ \times ۱$

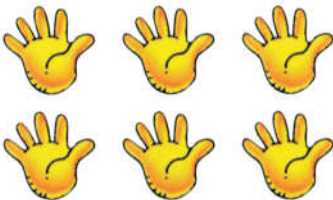

$\underline{\hspace{2cm}} = ۵ \times ۶$

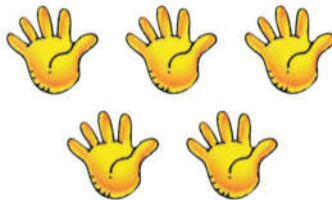

$\underline{\hspace{2cm}} = ۵ \times ۵$

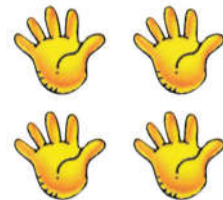

$\underline{\hspace{2cm}} = ۵ \times ۴$

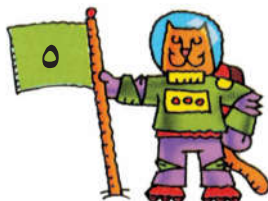

باسبکه ■ رینوینی

چ شیوازیك تیبینی ده‌که‌م کاتیك لیکدان له ۵ ده‌که‌م؟

# راھبئان دهكهم



ژمارهئ هه موو په نه جھكان چهنده؟  
ئهنجامئ لئكدان دهنووسم.

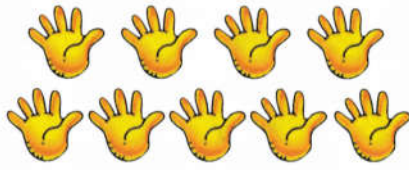

$$\underline{\quad\quad} = 5 \times 9$$

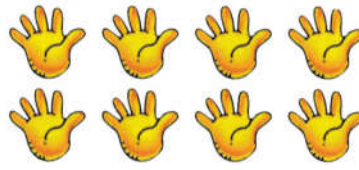

$$\underline{\quad\quad} = 5 \times 8$$

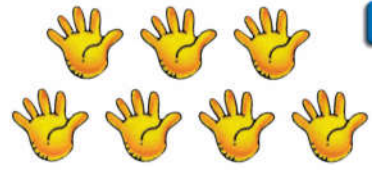

$$\underline{35} = 5 \times 7$$

ئهنجامئ لئكدان دهنووسم.

$$\begin{array}{r} 3 \\ 5 \times \end{array}$$

$$\begin{array}{r} 5 \\ 3 \times \end{array}$$

$$\begin{array}{r} 2 \\ 5 \times \end{array}$$

$$\begin{array}{r} 5 \\ 2 \times \end{array}$$

$$\begin{array}{r} 1 \\ 5 \times \end{array}$$

$$\begin{array}{r} 5 \\ 1 \times \end{array}$$

$$\begin{array}{r} 5 \\ 7 \times \end{array}$$

$$\begin{array}{r} 7 \\ 5 \times \end{array}$$

$$\begin{array}{r} 6 \\ 5 \times \end{array}$$

$$\begin{array}{r} 5 \\ 6 \times \end{array}$$

$$\begin{array}{r} 4 \\ 5 \times \end{array}$$

$$\begin{array}{r} 5 \\ 4 \times \end{array}$$



به داوائ شئوازيكدا دهگه پئيم. ژمارهئ ناديار دهنووسم.

$$\begin{array}{r} 5 \\ \square \times \\ \hline 30 \end{array}$$

$$\begin{array}{r} \square \\ 5 \times \\ \hline 25 \end{array}$$

$$\begin{array}{r} 5 \\ \square \times \\ \hline 20 \end{array}$$

$$\begin{array}{r} 5 \\ 3 \times \\ \hline \square \end{array}$$

$$\begin{array}{r} 5 \\ \square \times \\ \hline 10 \end{array}$$

$$\begin{array}{r} 5 \\ 1 \times \\ \hline \square \end{array}$$

چالاکئ ماله وه • پرسيارئکئ لئكدان له 5 به به منداله کهت (8 × 5 بو نمونه) وه داوائ لئبکه  
ئهنجامئ لئكدان بنووسئ. چالاکئبکه دوباره بکهروه له گهل چهنه پرسيارئکئ تر.



# لیکدان له ۱۰

وانه‌ی ۵



۳ ریږی ۱۰ بازنه‌یی هه‌یه.  
ژماره‌ی هه‌موو بازنه‌کان چه‌نده؟  
ژماردن به‌بازدان به‌کاربه‌ینه.

ده‌توانم ژماردن به‌بازدان به‌کاربه‌ینم  
ده‌ده بو دوزینه‌وه‌ی نه‌نجامی لیکدان.

ده‌توانم لیکدان بکه‌م بو  
دوزینه‌وه‌ی نه‌نجامی لیکدان.

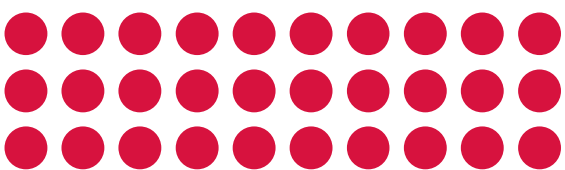

بازنه  $30 = 10 \times 3$

ژماره‌ی بازنه‌کان چه‌نده؟ نه‌نجامی لیکدان ده‌نووسم.



۲

\_\_\_\_\_ =  $10 \times 2$



۱

\_\_\_\_\_ =  $10 \times 1$



۴

\_\_\_\_\_ =  $10 \times 4$



۳

\_\_\_\_\_ =  $10 \times 3$

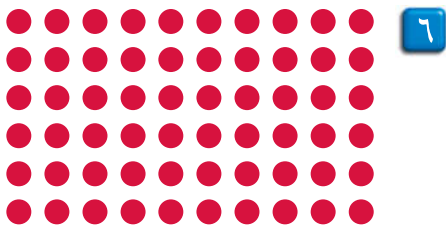

۶

\_\_\_\_\_ =  $10 \times 6$

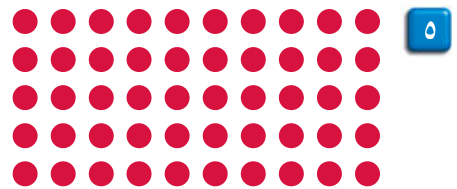

۵

\_\_\_\_\_ =  $10 \times 5$

باسبکه ■ ریټوینی

چ شیوازیك تیټینی ده‌که‌م کاتیك لیکدان له ۱۰ ده‌که‌م.

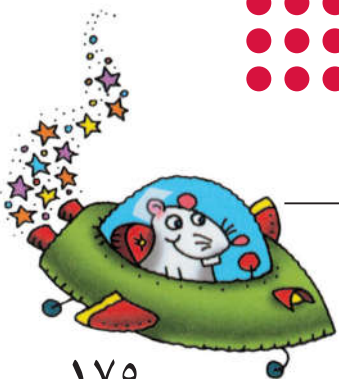

# راهیان دهکهم



ژماره‌ی بازنه‌کان چه‌نده؟ ئەنجامی لیكدان ده‌نوسم.

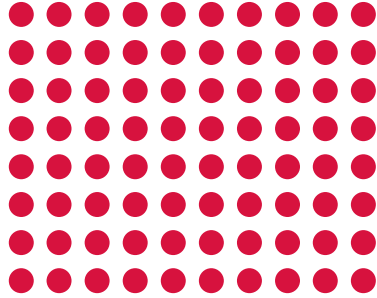

۲

$$\underline{\hspace{2cm}} = ۱۰ \times ۸$$

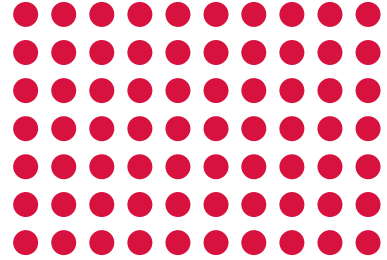

۱

$$\underline{۷۰} = ۱۰ \times ۷$$

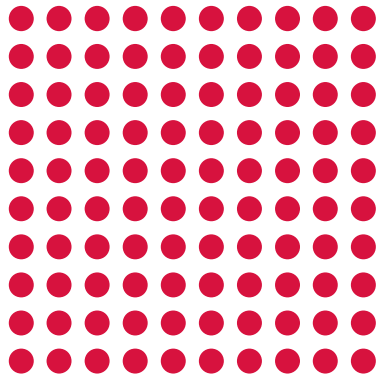

۴

$$\underline{\hspace{2cm}} = ۱۰ \times ۱۰$$

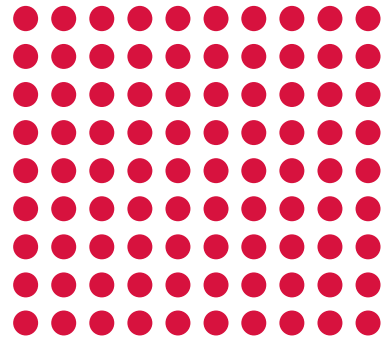

۳

$$\underline{\hspace{2cm}} = ۱۰ \times ۹$$



ئەنجامی لیكدان ده‌نوسم.

۶	۴	۱۰	۱۰	۱۰	۱۰
$\underline{۱۰ \times}$	$\underline{۱۰ \times}$	$\underline{۵ \times}$	$\underline{۱ \times}$	$\underline{۲ \times}$	$\underline{۸ \times}$

۵



۱۰	۱	۳	۱۰	۵	۱۰
$\underline{۱۰ \times}$	$\underline{۱۰ \times}$	$\underline{۱۰ \times}$	$\underline{۷ \times}$	$\underline{۱۰ \times}$	$\underline{۹ \times}$

۶

چالاکى ماله‌وه • پرسىاریكى لیكدان له ۱۰ بده به منداڵه‌كهت (۱۰ × ۵ بۆ نمونه) وه داواى لیكته ئەنجامی لیكدان بنوسى. چالاکیه‌كه دووباره بکه‌روه له‌گه‌ل چه‌ند پرسىاریكى تر.

# پرسيارىك شىكار دەكەم

دەرئەنجامى ژىربىژى بەكار دەھىنم

وانەى ۶

تىدەگەم

يلان دادەننم

شىكار دەكەم

ساغدەكەمەوہ

؟	
۴	۲
۶	۳
۸	۴

تىدەگەم

داواكراو چىيە؟ ريساكة ئەدۆزمەوہ.

يلان دادەننم

دەتوانم دەرئەنجامى ژىربىژى بەكار بھىنم بۇ دۆزىنەوہى شىوازيك. ريساكة دەنووسم.

شىكار دەكەم

لە ۲ دەدەم	
۴	۲
۶	۳
۸	۴

ساغدەكەمەوہ ئايا وەلامەكە گونجاوہ؟ ئەمە پوون دەكەمەوہ.

ريساكة دەنووسم.

۵۰	۵
۶۰	۶
۷۰	۷

۲

۵	۱
۱۰	۲
۱۵	۳

۱

# راهیان دهکهم



رئساكه ده نوسم.

٣٠	٦
٣٥	٧
٤٠	٨
٤٥	٩
٥٠	١٠

٣

٥٠	٥
٦٠	٦
٧٠	٧
٨٠	٨
٩٠	٩

٢

٢	١
٤	٢
٦	٣
٨	٤
١٠	٥

١

٤ خشته كه ته واو ده كه م.

١٠	٩	٨	٧	٦	٥	٤	٣	٢	١	×
									٢	٢
										٥
										١٠



## پرسيارىك شىكار ده كه م ■ رينوينى

٥ هموو روژئ ئازاد ٥ پهرداخ شير ده خواته وه.

چهند پهرداخ له ههفته يه كدا ده خواته وه؟

پهرداخ \_\_\_\_\_



چالاکى ماله وه • له گه ل منداله كه ت كار له سهر راستييه كانى ليكدان بكه هموو روژئ. ٥ گولدان ههريه كه ي ٥ گولئ تئدابئت ده كاته چهند؟ بؤ نمونه  $٥ \times ٥ = ٢٥$  گول.

# پیداچوونهوهی

بهشی ۱۱

ناو \_\_\_\_\_

## ساغکردنهوهی چه مکه کان و کارامه ییه کان

کۆمهله یه کسانه کان له شیوهی  دروست ده کهم. ژماردن به بازدان به کاردهیئم. ژمارهی هه موویان دهنووسم.

۱  ۶ کۆمهله یه کسان پیک دهیئم.

۱۰  له ههر کۆمهله یه که دادنهیئم.



\_\_\_\_\_ = ۵ × ۲

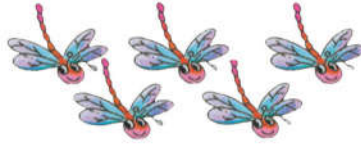

سه رجه م دهنووسم.  
ئه نجامی لیکدان دهنووسم.

\_\_\_\_\_ = ۵ + ۵ 

ژمارهی په نجه کان چهنده؟

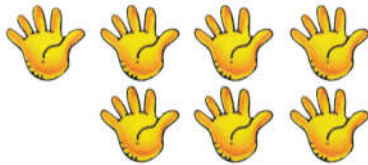

\_\_\_\_\_ = ۵ × ۷

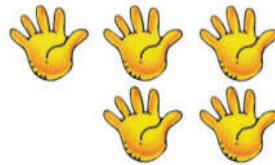

\_\_\_\_\_ = ۵ × ۵



\_\_\_\_\_ = ۵ × ۳ 

لیک دهدهم.

$\frac{۲}{۱۰ \times}$    
  $\frac{۷}{۲ \times}$    
  $\frac{۵}{۶ \times}$    
  $\frac{۳}{۱۰ \times}$    
  $\frac{۱۰}{۸ \times}$    
  $\frac{۵}{۲ \times}$    
  $\frac{۵}{۹ \times}$  

## شیکاری پرسیاره کان ساغده که مه وه

رئسا که دهنووسم.

6 	
۱۲	۶
۱۴	۷
۱۶	۸

5 	
۱۰	۱
۲۰	۲
۳۰	۳

# ئامادەبوون بۇ تاقىردنەۋەي بەشى ۱۱

ناو \_\_\_\_\_

ۋلامى گونجاۋ ھەلدەبژيىرم بۇ پىرسىيارەكانى ۱ تا ۶.

۱ كام رىستە دەگونجىت لەگەل رىستەي كۆكردنەۋەي  $۲ + ۲ + ۲$ ؟

$$\begin{array}{r} ۳ + ۲ \\ \bigcirc \end{array}$$

$$\begin{array}{r} ۲ + ۲ \\ \bigcirc \end{array}$$

$$\begin{array}{r} ۳ \times ۳ \\ \bigcirc \end{array}$$

$$\begin{array}{r} ۲ \times ۳ \\ \bigcirc \end{array}$$

$$\begin{array}{r} ۲ \\ ۹ \times \\ \hline \end{array}$$

۳

$$\begin{array}{r} ۷ \\ ۲ \times \\ \hline \end{array}$$

۲

$$\begin{array}{r} ۱۹ \\ \bigcirc \end{array}$$

$$\begin{array}{r} ۱۸ \\ \bigcirc \end{array}$$

$$\begin{array}{r} ۱۶ \\ \bigcirc \end{array}$$

$$\begin{array}{r} ۱۴ \\ \bigcirc \end{array}$$

$$\begin{array}{r} ۱۵ \\ \bigcirc \end{array}$$

$$\begin{array}{r} ۱۴ \\ \bigcirc \end{array}$$

$$\begin{array}{r} ۱۳ \\ \bigcirc \end{array}$$

$$\begin{array}{r} ۱۲ \\ \bigcirc \end{array}$$

$$\begin{array}{r} ۵ \\ ۸ \times \\ \hline \end{array}$$

۵

$$\begin{array}{r} ۱۰ \\ ۲ \times \\ \hline \end{array}$$

۴

$$\begin{array}{r} ۴۵ \\ \bigcirc \end{array}$$

$$\begin{array}{r} ۴۰ \\ \bigcirc \end{array}$$

$$\begin{array}{r} ۳۵ \\ \bigcirc \end{array}$$

$$\begin{array}{r} ۱۳ \\ \bigcirc \end{array}$$

$$\begin{array}{r} ۳۰ \\ \bigcirc \end{array}$$

$$\begin{array}{r} ۲۰ \\ \bigcirc \end{array}$$

$$\begin{array}{r} ۱۲ \\ \bigcirc \end{array}$$

$$\begin{array}{r} ۲ \\ \bigcirc \end{array}$$

۶ لە گۆمە ئاويك دوو كۆمەلە بۇق ھەيە.

لەھەر كۆمەلەيەك ۳ بۇقى تيايە.

چەند بۇق لە گۆمە ئاۋەكەدا ھەيە؟

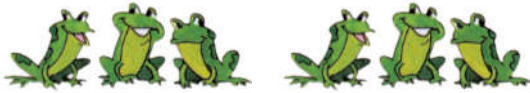

$$\begin{array}{r} ۵ \\ \bigcirc \end{array}$$

$$\begin{array}{r} ۳ + ۲ \\ \bigcirc \end{array}$$

$$\begin{array}{r} ۳ \times ۲ \\ \bigcirc \end{array}$$

$$\begin{array}{r} ۳ \\ \bigcirc \end{array}$$



ئەۋەي دەيزانم دەينووسم.

۷ رېساکە دەنووسم.

پاشان خشتەكە تەۋاۋ دەكەم.

لە _____ دەدەم	
	۲
	۵
	۱۰



